



Manuel d'utilisation et de sécurité

*Instructions d'origine -
Conserver ce manuel en permanence dans la machine.*

***Modèle
1250AJP***

PVC 2201

31219841

10 janvier, 2022 - Rév. A

ANSI CE UK CA  **ERC**
AS/NZS

JLG
An Oshkosh Corporation Company

AVERTISSEMENT

L'utilisation, l'entretien et la maintenance de ce véhicule ou de cet équipement peuvent exposer l'utilisateur à des produits chimiques, tels que les gaz d'échappement du moteur, le monoxyde de carbone, les phtalates et le plomb, qui sont connus de l'État de Californie pour être une cause de cancer, de malformations congénitales et d'autres complications préjudiciables à l'appareil reproductif. Pour réduire au minimum l'exposition, éviter de respirer les gaz d'échappement, ne laisser le moteur tourner au ralenti que lorsque cela est nécessaire, procéder à l'entretien du véhicule ou de l'équipement dans une zone bien ventilée et porter des gants ou se laver fréquemment les mains lors de l'entretien. Pour plus d'informations, visiter le site www.P65Warnings.ca.gov.

AVANT-PROPOS

Les plates-formes de travail élévatrices mobiles (MEWP) dont il est question dans ce manuel ont été conçues et testées pour satisfaire ou dépasser différentes normes de conformité. Voir la plaque du fabricant apposée à la plate-forme en question pour obtenir des informations spécifiques sur la conformité aux normes.

Ce manuel est un outil très important ! Le conserver en permanence dans la machine.

L'objet de ce manuel est de fournir aux propriétaires, utilisateurs, opérateurs, bailleurs et preneurs des instructions permettant une exécution correcte et sûre des tâches pour lesquelles la machine a été conçue.

En raison de constantes améliorations apportées à ses produits, JLG Industries, Inc. se réserve le droit de modifier leurs caractéristiques sans préavis. Des informations actualisées peuvent être obtenues auprès de JLG Industries, Inc.

Consulter le site www.JLG.com pour de la documentation relative à la garantie et à l'enregistrement du produit ainsi que d'autres documents en relation avec la machine.

SYMBOLES DE MISE EN GARDE ET TERMES DE SÉCURITÉ



Voici le symbole de mise en garde. Il sert à prévenir l'utilisateur des risques éventuels de blessures. Respecter tous les messages de sécurité suivant ce symbole pour éviter tout risque de blessures graves voire mortelles.

DANGER

Signale une situation dangereuse imminente, qui, si elle n'est pas évitée, entraînera des blessures graves voire mortelles. Cet autocollant apparaît sur fond rouge.

AVERTISSEMENT

Signale une situation potentiellement dangereuse qui, si elle n'est pas évitée, risque d'entraîner des blessures graves voire mortelles. Cet autocollant apparaît sur fond orange.

ATTENTION

Signale une situation potentiellement dangereuse qui, si elle n'est pas évitée, peut entraîner des blessures mineures ou bénignes. Peut également mettre en garde contre des pratiques dangereuses. Cet autocollant apparaît sur fond jaune.

AVIS

indique des informations ou la politique d'une société directement ou indirectement liées à la sécurité du personnel ou à la protection du matériel.

⚠ AVERTISSEMENT

Ce produit doit être conforme à tous les bulletins de sécurité relatifs. S'informer auprès de JLG Industries, Inc. ou du représentant JLG agréé local pour toute information concernant les bulletins de sécurité ayant éventuellement été publiés pour le présent produit.

AVIS

JLG Industries, Inc. envoie les bulletins de sécurité au propriétaire inscrit dans les données de cette machine. Contacter JLG Industries, Inc. pour s'assurer que les données du propriétaire actuel sont mises à jour et correctes.

AVIS

JLG Industries, Inc. doit immédiatement être averti de tout incident impliquant des produits JLG et ayant entraîné des blessures graves voire mortelles ou lorsque des biens personnels ou le produit JLG ont subi des dommages importants.

Avant-propos

Pour :

- Signaler un accident
- Connaître les publications relatives à la sécurité d'un produit
- Mettre à jour les données du propriétaire actuel
- Poser des questions concernant la sécurité d'un produit
- Obtenir des informations sur la conformité aux normes et réglementations
- Poser des questions concernant les applications spéciales d'un produit
- Poser des questions concernant les modifications d'un produit

Contacteur :

Product Safety and Reliability Department

JLG Industries, Inc.

13224 Fountainhead Plaza

Hagerstown, MD 21742

ÉTATS-UNIS

ou visiter www.jlg.com pour trouver le bureau JLG le plus proche.

Aux États-Unis :

Appel gratuit : 877-JLG-SAFE (877-554-7233)

En dehors des États-Unis :

Téléphone : 240-420-2661

Fax : 301-745-3713

Adresse e-mail : ProductSafety@JLG.com

JOURNAL DE RÉVISION

DATE	RÉVISION	DESCRIPTION
10 janvier 2022	A	Édition originale

Page laissée blanche intentionnellement

Contenu de la section

Section	Objet	Page
AVANT-PROPOS		3
JOURNAL DE RÉVISION		7
SECTION 1		
CONSIGNES DE SÉCURITÉ		13
1.1	Généralités	13
1.2	Préparation	13
1.3	Utilisation	15
1.4	Remorquage, levage et transport	22
1.5	Entretien	23
SECTION 2		
RESPONSABILITÉS DE L'UTILISATEUR, PRÉPARATION ET INSPECTION DE LA MACHINE		27
2.1	Formation du personnel	27
2.2	Préparation, inspection et maintenance	28
2.3	Composants de la machine 1250AJ	30
2.4	Inspection avant mise en route	31
2.5	Ronde d'inspection 1250AJP	32
2.6	Contrôle de fonctionnement	34
2.7	Test de la fonction SkyGuard®	36
2.8	Test de blocage de l'essieu oscillant (le cas échéant)	37
SECTION 3		
COMMANDES ET INDICATEURS DE LA MACHINE		39
3.1	Généralités	39
3.2	Commandes et indicateurs	39
3.3	Poste de commande au sol	40
3.4	Panneau des témoins des commandes au sol	46
3.5	Poste de commande de la plate-forme	48
3.6	Panneau des témoins des commandes de la plate-forme	54

SECTION 4 FONCTIONNEMENT DE LA MACHINE 59

4.1	Généralités.....	59
4.2	Réchauffage du circuit hydraulique.....	59
4.3	Caractéristiques et limites de fonctionnement.....	59
4.4	Stabilité	64
4.5	Fonctionnement du moteur	68
4.6	Robinet d'arrêt d'air (ASOV) (le cas échéant).....	71
4.7	Circuit d'arrêt du carburant (réserve).....	72
4.8	Filtre à particules diesel (le cas échéant)	73
4.9	Fonctionnement avec l'alimentation auxiliaire.....	82
4.10	Sélecteur de charge.....	82
4.11	Déplacement (translation)	84
4.12	Translation (Pente/dévers).....	85
4.13	Direction.....	86
4.14	Extension des essieux	87
4.15	Plate-forme	87
4.16	Flèche	88
4.17	Bouton de vitesse des commandes.....	91
4.18	Port de charge USB	91
4.19	Système de sécurité prioritaire de la machine (MSSO) (le cas échéant)	91
4.20	Utilisation de SkyGuard.....	92
4.21	Remorquage d'urgence.....	95
4.22	Extinction et stationnement de la machine	96
4.23	Levage et arrimage.....	97
4.24	Arrimage du bras articulé pour le transport.....	98
4.25	Tableau de levage 1250AJP	99
4.26	Autocollants de sécurité.....	99
4.27	Autocollants de sécurité CE/UKCA uniquement	105

SECTION 5 PROCÉDURES D'URGENCE 109

5.1	Généralités.....	109
5.2	Rapport d'incident	109
5.3	En cas d'urgence.....	110
5.4	Remorquage d'urgence.....	111
5.5	Système de sécurité prioritaire de la machine (MSSO) (le cas échéant)	112

SECTION 6**ACCESSOIRES..... 113**

6.1	Tableau des accessoires disponibles et des relations	113
6.2	Dispositif antichute externe boulonné	117
6.3	Support pour échelle à câble	120
6.4	Bâche antichute en tissu jusqu'au rail intermédiaire ou supérieur	121
6.5	Plate-forme antichute	121
6.6	Nite Bright®	122
6.7	Porte-tuyaux	123
6.8	Filet de plate-forme jusqu'au rail intermédiaire ou supérieur	125
6.9	Extension de plate-forme jusqu'au rail supérieur	126
6.10	Projecteurs de travail de la plate-forme	127
6.11	Surface de travail de la plate-forme	128
6.12	SkyCutter®	129
6.13	SkyGlazier®	132
6.14	Systèmes SkyPower® de 7,5 kW et de générateur de 4 kW.....	134
6.15	SkySense®	135
6.16	SkyWelder®	140
6.17	Soft Touch	143

SECTION 7**CARACTÉRISTIQUES GÉNÉRALES ET MAINTENANCE POUR L'OPÉRATEUR 145**

7.1	Généralités.....	145
7.2	Autres publications disponibles.....	145
7.3	Caractéristiques de fonctionnement et performances.....	145
7.4	Tableau d'utilisation des huiles hydrauliques	151
7.5	Caractéristiques de température de fonctionnement du moteur	152
7.6	Schémas de lubrification et de maintenance pour l'opérateur	153
7.7	Maintenance pour l'opérateur.....	154
7.8	Pneus et roues.....	170
7.9	Informations complémentaires applicables uniquement aux machines CE/UKCA.....	173
7.10	Déclaration de conformité CE	174
7.11	Déclaration de conformité UKCA	175

Page laissée blanche intentionnellement

SECTION 1

Consignes de sécurité

1.1 GÉNÉRALITÉS

Cette section souligne les précautions à prendre pour que la machine soit utilisée et entretenue de manière sûre et correcte. Pour garantir une utilisation appropriée de la machine, il est essentiel que soit mise en place une pratique quotidienne basée sur le contenu du présent manuel. Un programme d'entretien, conçu à l'aide des informations fournies dans le présent manuel et dans le manuel d'entretien et maintenance, doit également être établi par une personne qualifiée et être respecté afin de s'assurer que la machine peut être utilisée en toute sécurité.

Le propriétaire/utilisateur/opérateur/bailleur/preneur de la machine ne doit en aucun cas assumer la responsabilité de la conduite de la machine avant d'avoir lu et compris ce manuel et d'avoir été formé à son fonctionnement sous la direction d'une personne qualifiée et expérimentée.

Cette section décrit les responsabilités du propriétaire, utilisateur, opérateur, bailleur et preneur en matière de sécurité, de formation, d'inspection, d'entretien, d'utilisation et de fonctionnement. En cas de questions sur la sécurité, la formation, l'inspection, l'entretien, les applications et le fonctionnement, prendre contact avec JLG Industries, Inc. ("JLG").

⚠ AVERTISSEMENT

Le non-respect des mesures de sécurité indiquées dans le présent manuel est une infraction qui présente des risques de dommages matériels et corporels, voire un danger de mort.

1.2 PRÉPARATION

1.2.1 Formation et connaissances de l'opérateur

- Lire, comprendre et étudier le Manuel d'utilisation et de sécurité dans son intégralité avant d'utiliser la machine. Pour obtenir des clarifications ou des informations supplémentaires, ou en cas de questions sur des parties du présent manuel, contacter JLG Industries, Inc.

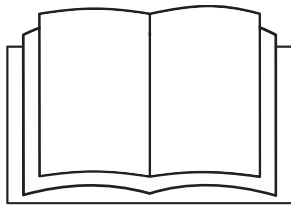

- Seul le personnel ayant suivi une formation adéquate concernant l'inspection, l'application et le fonctionnement des plates-formes MEWP (incluant la reconnaissance et la prévention des dangers associés à leur fonctionnement) est autorisé à utiliser une plate-forme MEWP.
- Seul le personnel dûment formé qui a suivi une formation spécifique à la machine est autorisé à utiliser une plate-forme MEWP. L'utilisateur doit déterminer si le personnel est qualifié pour actionner la plate-forme MEWP avant toute utilisation.
- Lire, comprendre et respecter tous les panneaux de DANGER, d'AVERTISSEMENT et de MISE EN GARDE et les instructions d'utilisation sur la machine et dans le présent manuel.
- S'assurer que l'utilisation prévue de la machine entre dans le cadre des tâches pour lesquelles elle a été conçue par JLG.
- L'ensemble du personnel opérant doit faire preuve d'une compréhension approfondie de l'objet et de la fonction des commandes de la plate-forme MEWP, y compris les commandes de la plate-forme, les commandes au sol et les commandes de descente d'urgence.
- Lire, comprendre et respecter toutes les règles de travail de l'employeur ainsi que les réglementations locales et gouvernementales en vigueur correspondant à l'utilisation et à l'application faites de la machine.

1.2.2 Inspection du lieu de travail

- Avant de faire fonctionner la machine et pendant son fonctionnement, l'utilisateur doit prendre les précautions visant à éviter tout risque dans la zone de travail.
- Ne pas faire fonctionner ni relever la plate-forme sur des camions, remorques, trains, navires en mer, échafaudages ni sur aucun autre équipement si l'application n'est pas approuvée par écrit par JLG.
- Avant d'utiliser la machine, repérer les obstacles aériens du type lignes électriques, ponts-grues ou autres.
- Repérer la présence sur le sol de trous, bosses, dévers, obstructions, débris et revêtements susceptibles de dissimuler des trous ou autres dangers.
- Repérer dans la zone de travail les emplacements à risque. Ne pas utiliser la machine dans des endroits risqués sans autorisation spécifique de JLG.
- Vérifier que le sol est capable de soutenir la charge maximale des pneus indiquée sur les autocollants de charge des pneus qui se trouvent sur le châssis, près de chaque roue. Ne pas conduire sur des surfaces meubles.

1.2.3 Inspection de la machine

- Ne pas utiliser cette machine tant que les inspections et contrôles de fonctionnement n'ont pas été effectués comme indiqué à la section Responsabilités de l'utilisateur, préparation et inspection de la machine de ce manuel.
- Ne pas utiliser cette machine tant qu'elle n'a pas été entretenue et réparée conformément aux spécifications d'entretien et d'inspection indiquées dans le manuel d'entretien de la machine.
- Vérifier que tous les dispositifs de sécurité fonctionnent correctement. Toute modification de ces dispositifs constitue une infraction aux règles de sécurité.

AVERTISSEMENT

Une plate-forme MEWP ne peut en aucun cas être modifiée sans l'accord préalable écrit du fabricant.

- Ne pas utiliser une machine sur laquelle il manque des panonceaux ou des autocollants de sécurité ou d'instructions ou s'ils sont illisibles.
- Vérifier si des composants d'origine de la machine ont été modifiés. S'assurer que toute modification a été approuvée par JLG.
- Éviter toute accumulation de débris sur le plancher de la plate-forme. Éliminer toutes saleté, huile, graisse et autres substances glissantes des chaussures et du plancher de la plate-forme.

1.3 UTILISATION

1.3.1 Généralités

- L'utilisation de la machine requiert toute l'attention de l'opérateur. Arrêter la machine avant d'utiliser un dispositif (par exemple un téléphone cellulaire, une radio émetteur-récepteur, etc.) qui pourrait détourner l'attention d'une utilisation sûre de la machine.
- N'utiliser la machine à aucune autre fin que d'amener des personnes, leur outillage et leur matériel à un endroit voulu.
- Avant d'utiliser la machine, l'utilisateur doit être familiarisé avec les capacités de la machine et les caractéristiques de fonctionnement de toutes les fonctions.
- Ne jamais utiliser une machine défectueuse. En cas de défaillances, éteindre la machine. Mettre l'unité hors service et en avvertir les autorités compétentes.
- Ne retirer, modifier ou désactiver aucun dispositif de sécurité.
- Ne jamais "sauter" la position neutre d'un commutateur ou d'un levier de commande en passant directement à la position opposée. Toujours ramener le commutateur à sa position neutre et arrêter. Placer ensuite le commutateur à la position suivante. Actionner les commandes avec des gestes mesurés et réguliers.

Consignes de sécurité

- Ne laisser personne toucher ou faire fonctionner cette machine depuis le sol si du personnel est à bord de la plate-forme, sauf en cas d'urgence.
- Ne pas transporter de matériel directement sur la rambarde de la plate-forme, sauf accord de JLG.
- Lorsque deux personnes ou plus se trouvent à bord de la plate-forme, l'opérateur doit endosser la responsabilité de toutes les opérations de la machine.
- Toujours s'assurer que les outils électriques sont correctement rangés et ne sont jamais suspendus par leur cordon à la zone de travail de la plate-forme.
- En cours de translation, toujours placer la flèche au-dessus de l'essieu arrière, dans le sens du déplacement. Lorsque la flèche est au-dessus de l'essieu avant, ne pas oublier que les commandes de translation et de direction sont inversées.
- Ne pas débloquer une machine coincée ou hors service en la poussant ou en la tirant, sauf par les tenons d'arrimage du châssis.
- Abaisser complètement la plate-forme et couper toute alimentation électrique avant de quitter la machine.
- Retirer toutes bagues, montres et autres bijoux lors de l'utilisation de la machine. Ne pas porter de vêtements amples et attacher les cheveux longs susceptibles d'être happés ou entraînés dans l'équipement.
- Les personnes étant sous l'influence de l'alcool ou de drogues ou sujettes à des crises d'épilepsie, vertiges ou pertes de contrôle moteur ne doivent en aucun cas utiliser la machine.
- Les vérins hydrauliques sont sujets à l'expansion et la contraction thermiques. Cela peut modifier la position de la plate-forme lorsque la machine est immobile. Les facteurs affectant les mouvements thermiques peuvent inclure la durée d'immobilisation de la machine, la température de l'huile hydraulique, la température de l'air ambiant et la position de la plate-forme.

1.3.2 Risques de trébuchement ou de chute

- Avant d'utiliser la machine, s'assurer que tous les portillons sont correctement fermés dans la position adéquate.

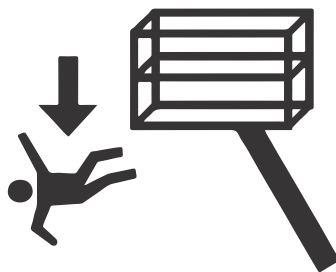

- Pendant le fonctionnement, toute personne se trouvant à bord de la plate-forme doit porter un harnais de sécurité attaché par une sangle à un point de fixation agréé. Fixer une (1) seule sangle par point de fixation.

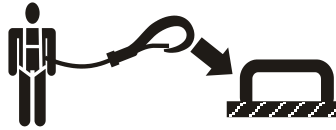

- Entrer et sortir uniquement par la zone du portillon. Faire preuve d'une extrême prudence en montant ou en descendant de la plate-forme. Veiller à ce que la plate-forme soit complètement abaissée. Entrer dans ou sortir de la plate-forme en faisant face à la machine. Toujours garder trois points de contact avec la machine, avec les deux mains et un pied ou les deux pieds et une main, en entrant dans ou en sortant de la machine.

Consignes de sécurité

- Garder constamment les deux pieds fermement posés sur le plancher de la plate-forme. Ne jamais poser d'échelles, boîtes, marches, planches ou éléments similaires sur l'unité pour aller plus haut à quelque fin que ce soit.
- Éliminer toutes huiles, saleté et autres substances glissantes des chaussures et du plancher de la plate-forme.

1.3.3 Risques d'électrocution

- Cette machine n'est pas isolée et n'offre aucune protection en cas de proximité ou de contact avec le courant électrique.
- Il n'est pas recommandé d'utiliser la machine pendant un orage. Pour éviter toute blessure ou tout endommagement de la machine en cas d'éclair durant son utilisation, abaisser la flèche et arrêter la machine dans un endroit sûr.

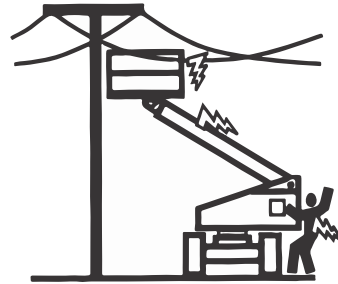
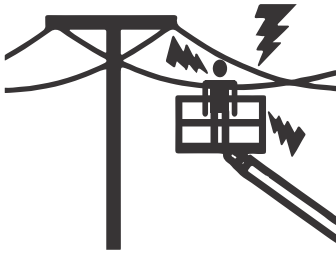

- Maintenir une distance par rapport aux lignes et aux appareils électriques ou toute autre pièce sous tension (exposée ou isolée), conformément au [Tableau – Distance minimale de vice D.M.S.](#), page 18.
- Tenir compte des mouvements de la machine et de l'oscillation des lignes électriques.

Tableau 1. Distances minimales de sécurité (D.M.S.)

Plage de tension (phase à phase)	Distance minimale de sécurité — Mètres (ft)
0 à 50 kV	10 (3)
Plus de 50 kV à 200 kV	15 (5)
Plus de 200 kV à 350 kV	6 (20)
Plus de 350 kV à 500 kV	25 (8)
Plus de 500 kV à 750 kV	35 (11)
Plus de 750 kV à 1 000 kV	45 (14)

Note: cette condition s'applique, excepté lorsque les réglementations de l'employeur, locales ou gouvernementales sont plus strictes.

- Maintenir une distance d'au moins 3 m (10 ft) entre la machine, ses occupants, leurs outils ou leur équipement et tout appareil ou ligne électrique porteur de 50 000 volts ou moins. Ajouter 30 cm (1 ft) pour toute tension supplémentaire de 30 000 volts ou moins.
- La distance minimale de sécurité peut être réduite si des barrières isolantes sont installées pour empêcher le contact et que ces barrières sont prévues pour la tension de la ligne à protéger. Ces barrières ne doivent pas faire partie de la machine (ni y être attachées).
- La D.M.S sera alors réduite à une distance comprise dans les dimensions de travail désignées de la barrière isolante. Cette détermination doit être faite par une personne qualifiée en matière de transmission et de distribution électrique, conformément aux spécifications de l'employeur, locales ou gouvernementales concernant les pratiques de travail près de matériel sous tension.

⚠ DANGER

Ne pas manœuvrer la machine ni déplacer du personnel dans une zone interdite (D.M.S.). Supposer que toutes les pièces et câbles électriques sont sous tension à moins d'être sûr que l'alimentation a été coupée.

1.3.4 Risques de basculement

- Vérifier que le sol est capable de soutenir la charge maximale des pneus indiquée sur les autocollants de charge des pneus qui se trouvent sur le châssis, près de chaque roue. Ne pas conduire sur des surfaces meubles.
- L'utilisateur doit connaître la surface sur laquelle il va travailler avant la conduite. Ne pas conduire sur des pentes ou des dévers dépassant l'inclinaison admissible pour la machine.

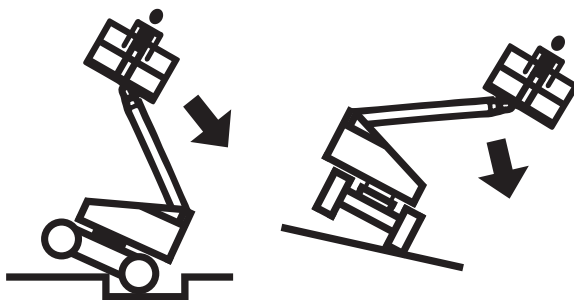

- Ne pas relever la plate-forme ni rouler avec la plate-forme relevée sur des surfaces inclinées, irrégulières ou meubles, ou à proximité.
- S'assurer que la machine se trouve sur une surface ferme et uniforme qui ne dépasse pas les limites de la pente de service maximale, avant de relever la plate-forme ou de conduire avec la plate-forme relevée.
- Avant de conduire la machine sur un plancher, un pont, un camion ou toute autre surface, vérifier que la surface est capable de supporter la charge.

Consignes de sécurité

- Ne jamais dépasser la capacité maximale de la plate-forme spécifiée sur la plate-forme. Maintenir toutes les charges à l'intérieur de la plate-forme, sauf accord de JLG.
- Garder le châssis de la machine à au moins 0,6 m (2 ft) des trous, bosses, dévers, obstructions, débris et revêtements susceptibles de dissimuler des trous et autres dangers au niveau du sol.
- Ne pas pousser ni tirer d'objets avec la flèche.
- Ne jamais tenter d'utiliser la machine comme une grue. N'attacher la machine à aucune structure à proximité. Ne jamais attacher de fils électriques, câbles ou éléments similaires à la plate-forme.
- Si la flèche ou la plate-forme est dans une position telle qu'une ou plusieurs roues ne touchent plus le sol, tout le personnel doit être dégagé avant d'essayer de stabiliser la machine. Utiliser des grues, chariots à fourche ou tout autre équipement approprié pour stabiliser la machine.
- Ne pas utiliser la machine lorsque la vitesse du vent, y compris en rafales, dépasse 12,5 m/s (28 mph). Voir le [Tableau – Échelle de Beaufort \(pour référence uniquement, page 21\)](#). Les facteurs affectant la vitesse du vent incluent l'élévation de la plate-forme, les structures environnantes, les phénomènes météorologiques locaux et les menaces d'orage.
- La vitesse du vent peut être sensiblement plus élevée en hauteur qu'au niveau du sol.
- La vitesse du vent peut changer rapidement. Toujours tenir compte des menaces de phénomènes météorologiques, du temps nécessaire pour abaisser la plate-forme et des méthodes de surveillance des conditions de vent actuelles et potentielles.
- Ne pas couvrir ou augmenter la surface de la charge ni de la plate-forme. Ne pas transporter d'éléments de très grande taille dans la plate-forme lorsque la machine est utilisée à l'extérieur. De tels éléments augmentent la surface de la machine exposée au vent. Plus la surface exposée au vent est grande, moins la machine est stable.
- Ne pas augmenter la taille de la plate-forme à l'aide de modifications ou d'accessoires non agréés.

AVERTISSEMENT

Ne pas utiliser la machine lorsque la vitesse du vent dépasse les spécifications de la section Caractéristiques générales de ce manuel, ou indiquées sur le panneau de charge apposé sur le tableau d'affichage de la plate-forme.

Tableau 2. Échelle de Beaufort (pour référence uniquement)

Valeur de Beaufort	Vitesse du vent		Description	Conditions terrestres
	mph	m/s		
0	0	0-0,2	Calme	Calme. La fumée monte verticalement.
1	1-3	0,3-1,5	Un peu d'air	Mouvements du vent visibles au niveau de la fumée.
2	4-7	1,6-3,3	Légère brise	On sent le vent sur la peau nue. Bruissement des feuilles.
3	8-12	3,4-5,4	Brise délicate	Les feuilles et les brindilles sont en mouvement constant.
4	13-18	5,5-7,9	Brise modérée	La poussière et les feuilles volantes sont emportées. Les petites branches commencent à bouger.
5	19-24	8,0-10,7	Brise fraîche	Les arbustes oscillent.
6	25-31	10,8-13,8	Forte brise	Les grandes branches bougent. Les drapeaux ondulent presque horizontalement. Il devient difficile d'utiliser un parapluie.
7	32-38	13,9-17,1	Vent frais	Les arbres bougent. Marcher dans le sens inverse du vent requiert un effort.
8	39-46	17,2-20,7	Grand vent frais	Des brindilles sont cassées. Les voitures dévient sur la route.
9	47-54	20,8-24,4	Coup de vent	Légers dommages matériels.

1.3.5 Risques d'écrasement et de collision

- L'ensemble du personnel sur la machine et au sol doit porter un casque homologué.
- Repérer la présence d'obstacles autour et au-dessus de la machine lors de la translation. S'assurer de l'espace disponible au-dessus, en dessous et sur les côtés de la plate-forme lors des opérations.

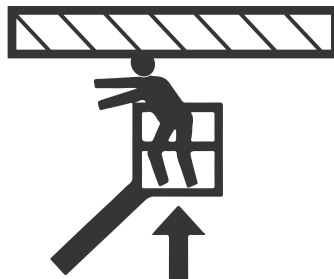

- En cours de fonctionnement, maintenir toutes les parties du corps à l'intérieur de la rambarde de la plate-forme.

- Pour positionner la plate-forme près d'obstacles, utiliser les commandes de la flèche, pas la fonction de translation.
- Toujours se faire aider par un guide de manœuvre en cas de visibilité réduite.
- Tenir le personnel non opérant à une distance d'au moins 1,8 m (6 ft) de la machine lors de toutes les opérations.
- Pour chaque déplacement, l'opérateur doit adapter la vitesse de déplacement à l'état du sol, aux embouteillages, à la visibilité, à l'inclinaison, à l'emplacement du personnel et à d'autres facteurs.
- Tenir compte des distances de freinage en fonction de la vitesse de translation. Lors d'une translation à vitesse élevée, réduire la vitesse de translation avant de s'arrêter. Ne rouler sur des pentes qu'à vitesse réduite.
- Ne pas rouler à des vitesses élevées dans des espaces restreints ou clos, ni en marche arrière.
- Toujours faire preuve d'une extrême prudence afin d'empêcher tout obstacle de heurter ou d'entraver les commandes ou les personnes à bord de la plate-forme.
- Faire en sorte que les opérateurs des autres machines en hauteur ou au sol soient conscients de la présence de la plate-forme. Couper l'alimentation des ponts roulants suspendus. Si nécessaire, barricader la zone concernée.
- Ne pas utiliser au-dessus du personnel au sol. Avertir le personnel de ne pas travailler, se tenir ni se déplacer sous une flèche ou une plate-forme relevée. Si nécessaire, barricader la zone concernée.

1.4 REMORQUAGE, LEVAGE ET TRANSPORT

- Ne jamais laisser du personnel à bord de la plate-forme lors du remorquage, levage ou transport de la machine.
- Ne pas remorquer cette machine, sauf en cas d'urgence, de dysfonctionnement, de panne d'alimentation ou de chargement/déchargement. Se reporter à la section "Procédures d'urgence" du présent manuel pour connaître les procédures de remorquage d'urgence.
- Avant de remorquer, lever ou transporter la machine, s'assurer que la flèche est en position d'arrimage et, le cas échéant, que la plate-forme tournante est verrouillée. Aucun outil ne doit se trouver dans la plate-forme.
- Pour lever la machine, soulever uniquement aux endroits prévus à cet effet. Utiliser un appareil de levage de capacité suffisante.
- Se reporter à la section "Fonctionnement de la machine" du présent manuel pour plus d'informations sur le levage de la machine.

1.5 ENTRETIEN

Cette sous-section décrit les mesures de sécurité générales à observer lors de l'entretien de cette machine. D'autres mesures de sécurité à observer lors de l'entretien de la machine sont insérées au point auquel elles s'appliquent dans ce manuel et le manuel d'entretien et de maintenance. Le personnel d'entretien doit impérativement appliquer ces mesures afin d'éviter tout risque de dommage matériel ou corporel. Pour garantir le fonctionnement sûr de la machine, un programme d'entretien doit être établi par une personne qualifiée et respecté.

1.5.1 Risques liés à l'entretien

- Avant d'effectuer toute opération de réglage ou de réparation, couper l'alimentation de toutes les commandes et s'assurer que toutes les pièces mobiles sont bloquées pour les empêcher de bouger par inadvertance.
- Ne jamais travailler sous une plate-forme relevée tant qu'elle n'a pas été complètement abaissée, si possible, ou soutenue et immobilisée par des étaçons de sécurité, des cales ou des élingues aériennes appropriés.
- NE PAS tenter de réparer ou serrer les flexibles ou raccords hydrauliques pendant que la machine est en marche ou quand le circuit hydraulique est sous pression.
- Toujours relâcher la pression hydraulique de tous les circuits hydrauliques avant de desserrer ou de retirer des composants hydrauliques.
- NE PAS rechercher les fuites à la main. Utiliser plutôt un morceau de carton ou de papier. Porter des gants pour se protéger les mains des projections de liquide.



- Utiliser uniquement les pièces ou composants de rechange approuvés par JLG. Pour être considérés approuvés, les pièces ou composants de rechange doivent être identiques ou équivalents aux pièces ou composants d'origine.
- Ne jamais tenter de déplacer des pièces lourdes sans l'aide d'un appareil mécanique. Ne jamais laisser d'objets lourds dans une position instable. Lorsque des composants de la machine sont soulevés, s'assurer que cette dernière est correctement soutenue.
- Ne pas utiliser la machine comme masse de soudage.
- Lors d'opérations de soudure ou de coupe des métaux, prendre soin de protéger le châssis contre l'exposition directe aux projections de métal en fusion.
- Ne pas faire le plein de carburant avec le moteur en marche.
- N'utiliser que des solvants approuvés ininflammables pour nettoyer.
- Ne pas remplacer d'éléments essentiels à la stabilité, tels que les batteries ou les pneus pleins, par des éléments de poids ou de caractéristiques différents. Ne modifier la plate-forme en aucune manière qui affecte la stabilité.

- Consulter le manuel d'entretien et de maintenance pour connaître le poids des éléments de stabilité critiques.

AVERTISSEMENT

Une plate-forme MEWP ne peut en aucun cas être modifiée sans l'accord préalable écrit du fabricant.

1.5.2 Risques liés à la batterie

- Toujours débrancher les batteries lors de l'entretien de composants électriques ou d'opérations de soudure sur la machine.
- Ne pas fumer ni créer de flamme nue ou d'étincelles près d'une batterie lors de son chargement ou de son entretien.
- Ne pas mettre d'outils ni aucun autre objet métallique en contact avec les bornes de la batterie.
- Toujours porter des gants, des lunettes et un masque de protection lors de l'entretien de batteries. Veiller à ce que l'acide des batteries n'entre pas en contact avec la peau ou les vêtements.

ATTENTION

Le liquide des batteries est extrêmement corrosif. Éviter tout contact avec la peau et les vêtements en permanence. Rincer immédiatement la zone affectée à l'eau claire et consulter un médecin.

- Ne charger les batteries que dans un endroit bien ventilé.
- Ne pas trop remplir les batteries. N'ajouter de l'eau distillée dans les batteries qu'une fois qu'elles sont complètement chargées.

Page laissée blanche intentionnellement

SECTION 2

Responsabilités de l'utilisateur, préparation et inspection de la machine

2.1 FORMATION DU PERSONNEL

Cette plate-forme de travail élévatrice mobile (MEWP) est une plate-forme élévatrice de personnel. Il est donc essentiel qu'elle soit conduite et entretenue uniquement par du personnel formé à cet effet.

2.1.1 Formation de l'opérateur

La formation de l'opérateur doit couvrir les domaines suivants :

1. Lecture et compréhension du manuel d'utilisation et de sécurité.
2. Compréhension approfondie de l'objet et de la fonction des commandes de la plate-forme MEWP, y compris les commandes de la plate-forme, les commandes au sol et les commandes de descente d'urgence.
3. Étiquettes, instructions et avertissements sur la machine.
4. Réglementations, normes et règles de sécurité applicables.
5. Utilisation d'un équipement antichute agréé.
6. Connaissance suffisante du fonctionnement mécanique de la machine pour être en mesure de reconnaître une panne ou un risque de panne.
7. Moyens les plus sûrs d'utiliser la machine à proximité d'obstructions aériennes, d'autres engins en déplacement et d'obstacles, de creux, de trous, de dévers.
8. Protection contre les risques que présentent des conducteurs électriques non isolés.
9. Sélection de la plate-forme MEWP et des options disponibles adaptées au travail à effectuer en tenant compte des exigences particulières de la tâche, avec la participation du propriétaire, de l'utilisateur et/ou du responsable de la plate-forme MEWP.
10. Responsabilité de l'opérateur de s'assurer que tous les occupants de la plate-forme possèdent les connaissances de base nécessaires pour travailler en toute sécurité sur la plate-forme MEWP et de les informer des réglementations, normes et règles de sécurité applicables.
11. Exigence de familiarisation avec l'équipement en plus de la formation.

2.1.2 Encadrement de la formation

La formation doit être dispensée par une personne qualifiée dans une zone ouverte sans obstacle, jusqu'à ce que l'élève démontre sa capacité à conduire et à faire fonctionner la machine en toute sécurité.

2.1.3 Responsabilité de l'opérateur

L'opérateur doit être averti qu'il a la responsabilité et le pouvoir d'éteindre la machine en cas de mauvais fonctionnement ou de tout problème de sécurité au niveau de la machine ou du lieu de travail.

2.1.4 Familiarisation avec la machine

Note: Les responsabilités en matière de familiarisation peuvent varier selon la région.

Seul le personnel dûment formé qui a suivi une formation spécifique à la machine est autorisé à utiliser une plate-forme MEWP. L'utilisateur doit déterminer si le personnel est qualifié pour actionner la plate-forme MEWP avant toute utilisation. L'utilisateur doit s'assurer qu'après s'être familiarisé avec l'équipement, l'opérateur utilise la plate-forme MEWP pendant suffisamment longtemps pour la maîtriser. Si l'utilisateur l'autorise, un opérateur dûment formé peut opter pour une autofamiliarisation et lire, comprendre et appliquer le manuel d'utilisation du fabricant.

Avant d'autoriser un opérateur à utiliser un modèle spécifique de plate-forme MEWP, l'utilisateur doit s'assurer que ce dernier est familiarisé avec les points suivants :

1. Emplacement du compartiment de rangement du manuel et obligation de respecter le ou les manuels associés à la plate-forme MEWP ;
2. Objet et fonction des commandes et des témoins de la machine dans les postes de commande de la plate-forme et au sol ;
3. Objet, emplacement et fonction des commandes d'urgence ;
4. Caractéristiques et limites de fonctionnement ;
5. Caractéristiques et dispositifs ;
6. Accessoires et équipements en option.

2.2 PRÉPARATION, INSPECTION ET MAINTENANCE

Le tableau suivant couvre les inspections et procédures d'entretien de la machine requises par JLG Industries, Inc. Consulter la réglementation locale pour connaître les autres exigences concernant les plates-formes MEWP. Si nécessaire, augmenter la fréquence des inspections et procédures de maintenance quand la machine est utilisée dans un environnement difficile ou hostile, de manière très intensive ou dans des conditions rigoureuses.

Tableau 3. Tableau d'inspection et d'entretien

Type	Fréquence	Responsable principal	Qualification de l'entretien	Référence
Inspection avant mise en route	Chaque jour avant d'utiliser la machine, ou à chaque changement d'opérateur	Utilisateur ou opérateur	Utilisateur ou opérateur	Manuel d'utilisation et de sécurité
Inspection avant livraison (voir la remarque)	Avant chaque livraison de vente, concession de bail ou location	Propriétaire, concessionnaire ou utilisateur	Mécanicien JLG qualifié	Manuel d'entretien et de maintenance et formulaire d'inspection JLG applicable
Inspection périodique (voir la remarque)	En service depuis 3 mois ou 150 heures, selon la première des échéances ; ou Hors service pendant plus de 3 mois ou Machine d'occasion	Propriétaire, concessionnaire ou utilisateur	Mécanicien JLG qualifié	Manuel d'entretien et de maintenance et formulaire d'inspection JLG applicable
Inspection annuelle de la machine (voir la remarque)	Une fois par an, dans les 13 mois suivant l'inspection précédente	Propriétaire, concessionnaire ou utilisateur	Technicien formé en usine (recommandé)	Manuel d'entretien et de maintenance et formulaire d'inspection JLG applicable
Maintenance préventive	Aux intervalles spécifiés dans le manuel d'entretien et de maintenance	Propriétaire, concessionnaire ou utilisateur	Mécanicien JLG qualifié	Manuel d'entretien et de maintenance
Remarque : Les formulaires d'inspection sont disponibles auprès de JLG. Utiliser le manuel d'entretien et de maintenance pour effectuer les inspections.				

AVIS

Pour JLG Industries, Inc., un technicien formé en usine est une personne qui a répondu avec succès aux exigences de l'école de formation à l'entretien de JLG pour le modèle de produit JLG spécifiés.

2.3 COMPOSANTS DE LA MACHINE 1250AJ

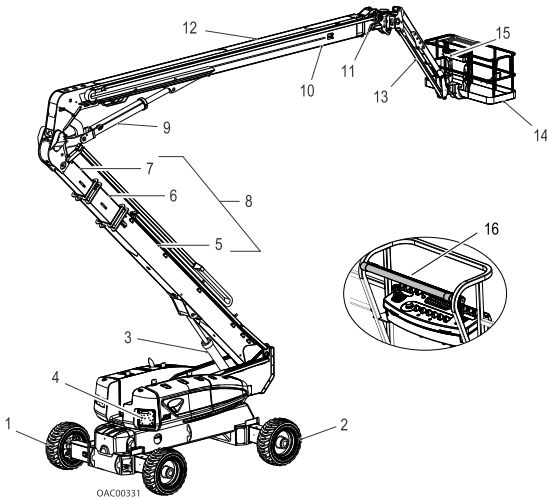

- | | |
|--|---|
| 1. Roues directrices/motrices avant | 10. Section inférieure de flèche principale |
| 2. Roues directrices/motrices arrière | 11. Section terminale de flèche principale |
| 3. Vérin de relevage de la tourelle | 12. Ensemble de la flèche principale |
| 4. Console au sol | 13. Bras articulé |
| 5. Section inférieure de flèche de tourelle | 14. Plate-forme |
| 6. Section médiane de flèche de tourelle | 15. Console de la plate-forme |
| 7. Section terminale de flèche de tourelle | 16. SkyGuard |
| 8. Ensemble de la flèche de tourelle | |
| 9. Vérin de relevage de la flèche principale | |

2.4 INSPECTION AVANT MISE EN ROUTE

L'inspection avant mise en route doit inclure chaque point suivant :

1. **Propreté** — S'assurer de l'absence de fuites (huile, carburant ou liquide de batterie) ou de corps étrangers sur toutes les surfaces. Signaler toute fuite au personnel d'entretien concerné.
2. **Structure** — Inspecter la structure de la machine en vue de détecter les bosselures, dommages, soudures ou métal de base fissurés ou autres anomalies.

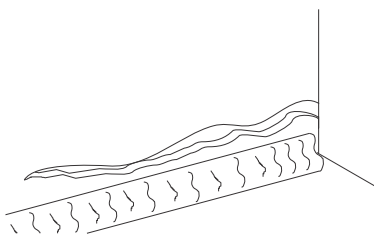

Figure 1. Fissure du métal de base

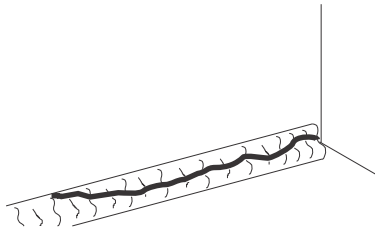

Figure 2. Fissure de la soudure

3. **Autocollants et panonceaux** — Vérifier qu'ils sont tous propres et lisibles. S'assurer qu'aucun autocollant ou panonceau ne manque. Veiller à nettoyer ou remplacer tout autocollant ou panonceau illisible.
4. **Manuels d'utilisation et de sécurité** — S'assurer qu'un exemplaire du manuel d'utilisation et de sécurité, du manuel de sécurité AEM (États-Unis uniquement) et du manuel des responsabilités ANSI (États-Unis uniquement) se trouve dans la boîte de rangement résistante aux intempéries.
5. **Ronde d'inspection** — Effectuer l'inspection selon les instructions.
6. **Batterie** — La charger selon le besoin.
7. **Carburant (machines à moteur à combustion)** — Ajouter du carburant approprié selon le besoin.
8. **Circuit d'huile moteur** — S'assurer que le niveau d'huile moteur se trouve au repère maximum sur la jauge d'huile et que le bouchon de remplissage est solidement fixé.
9. **Huile hydraulique** — Vérifier le niveau d'huile hydraulique. Veiller à ajouter de l'huile hydraulique selon le besoin.
10. **Accessoires** — Pour connaître les instructions spécifiques préconisées pour l'inspection, l'utilisation et l'entretien, consulter la section Accessoires de ce manuel ou l'accessoire installé sur la machine.

11. **Contrôle de fonctionnement** — Une fois la ronde d'inspection terminée, effectuer un contrôle de fonctionnement de tous les systèmes dans une zone ne présentant aucun obstacle en hauteur ni au sol. Se reporter à la Section 4 pour des instructions d'utilisation plus spécifiques.
12. **Vérification du système de commande de la flèche** — Vérifier le système de commande de la flèche comme indiqué dans cette section.
13. **Portillon de la plate-forme** — Maintenir le portillon et l'espace environnant propre et dégagé. S'assurer que le portillon se referme correctement et qu'il n'est pas courbé ou endommagé. Veiller à ce que le portillon soit fermé à tout moment, sauf lors de l'entrée dans/la sortie de la plate-forme et du chargement/déchargement de matériaux.
14. **Points de fixation de sangle** — Pendant le fonctionnement, toute personne se trouvant à bord de la plate-forme doit porter un harnais de sécurité attaché par une sangle à un point de fixation agréé. Fixer une (1) seule sangle par point de fixation.

⚠ AVERTISSEMENT

Si la machine ne fonctionne pas correctement, l'éteindre immédiatement ! Signaler le problème au personnel d'entretien concerné. Ne pas utiliser la machine tant qu'elle présente encore des risques.

2.5 RONDE D'INSPECTION 1250AJP

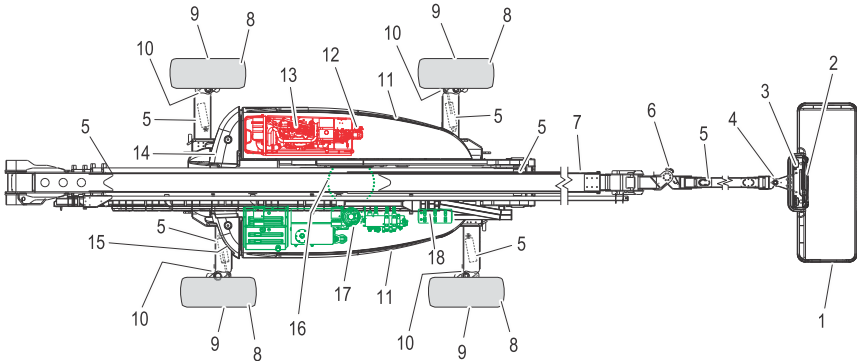

OAC00341

2.5.1 Généralités

Commencer la ronde d'inspection par le point 1, comme indiqué sur le schéma. Poursuivre en contrôlant, dans l'ordre, chaque élément de la liste de vérifications suivante.

AVERTISSEMENT

Pour éviter tout risque de blessures, s'assurer que la machine est hors tension. Ne pas faire fonctionner la machine tant que toutes les défaillances n'ont pas été réparées.

AVIS

Ne pas oublier de contrôler visuellement le dessous du châssis. Cette zone peut présenter des problèmes susceptibles de causer d'importants dégâts à la machine.

NOTE D'INSPECTION : pour chaque composant, s'assurer qu'il n'y a pas de pièces desserrées ou manquantes, que les composants sont solidement fixés et qu'ils ne présentent pas de dommage apparent, de fuite ou d'usure excessive en plus des autres critères mentionnés.

1. **Plate-forme et portillon** — L'interrupteur à pédale fonctionne correctement ; il n'est pas modifié, désactivé ni bloqué. Trappe et charnières en état de marche.
2. **SkyGuard** — Voir la note d'inspection.
3. **Consoles de commande de la plate-forme** — Les interrupteurs et les leviers reviennent en position neutre lorsqu'ils sont actionnés puis relâchés, autocollants/panonceaux en place et lisibles, fonction des commandes lisible.
4. **Mécanisme de rotation de la plate-forme** — Voir la note d'inspection.
5. **Tous les vérins hydrauliques** — Pas de dommages apparents, pivots d'articulation et flexibles hydrauliques en bon état, pas de fuites.
6. **Mécanisme de rotation du bras articulé** — Voir la note d'inspection.
7. **Sections de flèche/montants/plate-forme tournante** — Voir la note d'inspection.
8. **Roues et pneus** — Correctement fixés, pas d'écrous de roue manquants. Inspecter en vue de détecter l'usure de la bande de roulement, les coupures, les déchirures ou autres anomalies. Vérifier que les roues sont en bon état et non corrodées.
9. **Moteur d'entraînement, frein et moyeu** — Pas de trace de fuites.
10. **Capteurs et pivots de fusée de direction** — Voir la note d'inspection.
11. **Capots** — Voir la note d'inspection.
12. **Pompe hydraulique principale** — Voir la note d'inspection.

13. **Robinet d'arrêt d'air (ASOV) (le cas échéant)** — Voir la note d'inspection.
14. **Contrepoids** — Voir la note d'inspection.
15. **Consoles de commande au sol** — Les interrupteurs et les leviers reviennent en position neutre lorsqu'ils sont actionnés puis relâchés, autocollants/panonceaux en place et lisibles, fonction des commandes lisible.
16. **Roulement de la plate-forme tournante** — Lubrification correcte. Aucune trace de boulons desserrés ni de jeu entre le roulement et la machine.
17. **Commande de pivotement** — Pas de dommages.
18. **Pompe hydraulique auxiliaire** — Voir la note d'inspection.

2.6 CONTRÔLE DE FONCTIONNEMENT

Pour effectuer le contrôle de fonctionnement, procéder comme suit :

1. Depuis le tableau de commande au sol avec la plate-forme vide :
 - a. S'assurer que toutes les commandes de la machine sont désactivées lorsque le bouton d'arrêt d'urgence est enfoncé.
 - b. S'assurer que toutes les commandes s'arrêtent lorsque l'interrupteur des fonctions est relâché.
 - c. Actionner toutes les commandes et vérifier tous les contacteurs de fin de course et disjoncteurs pour s'assurer de leur bon fonctionnement.
 - d. Vérifier que l'alimentation auxiliaire fonctionne correctement.
2. Depuis la console de commande de la plate-forme :
 - a. S'assurer que la console de commande est solidement fixée au bon emplacement.
 - b. Vérifier que toutes les protections d'interrupteurs ou les dispositifs de blocage sont en place.
 - c. S'assurer que toutes les commandes de la machine sont désactivées lorsque le bouton d'arrêt d'urgence est enfoncé.
 - d. S'assurer que toutes les commandes de la machine s'arrêtent lorsque l'interrupteur à pédale est relâché.
 - e. Actionner toutes les commandes et vérifier tous les contacteurs de fin de course et disjoncteurs pour s'assurer de leur bon fonctionnement.
3. Plate-forme en position de transport (d'arrimage) :
 - a. Conduire la machine sur une pente, sans dépasser l'inclinaison admissible, et s'arrêter pour s'assurer que les freins la retiennent.
 - b. Vérifier que le témoin de basculement s'allume pour s'assurer d'un fonctionnement correct.

4. Faire pivoter la flèche au-dessus de l'un des pneus arrière et vérifier que le témoin de direction de translation est allumé et que l'interrupteur de direction de translation prioritaire est utilisé pour activer la commande de translation.
5. Placer la machine en mode de transport. Vérifier que la machine est positionnée sur une surface lisse et ferme avec la flèche de la tour abaissée et complètement rentrée. Relever la flèche principale au-delà de 5° à l'horizontale. Faire avancer la machine et s'assurer que la vitesse de déplacement est réduite pendant l'utilisation.

2.7 TEST DE LA FONCTION SKYGUARD®

Note: Voir la [Section — Utilisation de SkyGuard](#), pour plus d'informations sur l'utilisation de SkyGuard.

Depuis la console de la plate-forme dans une zone sans obstacles :

1. Actionner la fonction d'extension.
2. Activer le capteur SkyGuard :
 - a. **SkyGuard** — Appliquer une force d'environ 222 Nm (50 lb) sur la barre jaune.
 - b. **SkyGuard SkyLine®** — Appuyer sur la tige pour rompre la connexion entre la tige et le support de droite.
 - c. **SkyGuard SkyEye®** — Placer un bras ou une main dans la trajectoire du faisceau du capteur.
3. Une fois le capteur activé, vérifier les conditions suivantes :
 - a. La fonction d'extension s'arrête et la fonction de rétraction s'active pendant une courte durée.
 - b. L'avertisseur retentit.
 - c. Si la machine est équipée d'un gyrophare SkyGuard, le gyrophare s'allume.

Note: Si SkyGuard est activé avec le système Soft Touch, les fonctions sont arrêtées au lieu d'être inversées.

4. Désactiver le capteur SkyGuard, relâcher les commandes, puis actionner à nouveau l'interrupteur à pédale. S'assurer que la machine peut fonctionner normalement.

Note: Sur les machines équipées de SkyLine, fixer à nouveau la tige sur le support de droite.

Si SkyGuard reste activé après l'inversion ou l'arrêt des fonctions, appuyer sans relâcher sur l'interrupteur de priorité manuelle sur SkyGuard pour pouvoir utiliser normalement les fonctions de la machine jusqu'à ce que le capteur soit désactivé.

2.8 TEST DE BLOCAGE DE L'ESSIEU OSCILLANT (LE CAS ÉCHÉANT)

Les essieux avant oscillent lorsque la flèche est en position de transport.

AVIS

Le test du système de blocage doit être effectué tous les trimestres, à chaque fois qu'un composant du système est remplacé, ou lorsqu'un mauvais fonctionnement du système est suspecté.

Note: Avant de commencer à tester les vérins de blocage, s'assurer que les essieux sont étendus (le cas échéant) et que la flèche est complètement rétractée, abaissée et centrée entre les roues arrière.

1. Placer une cale de 15,2 cm (6 in) de haut et une rampe d'ascension devant la roue avant gauche.
2. Depuis le poste de commande de la plate-forme, démarrer le moteur.
3. Placer le levier de commande de Translation sur marche avant et conduire doucement la machine sur la rampe d'ascension jusqu'à ce que la roue avant gauche soit sur la cale.
4. Étendre la flèche avec précaution suffisamment pour la dégager de la position de transport.
5. Une fois la flèche positionnée, placer le levier de commande de Translation sur marche arrière et reculer la machine avec précaution pour la descendre de la cale et de la rampe.
6. Demander à une autre personne de vérifier si la roue avant gauche ou arrière droite reste relevée au-dessus du sol.
7. Ramener avec précaution la flèche en position de transport. Une fois la position de transport atteinte, actionner doucement la commande de Translation pour relâcher les vérins. Les vérins de blocage doivent se relâcher et permettre à la roue de reposer sur le sol.
8. Répéter cette procédure pour le vérin d'oscillation droit en vérifiant si la roue avant droite ou arrière gauche reste relevée au-dessus du sol.
9. Si les vérins de blocage ne fonctionnent pas correctement, demander à du personnel qualifié de réparer la panne avant de remettre la machine en service.

Page laissée blanche intentionnellement

SECTION 3

Commandes et indicateurs de la machine

3.1 GÉNÉRALITÉS

AVIS

Le fabricant n'a aucun contrôle direct sur l'utilisation et le fonctionnement de la machine. Le respect des pratiques de sécurité relève de la responsabilité de l'utilisateur et de l'opérateur.

Cette section fournit les informations nécessaires à la compréhension des fonctions des commandes.

3.2 COMMANDES ET INDICATEURS

Note: Les panneaux des témoins utilisent des symboles de forme différente pour indiquer à l'opérateur les différentes situations de fonctionnement qui peuvent se présenter. La signification de ces symboles est expliquée ci-après.



Signale une situation potentiellement dangereuse qui, si elle n'est pas corrigée, risque d'entraîner des blessures graves voire mortelles. Ce témoin est rouge.



Signale une condition de fonctionnement anormale qui, si elle n'est pas corrigée, peut entraîner des dégâts ou la panne de la machine. Ce témoin est jaune.



Indique des informations importantes sur les conditions de fonctionnement, par exemple les procédures essentielles pour un fonctionnement en toute sécurité. Ce témoin est vert, à l'exception du témoin de charge qui est jaune.

3.3 POSTE DE COMMANDE AU SOL

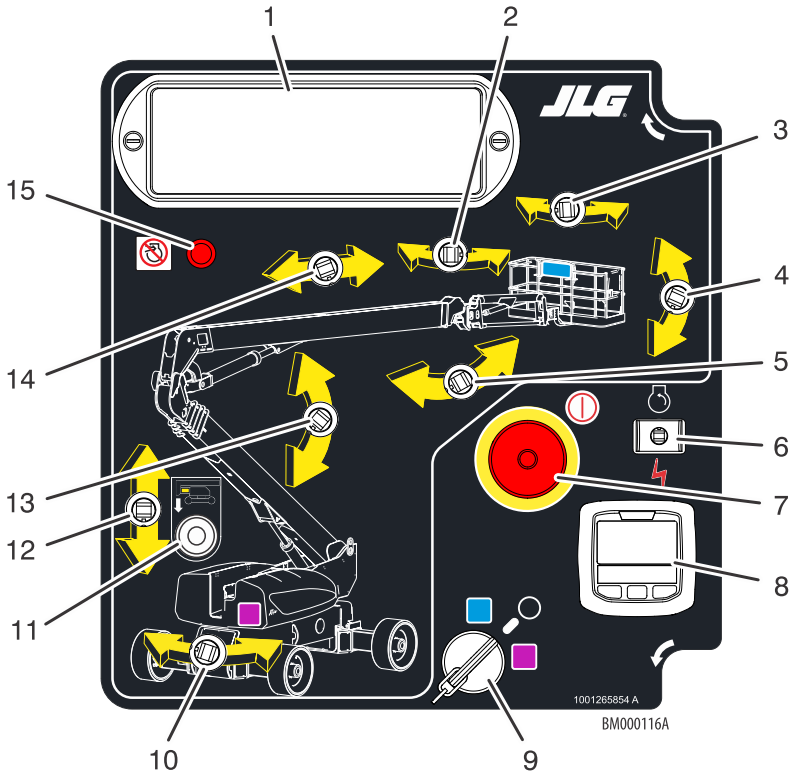

Poste de commande au sol 1250AJP

- | | |
|--|---|
| 1. Panneau des témoins | 10. Pivotement |
| 2. Pivotement du bras articulé | 11. Témoin de flèche de tourelle arrimée (le cas échéant) |
| 3. Rotation de la plate-forme | 12. Levage de la flèche de tourelle |
| 4. Interrupteur de mise à niveau prioritaire de la plate-forme | 13. Levage de la flèche principale |
| 5. Relevage du bras articulé | 14. Extension de la flèche principale |
| 6. Interrupteur de démarrage du moteur/d'alimentation auxiliaire | 15. Robinet d'arrêt d'air (ASOV) (le cas échéant) |
| 7. Interrupteur d'alimentation/d'arrêt d'urgence | |
| 8. Indicateur | |
| 9. Sélecteur Plate-forme/Sol | |

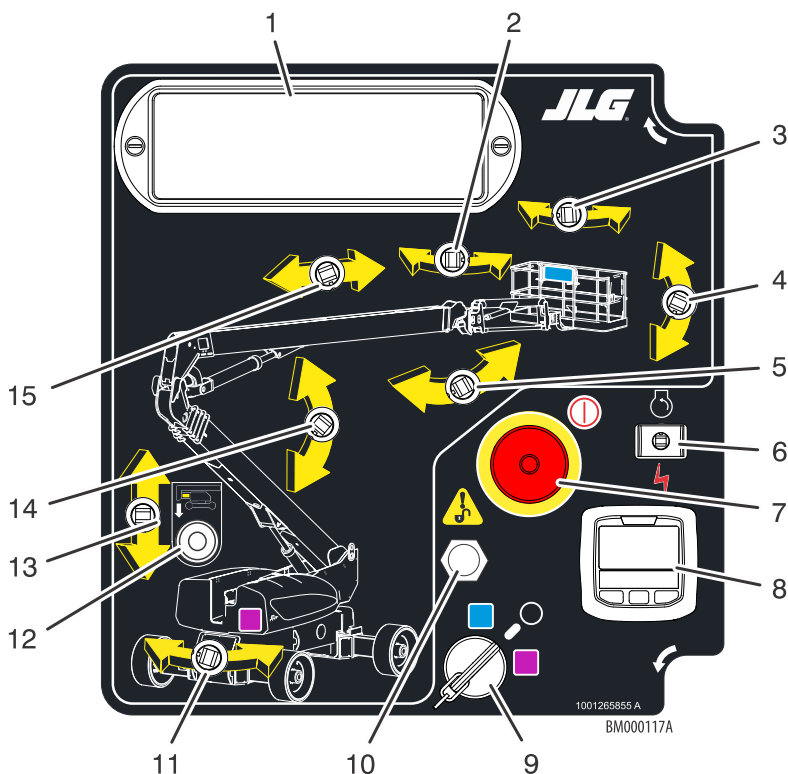

1250AJP Poste de commande au sol avec MSSO

- | | |
|--|---|
| 1. Panneau des témoins | 10. Système de sécurité prioritaire de la machine (MSSO) |
| 2. Pivotement du bras articulé | 11. Pivotement |
| 3. Rotation de la plate-forme | 12. Témoin de flèche de tourelle arrimée (le cas échéant) |
| 4. Mise à niveau prioritaire de la plate-forme | 13. Levage de la flèche de tourelle |
| 5. Relevage du bras articulé | 14. Levage de la flèche principale |
| 6. Démarrage du moteur/Alimentation auxiliaire | 15. Extension de la flèche principale |
| 7. Alimentation/arrêt d'urgence | |
| 8. Indicateur | |
| 9. Sélecteur Plate-forme/Sol | |

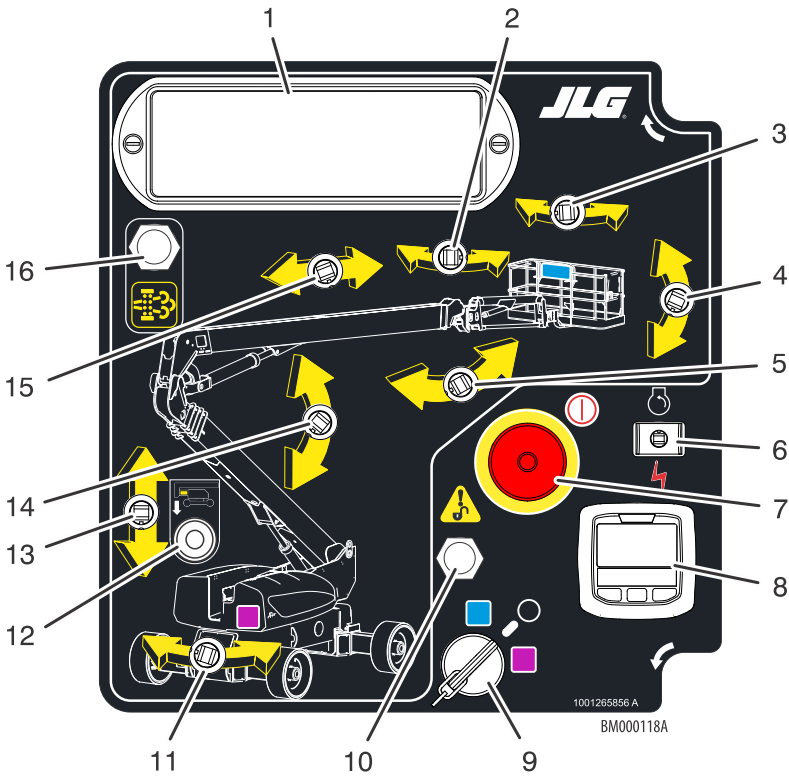

1250AJP Poste de commande au sol avec MSSO et FAP

- | | |
|--|---|
| 1. Panneau des témoins | 10. Système de sécurité prioritaire de la machine (MSSO) |
| 2. Pivotement du bras articulé | 11. Pivotement |
| 3. Rotation de la plate-forme | 12. Témoin de flèche de tourelle arrimée (le cas échéant) |
| 4. Mise à niveau prioritaire de la plate-forme | 13. Levage de la flèche de tourelle |
| 5. Relevage du bras articulé | 14. Levage de la flèche principale |
| 6. Démarrage du moteur/Alimentation auxiliaire | 15. Extension de la flèche principale |
| 7. Alimentation/arrêt d'urgence | 16. Filtre à particules diesel (FAP) |
| 8. Indicateur | |
| 9. Sélecteur Plate-forme/Sol | |

3.3.1 Fonctions du poste de commande au sol

⚠ AVERTISSEMENT

Lors de l'actionnement de la flèche, s'assurer que personne ne se trouve à côté ou en dessous de la plate-forme.

⚠ AVERTISSEMENT

Pour éviter tout risque de blessures graves, ne pas faire fonctionner la machine si un des leviers de commande ou interrupteurs à bascule contrôlant le mouvement de la plate-forme ne revient pas en position d'arrêt ou neutre lorsqu'il est relâché.

Note: Lorsque la machine est éteinte, le sélecteur Plate-forme/Sol et l'interrupteur d'arrêt d'urgence doivent être placés en position d'arrêt.

Pour utiliser la machine depuis la plate-forme, le commutateur de sélection plate-forme/sol doit être placé sur le carré bleu.

Pour utiliser la machine depuis le sol, l'interrupteur de sélection plate-forme/sol doit être placé sur le carré violet.



Robinet d'arrêt d'air (ASOV) (le cas échéant)

La DEL ASOV rouge indique que le robinet a été actionné.



Filtre à particules diesel (FAP) (le cas échéant)

Ce bouton est utilisé pour lancer le nettoyage du système d'échappement à l'arrêt.



Options de l'indicateur

Affichage numérique

Enregistre les heures d'utilisation du moteur, le niveau de carburant (le cas échéant) et les codes d'anomalie (DTC) du système de commande JLG et du système de commande du moteur.



Compteur horaire

Enregistre le temps pendant lequel la machine a été utilisée avec le moteur en marche. En le connectant au circuit de pression d'huile du moteur, seules les heures de fonctionnement du moteur sont enregistrées. Le compteur horaire enregistre jusqu'à 9 999,9 heures et ne peut pas être remis à zéro.



Interrupteur de démarrage du moteur/d'alimentation auxiliaire

Pour démarrer le moteur, maintenir l'interrupteur vers le haut jusqu'à ce que le moteur démarre.



Note: Lorsque le témoin de préchauffage est allumé sur les machines équipées de moteurs diesel, attendre que le témoin s'éteigne avant de mettre le moteur en marche.

Pour utiliser l'alimentation auxiliaire, cet interrupteur doit être tenu vers le bas pendant toute la durée d'utilisation de la pompe auxiliaire.



ATTENTION

Lorsque l'alimentation auxiliaire est utilisée, ne pas actionner plus d'une commande à la fois. Cela risque de surcharger le moteur de la pompe auxiliaire.

Panneau des témoins

Le panneau des témoins est constitué de témoins qui signalent des problèmes ou l'utilisation des fonctions durant le fonctionnement de la machine.



Bras articulé

Permet de relever et d'abaisser le bras articulé.



Système de sécurité prioritaire de la machine (MSSO) (le cas échéant)

Permet de prendre, d'urgence, la priorité sur les commandes de fonctions qui sont bloquées en cas d'activation du système de détection de charge.



Levage de la flèche principale

Permet de relever et d'abaisser la flèche principale.



Extension de la flèche principale

Permet d'étendre et de rétracter la flèche principale.



Interrupteur de mise à niveau prioritaire de la plate-forme

Interrupteur à trois positions qui permet à l'opérateur de régler le dispositif de mise à niveau automatique. Cet interrupteur permet d'ajuster le niveau de la plate-forme lors de la montée/descente d'une pente, par exemple.



⚠ AVERTISSEMENT

Utiliser uniquement la fonction de mise à niveau prioritaire de la plate-forme pour procéder à une légère mise à niveau de la plate-forme. Un usage inapproprié peut causer le déport ou la chute de la charge/de l'occupant. Le non-respect de ces instructions peut provoquer des blessures graves, voire mortelles.

Rotation de la plate-forme

Assure la rotation de la plate-forme.



Sélecteur Plate-forme/Sol

Le sélecteur à clé à trois positions alimente la console des commandes de la plate-forme lorsqu'il est placé en position Plate-forme. Lorsque la clé du sélecteur est placée en position Sol, seules les commandes au sol sont utilisables.



Note: Lorsque le sélecteur Plate-forme/Sol est en position centrale, l'alimentation vers les commandes des deux postes de commande est coupée. Retirer la clé pour empêcher que ces commandes ne soient actionnées.



Interrupteur d'alimentation/d'arrêt d'urgence

Interrupteur rouge en forme de champignon à deux positions qui, lorsqu'il est tiré (position activé), alimente le sélecteur Plate-forme/Sol. Lorsqu'il est enfoncé (position Arrêt), l'alimentation vers le sélecteur Plate-forme/Sol est coupée.



Note: Lorsque l'interrupteur d'alimentation/d'arrêt d'urgence est en position de marche alors que le moteur ne tourne pas, une alarme sonore signale que le contact est mis.

AVIS

Toujours placer l'interrupteur d'arrêt d'urgence en position d'arrêt (enfoncé) lorsque la machine n'est pas utilisée.

Pivotement

Permet de faire pivoter la plate-forme tournante de 360° de manière continue.



Levage de la flèche de tourelle

Cet interrupteur permet de relever et d'abaisser la flèche de tourelle. Cette commande ne fonctionne que si la flèche de tourelle est complètement rétractée.



Témoin de flèche de tourelle arrimée (le cas échéant)

Une DEL verte s'allume lorsque la flèche de tourelle est en position d'arrimage.



Extension de la flèche de tourelle

Cet interrupteur permet d'étendre et de rétracter la flèche de tourelle. Cette commande ne fonctionne que si la flèche de tourelle est complètement relevée.



⚠ AVERTISSEMENT

Pour éviter tout risque de blessures graves, ne pas faire fonctionner la machine si les fonctions de relevage et d'extension de la tourelle ne s'exécutent pas dans l'ordre indiqué ci-dessus.

3.4 PANNEAU DES TÉMOINS DES COMMANDES AU SOL

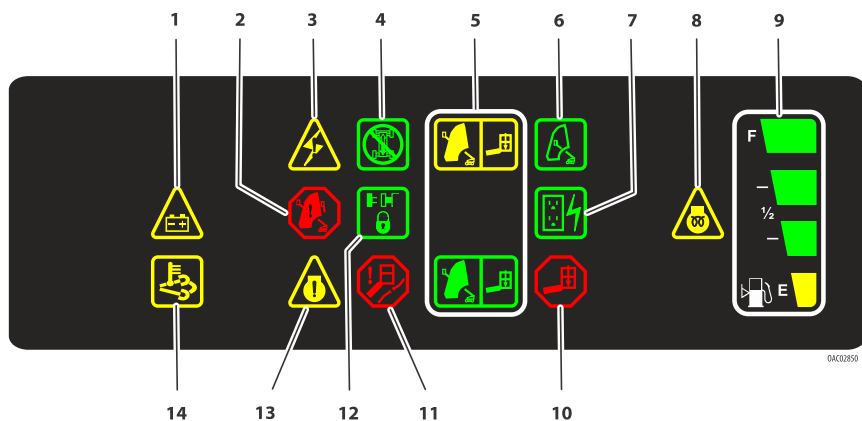

- | | |
|--|--------------------------------------|
| 1. Charge des batteries | 8. Bougie de préchauffage |
| 2. Avertissement du système de commande de la flèche | 9. Jauge de carburant |
| 3. Alerte du système | 10. Surcharge de la plate-forme |
| 4. Translation et direction désactivées | 11. Entretien des câbles métalliques |
| 5. Indicateur de zone de charge | 12. Réglage des essieux |
| 6. Système de commande de la flèche étalonné | 13. Erreur du moteur |
| 7. Générateur CA | 14. Température des émissions |

3.4.1 Fonctions du panneau des témoins des commandes au sol

Générateur CA

Indique que le générateur est en marche.



Réglage des essieux

Indique que les essieux sont totalement étendus. Le témoin clignote à mesure les essieux sont étendus ou rétractés et s'allume de façon continue une fois les essieux complètement étendus. Le témoin s'éteint une fois les essieux complètement rétractés.



Charge des batteries

Indique un problème dans la batterie ou le circuit de charge et informe qu'un entretien est requis.



Système de commande de la flèche étalonné

Lorsqu'il est allumé, ce témoin indique que le système de commande de la flèche est correctement étalonné.



Avertissement du système de commande de la flèche

Indique que la plate-forme se trouve à l'extérieur de la zone de fonctionnement et que certaines fonctions de la flèche peuvent être désactivées (telles que le relevage, l'extension). Toute tentative d'utilisation des fonctions désactivées fait clignoter le témoin et retentir une alarme. Ramener la plate-forme immédiatement au sol. Si le témoin reste allumé, une anomalie ou une défaillance du système de commande de la flèche a été détectée. Si une défaillance est localisée, le système doit être réparé par un technicien JLG formé en usine avant d'utiliser la machine.



Indicateur de zone de charge

Indique la zone de charge de la plate-forme en fonction de sa position actuelle. Des charges limitées sont autorisées dans des positions restreintes de la plate-forme (longueurs de flèche plus courtes et angle de flèche plus important).



Note: Se reporter aux autocollants de charge sur la machine pour les charges de la plate-forme limitées et sans condition.

Translation et direction désactivées

Indique que la fonction de translation et direction désactivées a été activée.



Température des émissions

L'indicateur s'allume lorsque la température des gaz d'échappement atteint 550 °C (1022 °F).



Erreur du moteur

Indique une panne du moteur et qu'un entretien est nécessaire ou demande une séquence de nettoyage.



Jauge de carburant

Indique le niveau de carburant dans le réservoir.

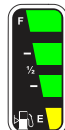

Bougie de préchauffage

Indique que les bougies de préchauffage sont allumées. Les bougies de préchauffage sont automatiquement allumées avec le circuit d'allumage et restent allumées pendant environ sept secondes. Ne faire démarrer le moteur qu'une fois le témoin éteint.



Surcharge de la plate-forme

Indique que la plate-forme a été surchargée.



Alerte du système

Ce témoin indique que le système de contrôle JLG a détecté un état anormal et qu'un code d'anomalie a été enregistré dans la mémoire du système. Consulter le manuel d'entretien pour des instructions sur les codes d'anomalie et savoir comment les rechercher.

Le témoin d'alerte du système reste allumé 2 à 3 secondes quand la clé est placée en position de MARCHE pour l'auto test.



Entretien des câbles métalliques

Lorsqu'il est allumé, ce témoin indique que les câbles sont desserrés ou cassés et doivent être réparés ou réglés avant utilisation.



3.5 POSTE DE COMMANDE DE LA PLATE-FORME

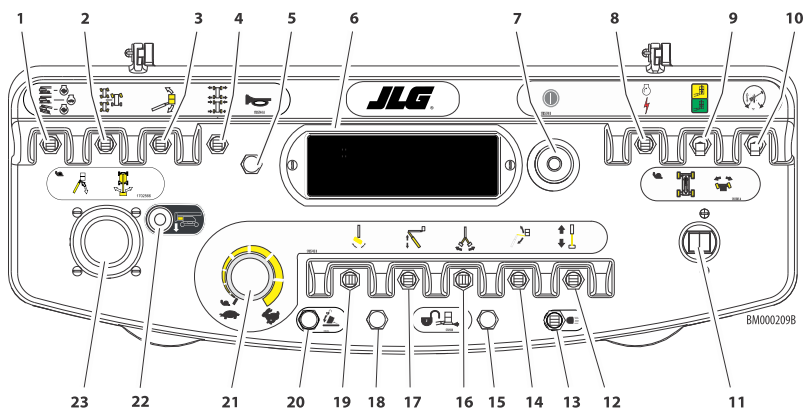

1. Sélecteur de vitesse de translation/couple
2. Sélecteur de direction
3. Mise à niveau prioritaire de la plate-forme
4. Extension/rétraction des essieux
5. Avertisseur
6. Panneau des témoins
7. Alimentation/arrêt d'urgence
8. Démarrage du moteur/Alimentation auxiliaire
9. Sélecteur de charge
10. Direction de translation prioritaire
11. Translation/direction
12. Extension de la flèche principale
13. Éclairage/Coupage de SkySense
14. Relevage du bras articulé
15. Priorité manuelle Soft Touch/SkyGuard/SkySense
16. Pivotement du bras articulé
17. Levage de la flèche de tourelle
18. Témoin Soft Touch/SkyGuard
19. Rotation de la tourelle
20. Arrimage prioritaire du bras articulé
21. Bouton de vitesse des commandes
22. Témoin de flèche de tourelle arrimée (le cas échéant)
23. Manipulateur de relevage/pivotement de la flèche principale

3.5.1 Fonctions du poste de commande de la plate-forme

⚠ AVERTISSEMENT

Pour éviter tout risque de blessures graves, ne pas faire fonctionner la machine si un des leviers de commande ou interrupteurs à bascule contrôlant le mouvement de la plate-forme ne revient pas en position d'arrêt ou neutre lorsqu'il est relâché.

⚠ AVERTISSEMENT

Utiliser uniquement la fonction de mise à niveau prioritaire de la plate-forme pour procéder à une légère mise à niveau de la plate-forme. Un usage inapproprié peut causer le déport ou la chute de la charge/des occupants. Le non-respect de ces instructions peut provoquer des blessures graves, voire mortelles.

Extension/rétraction des essieux

Permet à l'opérateur d'étendre ou de rétracter les essieux. Les essieux sont uniquement extensibles ou rétractables lorsque la machine fonctionne en marche avant ou en marche arrière.



Sélecteur de charge

Cet interrupteur permet à l'opérateur de choisir entre une enveloppe de fonctionnement avec une charge limitée à 227 kg (500 lb) (pour les États-Unis) et 230 kg (pour le marché CE, UKCA et l'Australie) ou à 454 kg (1,000 lb) (pour les États-Unis) et 450 kg (pour le marché CE, UKCA et l'Australie).



Direction de translation prioritaire

Une fois que la flèche a pivoté au-dessus des pneus arrière, voire au-delà dans un sens ou dans l'autre, le témoin de direction de translation doit s'allumer dès que la commande de translation est sélectionnée. Appuyer sur l'interrupteur, puis le relâcher et, dans un délai de 3 secondes, déplacer la commande de translation/direction pour activer soit la translation, soit la direction. Avant de conduire la machine, observer le sens des flèches de direction noires/blanches sur le châssis et les commandes de la plate-forme. Déplacer les commandes de translation vers la flèche correspondant au sens de déplacement prévu de la machine.



Sélecteur de vitesse de translation/couple

La machine a un sélecteur à deux positions — Lorsqu'il est placé vers l'avant, ce sélecteur fournit la vitesse de déplacement maximum. Lorsqu'il est placé vers l'arrière, il fournit le couple maximum pour les terrains difficiles et en pente.



⚠ ATTENTION

Ne pas faire fonctionner la machine si le sélecteur de vitesse de déplacement/couple est activé alors que la flèche est au-dessus de l'horizontale.

Translation/direction

Pousser vers l'avant pour avancer, tirer vers l'arrière pour reculer. La direction est contrôlée par un interrupteur à bascule situé à l'extrémité du manipulateur de direction.



Note: Pour actionner le manipulateur de translation, tirer vers le haut l'anneau de verrouillage en dessous de la poignée.



Note: Le manipulateur de translation est monté sur ressort et revient automatiquement en position neutre (arrêt) lorsqu'il est relâché.

Démarrage du moteur/Alimentation auxiliaire

Lorsque l'interrupteur est poussé vers l'avant, il met sous tension le démarreur pour pouvoir faire démarrer le moteur.



L'interrupteur d'alimentation auxiliaire met sous tension la pompe hydraulique à moteur électrique. (L'interrupteur doit être maintenu pendant toute la durée d'utilisation de la pompe auxiliaire). La pompe auxiliaire est destinée à fournir un débit d'huile suffisant pour actionner les principales fonctions de la machine en cas de panne de la pompe principale ou du moteur. Elle permet de commander le relevage de la flèche de tourelle, l'extension de la tourelle, ainsi que le relevage, l'extension et le pivotement de la flèche principale.



Bouton de vitesse des commandes

Cette commande affecte la vitesse d'extension de la flèche principale, de relevage de la flèche de tourelle, de relevage et de pivotement du bras articulé, et de rotation de la plate-forme.



Note: Pendant la rotation de la plate-forme, les différences de vitesse peuvent ne pas être perceptibles par l'opérateur.

Pour passer en vitesse d'approche, tourner le bouton complètement vers la gauche jusqu'au dédic. La vitesse d'approche sélectionne le réglage de vitesse le plus lent pour les fonctions énumérées ci-dessus, ainsi que les fonctions Translation/direction et Relevage/pivotement de la flèche principale.

⚠ ATTENTION

Ne pas faire fonctionner la machine si le sélecteur de vitesse des commandes est activé alors que la flèche est au-dessus de l'horizontale.

Avertisseur

Avertisseur de type bouton-poussoir qui alimente un appareil d'avertissement sonore en courant électrique lorsqu'il est enfoncé.



Relevage du bras articulé

Permet de relever et d'abaisser le montant et les flèches inférieures.



Pivotement du bras articulé

Permet à l'opérateur de faire pivoter le bras articulé vers la gauche ou vers la droite.



Note: La fonction de pivotement du bras articulé n'est pas utilisable tant que la commande du sélecteur de charge est placée en position 454 kg (1 000 lb) (pour les États-Unis) et 450 kg (pour le marché CE, UKCA et l'Australie).

Éclairage/Coupure de SkySense (le cas échéant)

Cet interrupteur permet d'actionner les éclairages des accessoires si la machine en est équipée.



Note: Le contacteur d'allumage ne doit pas nécessairement être sur marche pour actionner l'éclairage, il faut donc faire attention à ne pas décharger la batterie lorsque la machine est laissée sans surveillance. L'interrupteur principal et/ou le contacteur d'allumage des commandes au sol permettent de couper l'alimentation vers tout l'éclairage/tous les phares.

Si la machine est équipée de SkySense, l'interrupteur coupe les haut-parleurs de SkySense.



Arrimage prioritaire du bras articulé

Permet à l'opérateur de faire pivoter le bras articulé vers la droite au-delà de la butée électronique pour arrimer le bras articulé à côté de la flèche pour le transport.



Extension de la flèche principale

Permet d'étendre et de rétracter la flèche principale.



Manipulateur de relevage/pivotement de la flèche principale

Permet le relevage et le pivotement de la flèche principale. Le pousser vers l'avant pour relever la flèche, et le tirer vers l'arrière pour l'abaisser. Le placer à droite pour pivoter vers la droite, et à gauche pour pivoter vers la gauche.



Note: Pour actionner le manipulateur de relevage/pivotement de la flèche principale, tirer vers le haut l'anneau de verrouillage en dessous de la poignée.



Note: Le manipulateur de relevage de la flèche principale/de pivotement est monté sur ressort et revient automatiquement en position neutre (arrêt) lorsqu'il est relâché.

Mise à niveau prioritaire de la plate-forme

Interrupteur à trois positions qui permet à l'opérateur de régler le dispositif de mise à niveau automatique. Cet interrupteur permet d'ajuster le niveau de la plate-forme lors de la montée/descente d'une pente, par exemple.



Rotation de la plate-forme

Assure la rotation de la plate-forme.



Alimentation/arrêt d'urgence

Interrupteur rouge en forme de champignon à deux positions permettant d'alimenter les commandes de la plate-forme lorsqu'il est tiré (Marche). Lorsqu'il est enfoncé (désactivé), l'alimentation vers les commandes de la plate-forme est coupée.



Témoin Soft Touch/SkyGuard/SkySense

Indique que le pare-chocs touche un objet ou que le capteur SkyGuard a été activé. Toutes les commandes sont désactivées jusqu'à ce que le bouton prioritaire soit enfoncé. Pour Soft Touch, les commandes sont alors activées en vitesse d'approche ou pour SkyGuard, les commandes fonctionnent normalement.



Si la machine est équipée de SkySense, l'interrupteur coupe les haut-parleurs de SkySense.

Priorité manuelle Soft Touch/SkyGuard/SkySense

Sur les machines équipées de la fonction SkyGuard :

L'interrupteur de priorité manuelle sur SkyGuard permet aux fonctions désactivées par le système SkyGuard de fonctionner à nouveau, permettant ainsi à l'opérateur d'utiliser à nouveau les fonctions de la machine.



Sur les machines équipées des fonctions SkyGuard et Soft Touch :

L'interrupteur fonctionne comme l'interrupteur de priorité manuelle sur SkyGuard décrit ci-dessus. Il permet également aux fonctions désactivées par le système Soft Touch de fonctionner à nouveau en vitesse d'approche, permettant ainsi à l'opérateur d'éloigner la plate-forme de l'obstacle à l'origine de la désactivation.



Sur les machines équipées des fonctions SkyGuard et SkySense :

L'interrupteur fonctionne comme l'interrupteur de priorité manuelle sur SkyGuard décrit ci-dessus. Il permet également aux fonctions désactivées par le système SkySense de fonctionner à nouveau en vitesse d'approche, permettant ainsi à l'opérateur de rapprocher la plate-forme de l'obstacle à l'origine de la désactivation, le cas échéant.



Sélecteur de direction

L'opérateur peut choisir l'action du circuit de direction. La position centrale du sélecteur donne une direction train avant classique sans affectation des roues arrière. Il s'agit de la position pour conduire normalement à des vitesses maximum. La position avant convient à la translation "en crabe". Dans ce mode, les essieux avant et arrière sont orientés dans la même direction, ce qui permet au châssis de se déplacer latéralement tout en avançant. Utiliser ce mode pour positionner la machine dans des allées ou près des bâtiments. La position arrière s'applique à la direction "coordonnée". Dans ce mode, les essieux avant et arrière s'orientent dans les directions opposées pour permettre un rayon de braquage très serré afin de manœuvrer dans les zones confinées.



Témoin de flèche de tourelle armée (le cas échéant)

Une DEL verte s'allume lorsque la flèche de tourelle est en position d'arrimage.



Relevage de la tourelle

Cet interrupteur permet de relever et d'abaisser la flèche de tourelle lorsqu'il est placé vers le haut ou vers le bas. L'extension de la tourelle n'est possible que si la tourelle est complètement relevée (position haute).



Note: La commande de relevage de la tourelle ne doit pas fonctionner si l'interrupteur d'extension de la tourelle est en position Extension.

Extension de la tourelle

Cet interrupteur permet d'étendre et de rétracter la flèche de tourelle lorsqu'il est placé sur Extension ou Rétraction. Le relevage de la tourelle n'est possible que si la tourelle est complètement rétractée.



Note: La commande d'extension de la tourelle ne doit pas fonctionner si la tourelle n'est pas complètement relevée (en position haute).

⚠ AVERTISSEMENT

Pour éviter tout risque de blessures graves, ne pas faire fonctionner la machine si les fonctions de relevage et d'extension de la tourelle ne s'exécutent pas dans l'ordre indiqué ci-dessus.

3.6 PANNEAU DES TÉMOINS DES COMMANDES DE LA PLATE-FORME

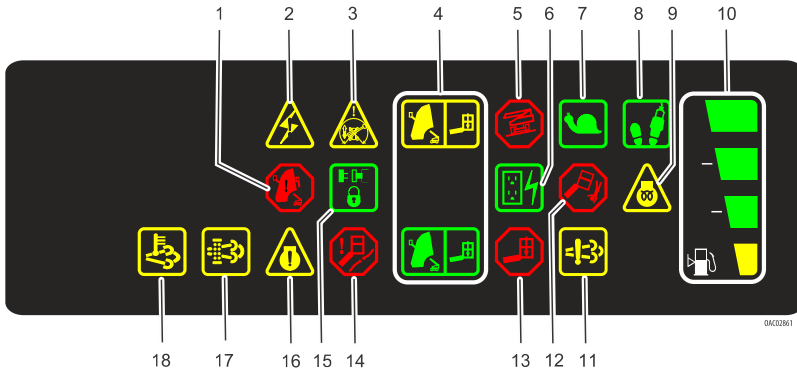

- | | |
|--|--|
| 1. Avertissement du système de commande de la flèche | 10. Jauge de carburant |
| 2. Alerte du système | 11. Dysfonctionnement du système antipollution |
| 3. Direction de translation | 12. Système de mise à niveau |
| 4. Indicateur de zone de charge | 13. Surcharge de la plate-forme |
| 5. Alarme/avertissement de basculement | 14. Entretien des câbles métalliques |
| 6. Générateur CA | 15. Réglage des essieux |
| 7. Vitesse d'approche | 16. Erreur du moteur |
| 8. Activation de l'interrupteur à pédale | 17. Filtre à particules diesel |
| 9. Bougie de préchauffage | 18. Température des émissions |

3.6.1 Fonctions du panneau des témoins des commandes de la plate-forme

Générateur CA

Indique que le générateur est en marche.



Réglage des essieux

Indique que les essieux sont totalement étendus. Le témoin clignote à mesure que les essieux sont étendus ou rétractés et s'allume de façon continue une fois que les essieux sont complètement étendus. Le témoin s'éteint une fois que les essieux sont complètement rétractés.



Avertissement du système de commande de la flèche

Indique que la plate-forme se trouve à l'extérieur de la zone de fonctionnement et que certaines fonctions de la flèche peuvent être désactivées (telles que le relevage, l'extension). Toute tentative d'utilisation des fonctions désactivées fait clignoter le témoin et retentir une alarme. Ramener la plate-forme immédiatement au sol. Si le témoin reste allumé, une anomalie ou une défaillance du système de commande de la flèche a été détectée. Si une défaillance est localisée, le système doit être réparé par un technicien JLG formé en usine avant d'utiliser la machine.



Indicateur de zone de charge

Indique la zone de charge de la plate-forme en fonction de sa position actuelle. Des charges limitées sont autorisées dans des positions restreintes de la plate-forme (longueurs de flèche plus courtes et angle de flèche plus important).



Note: Se reporter aux autocollants de charge sur la machine pour les charges de la plate-forme limitées et sans condition.

Vitesse d'approche

Lorsque le bouton de vitesse des commandes est tourné en position de vitesse d'approche, il permet de se souvenir que toutes les commandes sont réglées sur la vitesse la plus lente.



Filtre à particules diesel

L'icône s'allume lorsqu'un nettoyage du système d'échappement à l'arrêt est nécessaire.



Direction de translation

Une fois que la flèche a pivoté au-delà des pneus arrière, voire au-delà dans un sens ou dans l'autre, le témoin de direction de translation doit s'allumer dès que la commande de translation est sélectionnée. Ce signal indique à l'opérateur qu'il faut vérifier que la commande de translation est actionnée dans la bonne direction (commandes de conduite inversées).



Température des émissions

L'icône s'allume lorsque le capteur de contrôle des émissions du moteur atteint une température élevée.



Dysfonctionnement du système antipollution

L'icône s'allume en cas de dysfonctionnement du système de post-traitement des émissions.



Erreur du moteur

Indique une défaillance du moteur et qu'un entretien est requis.



Activation de l'interrupteur à pédale

Pour activer une commande quelconque, l'interrupteur à pédale doit être interrupteur vers le bas et la fonction correspondante sélectionnée dans les sept secondes qui suivent. Le témoin d'activation atteste de l'activation des commandes. Si une fonction n'est pas sélectionnée dans un délai de sept secondes, ou si sept secondes se sont écoulées entre la désactivation d'une fonction et l'activation de la fonction suivante, le témoin d'activation s'éteint et l'interrupteur à pédale doit être relâché et enfoncé à nouveau pour activer les commandes.

Lorsque l'interrupteur à pédale est relâché, l'alimentation est coupée vers toutes les commandes et les freins d'entraînement sont serrés.



⚠ AVERTISSEMENT

Pour éviter tout risque de blessures graves, ne pas retirer, modifier ni désactiver l'interrupteur à pédale en le bloquant ou par quelque autre moyen que ce soit.

Jauge de carburant

Indique le niveau de carburant dans le réservoir.



Bougie de préchauffage

Indique que les bougies de préchauffage fonctionnent. Une fois le contact mis, attendre que le témoin s'éteigne pour lancer le moteur.



Système de mise à niveau

Indique un défaut du système de mise à niveau électronique. Le témoin de défaut clignote et un avertisseur retentit. Toutes les commandes passent par défaut à la vitesse d'approche si la flèche est étendue au-delà du mode de transport ou élevée à plus de 8 degrés au-dessus de l'horizontale.



Surcharge de la plate-forme

Indique que la plate-forme a été surchargée.



Alerte du système

Ce témoin indique que le système de contrôle JLG a détecté un état anormal et qu'un code d'anomalie a été enregistré dans la mémoire du système. Consulter le manuel d'entretien pour des instructions sur les codes d'anomalie et savoir comment les rechercher.



Alarme et témoin d'avertissement de basculement

Ce témoin lumineux rouge indique que le châssis se trouve sur une pente. Si la flèche est au-dessus de l'horizontale et que la machine se trouve sur une pente, le témoin d'avertissement de basculement s'allume, une alarme retentit, les fonctions disponibles sont mises en vitesse d'approche et la translation est désactivée dans le sens du déplacement. La translation dans le sens inverse peut être autorisée dans certaines conditions.



Note: Lorsque l'avertisseur du capteur de basculement est activé, la fonction de translation est désactivée si la flèche est relevée au-dessus de l'horizontale.

⚠ AVERTISSEMENT

Si le témoin d'avertissement de basculement est allumée lorsque la flèche est relevée ou étendue, rétracter et abaisser cette dernière en dessous de l'horizontale, puis repositionner la machine pour la placer dans les limites de la pente de service maximale avant d'étendre ou de relever de nouveau la flèche au-dessus de l'horizontale.

Angle de basculement	Marché
5°	Tous les marchés

Entretien des câbles métalliques

Lorsqu'il est allumé, ce témoin indique que les câbles sont desserrés ou cassés et doivent être réparés ou réglés avant utilisation.



Page laissée blanche intentionnellement

SECTION 4

Fonctionnement de la machine

4.1 GÉNÉRALITÉS

Cette machine est une plate-forme de travail élévatrice mobile (MEWP) servant à amener des personnes, leur outillage et leur matériel jusqu'à un emplacement de travail.

Le poste de commande principal se trouve dans la plate-forme. Depuis ce poste de commande, l'opérateur peut conduire et diriger la machine en marche avant comme en marche arrière. Il peut relever ou abaisser la flèche principale ou la flèche de tourelle, ou encore faire pivoter la flèche vers la gauche ou vers la droite. La machine peut rouler sur une surface uniforme et ferme, dans les limites de la pente de service maximale, lorsque la plate-forme est relevée.

Se reporter à la sous-section Direction et translation de ce manuel pour connaître les besoins spécifiques. Cette machine est également équipée d'un poste de commande au sol prioritaire sur le poste de commande de la plate-forme. Les commandes au sol permettent d'actionner toutes les fonctions à l'exception de celles de translation et de direction. Sauf dans le cadre d'inspections et de contrôle du fonctionnement, les commandes au sol ne doivent être utilisées qu'en cas d'urgence pour abaisser la plate-forme si l'opérateur est dans l'incapacité de le faire à partir de la plate-forme.

4.2 RÉCHAUFFAGE DU CIRCUIT HYDRAULIQUE

Le système de commande contrôle le circuit hydraulique lorsqu'il fait extrêmement froid et offre une performance optimale en limitant automatiquement la vitesse des fonctions très exigeantes. Le mode de réchauffage s'éteint automatiquement lorsque l'huile du circuit a atteint des températures admissibles.

Quand le circuit est froid et qu'il est en mode de réchauffage, les commandes de relevage de la tourelle et d'extension et de relevage de la flèche principale sont limitées à la vitesse d'approche, ce qui est indiqué à l'opérateur par le clignotement du témoin de vitesse d'approche sur le tableau de commande de la plate-forme.

Les commandes qui fonctionnent lorsque le mode de réchauffage s'éteint restent en vitesse d'approche jusqu'à ce qu'elles soient redémarrées.

4.3 CARACTÉRISTIQUES ET LIMITES DE FONCTIONNEMENT

4.3.1 Contenances

La flèche peut être relevée au-dessus de l'horizontale, avec ou sans charge dans la plate-forme, si :

1. La machine repose sur une surface ferme et uniforme, dans les limites de la pente de service maximale.
2. La charge correspond aux valeurs nominales spécifiées par le fabricant.
3. Tous les systèmes de la machine fonctionnent correctement.

4. L'équipement d'origine de la machine telle que livrée par JLG n'est pas modifié.

4.3.2 Système de commande de l'enveloppe

Le système de commande de l'enveloppe est le moyen principal de contrôle des positions de travail de la tourelle et de la flèche principale à l'intérieur des limites imposées par les exigences structurelles et de stabilité de la machine.

Les angles minimum et maximum de la flèche principale doivent être contrôlés pour éviter qu'elle ne se mette dans une position qui pourrait compromettre la stabilité vers l'arrière et pour l'empêcher de toucher la flèche de tourelle. La flèche de tourelle doit être contrôlée en ne permettant que certaines combinaisons bien particulières de longueurs et d'angles pour la tourelle, pour éviter qu'elle ne se mette dans une position qui pourrait compromettre la stabilité vers l'avant et vers l'arrière (voir le Système de commande de la trajectoire de la tourelle).

Les défaillances reconnues au sein de ce système entraîneront la prise en charge par le système électrique de recherche (consulter le manuel d'entretien), la réduction de la vitesse des commandes et l'allumage des témoins d'avertissement du système de commande de la flèche. Après la recherche, la flèche ne devra pas quitter la position de transport jusqu'à ce que la défaillance soit résolue.

Si la flèche est placée hors de l'enveloppe admissible, les commandes fonctionneront à vitesse réduite, les témoins d'avertissement du système de commande de la flèche s'allumeront et l'usage des fonctions sera limité. Si l'opérateur tente d'utiliser les fonctions faisant l'objet d'une restriction, le témoin d'avertissement du système de commande de la flèche se mettra à clignoter et l'alarme de la plate-forme à retentir.

Si la tourelle est placée hors de sa trajectoire autorisée (le système de commande étant fonctionnel), le fonctionnement automatique combiné de l'extension et du relevage de la tourelle sera suspendu. Si la tourelle est placée trop vers l'avant, cela peut être corrigé en utilisant l'interrupteur de relevage de la tourelle (extension de la tourelle sans relevage automatique) ou son interrupteur d'abaissement (abaissement de la tourelle sans rétraction automatique). Si la tourelle est placée trop vers l'arrière, cela peut être corrigé en utilisant l'interrupteur de relevage de la tourelle (relevage de la tourelle sans extension automatique) ou son interrupteur d'abaissement (rétraction de la tourelle sans abaissement automatique).

Si la tourelle est trop vers l'arrière par rapport à l'enveloppe admissible, les fonctions suivantes ne pourront plus être utilisées : abaissement automatique de la tourelle, extension automatique de la tourelle, relevage et abaissement de la flèche principale, rétraction de la flèche principale, bras articulé, pivotement, translation et direction.

Si la tourelle est trop vers l'avant par rapport à l'enveloppe admissible, les fonctions suivantes ne pourront plus être utilisées : relevage automatique de la tourelle, rétraction automatique de la tourelle, relevage et abaissement de la flèche principale, extension de la flèche principale, bras articulé, pivotement, translation et direction.

Si la flèche principale dépasse la limite maximum de l'enveloppe admissible, les fonctions suivantes ne pourront plus être utilisées : relevage et abaissement de la tourelle, relevage de la flèche principale, rétraction de la flèche principale, bras articulé, pivotement et translation.

Si la flèche principale dépasse la limite minimum de l'enveloppe admissible, les fonctions suivantes ne pourront plus être utilisées : abaissement de la flèche principale, pivotement et translation.

4.3.3 Système de commande de la trajectoire de la tourelle

Le système de commande de la trajectoire de la tourelle se sert des capteurs de commande de l'enveloppe pour améliorer le contrôle de la flèche de tourelle et l'efficacité de l'utilisateur, et il fait partie intégrante du système de commande de l'enveloppe.

Les tableaux de commande au sol et de la plate-forme utilisent tous deux un interrupteur de fonction pour commander la tourelle. Lorsque les commandes de relevage ou d'abaissement de la tourelle sont actionnées par l'utilisateur, le système de commande calcule automatiquement la combinaison appropriée d'extension et de relevage à appliquer à la flèche de tourelle afin qu'elle suive une trajectoire prédéfinie ou la trajectoire de l'extrémité de la tourelle.

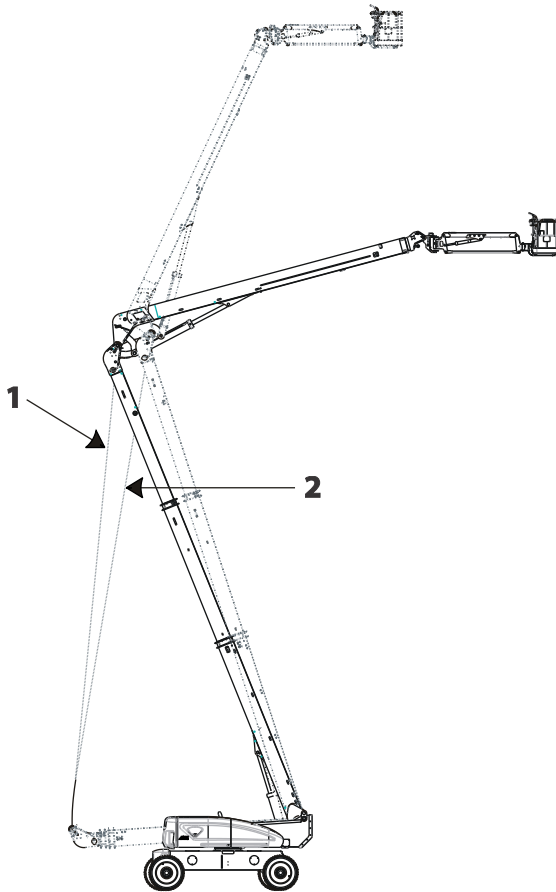

1. Trajectoire de la tourelle pour des angles de flèche principale inférieurs à 15°

2. Trajectoire de la tourelle pour des angles de flèche principale supérieurs à 55°

4.3.4 Système de commande automatique de la flèche

Lorsque les fonctions de relevage de la tourelle et de la flèche principale sont combinées, le système de commande garde la vitesse de relevage de la tourelle constante et fait automatiquement varier la commande de relevage maximum de la flèche principale selon les besoins afin de compenser l'effet du mouvement de la tourelle.

L'interaction de la flèche principale et de la flèche de tourelle est légèrement différente si la flèche principale se trouve au-dessus ou en dessous de 60° par rapport à la pesanteur.

Relevage et abaissement de la tourelle — Flèche principale en dessous de 60°

Si la flèche principale se trouve en dessous de 60° lors du relevage ou de l'abaissement de la tourelle, le système de commande maintient l'angle de la flèche principale enregistré au début du relevage ou de l'abaissement de la tourelle ou à la fin du relevage ou de l'abaissement de la flèche principale, si les déplacements de la tourelle et de la flèche principale sont combinés.

Abaissement de la tourelle — Flèche principale au-dessus de 60°

Si la flèche principale se trouve initialement au-dessus de 60° lors de l'abaissement de la tourelle, le système de commande abaisse la flèche principale jusqu'à environ 60° avant de commencer le déplacement de la tourelle. Il contrôle ensuite la flèche principale pour qu'elle se maintienne à 60° pendant le reste de la procédure d'abaissement de la tourelle.

Relevage de la tourelle — Flèche principale au-dessus de 60°

Si la flèche principale se trouve déjà au-dessus de 60° lors du relevage de la tourelle, le système de commande retarde la compensation automatique de l'angle de la flèche principale pendant le relevage de la tourelle, jusqu'à ce que la flèche principale atteigne un angle d'environ 60°. Il contrôle ensuite la flèche principale pour qu'elle se maintienne à 60° jusqu'à ce que la flèche de tourelle ait atteint sa hauteur maximum. Si le relevage de la tourelle continue quand elle a atteint sa hauteur maximum, le système de commande remonte la flèche principale automatiquement jusqu'à son angle d'origine.

4.3.5 Système de ralentissement

Le système de commande se sert des capteurs de commande de l'enveloppe pour ralentir automatiquement le relevage et l'abaissement de la tourelle au sommet de la trajectoire de celle-ci, de même que pour ralentir automatiquement le relevage et l'abaissement de la flèche principale lorsqu'elle s'approche des angles minimum et maximum de l'enveloppe admissible. Il indique ce ralentissement à l'opérateur en faisant clignoter le témoin de vitesse d'approche sur le tableau d'affichage de la plateforme. Ce phénomène s'applique à la fois aux commandes au sol et de la plate-forme, mais aucune indication du ralentissement n'est visible sur le tableau de commande au sol.

4.3.6 Angle contrôlé

Le système d'angle contrôlé de la flèche réduit au minimum l'interaction entre les fonctions de pivotement et de translation et les bords de l'enveloppe. Cette interaction est due à deux facteurs. Premièrement, l'enveloppe est contrôlée par rapport à la pesanteur quelle que soit l'inclinaison du terrain et deuxièmement, les fonctions de pivotement et de translation ont un effet sur le montage plate-forme tournante/flèche lorsque l'inclinaison du terrain varie. Cela peut entraîner une variation de la position de la flèche au sein de l'enveloppe ou la flèche peut même franchir les bords de celle-ci lorsqu'un pivotement ou une translation a lieu sans déplacement intentionnel de la flèche. Le système d'angle contrôlé de la flèche active automatiquement le relevage ou l'abaissement de la flèche de tourelle ou de la flèche principale lors d'un pivotement ou d'une translation afin que la flèche garde un angle constant par rapport à la pesanteur.

Le système d'angle contrôlé de la flèche est désactivé en cas de dépassement des limites de l'enveloppe admissible ou en cas de défaillance.

4.3.7 Réglage de la vitesse de pivotement

Les capteurs du système de commande de la flèche déterminent l'extension de la plate-forme depuis l'axe médian de rotation, permettant d'augmenter les vitesses de pivotement quand la plate-forme est proche de cet axe médian et de les diminuer progressivement à mesure qu'elle s'en éloigne.

4.3.8 Système de détection de charge (LSS) de la plate-forme

Le système de détection de charge de la plate-forme indique la charge de la plate-forme au système de commande.

Si le système LSS détecte une surcharge, les commandes de la flèche sont désactivées, le témoin de surcharge des deux postes de commande est allumé et l'alarme de surcharge retentit. Réduire le poids de la plate-forme de façon à ne pas dépasser la charge nominale figurant sur l'autocollant de capacité. Alors, les commandes pourront à nouveau être utilisées.

4.4 STABILITÉ

La stabilité de la machine est basée sur deux (2) conditions, appelées stabilité VERS L'AVANT et stabilité VERS L'ARRIÈRE. La position de la machine la moins stable vers l'avant est illustrée par (voir la *figure — Position la moins stable vers l'avant*) et la position de la moins grande stabilité vers l'arrière est illustrée par (voir la *figure — Position de la moins stable vers l'arrière*)

⚠ AVERTISSEMENT

Pour éviter tout risque de basculement vers l'avant ou vers l'arrière, ne pas surcharger la machine, ni la faire fonctionner au-delà de la limite de pente de service maximale.

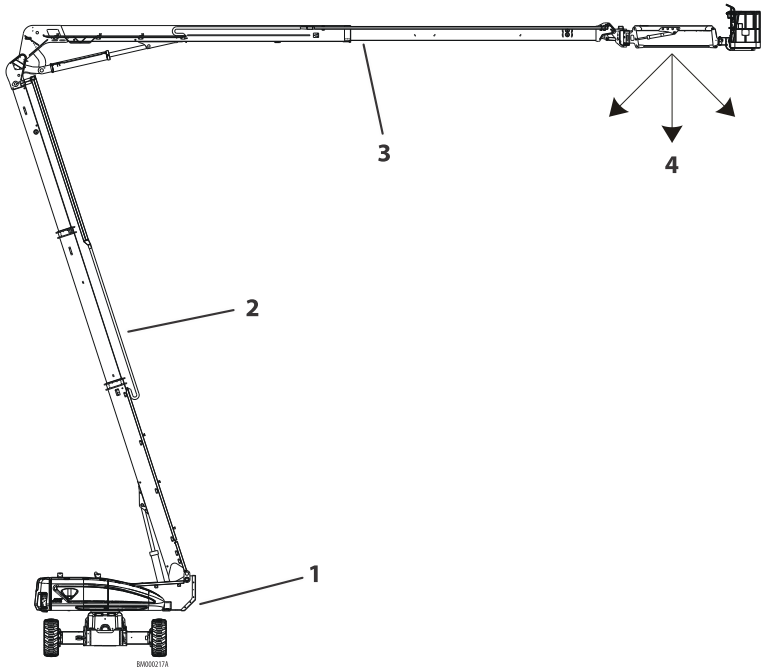

Figure 3. Position la moins stable vers l'avant

1. Plate-forme tournante pivotée de 90° par rapport à la position d'arrimage.
2. Flèche de la tourelle complètement abaissée à complètement relevée.
3. Flèche principale complètement étendue.
4. La machine basculera dans la direction si elle est surchargée ou utilisée au-delà des limites de la pente de service maximale.

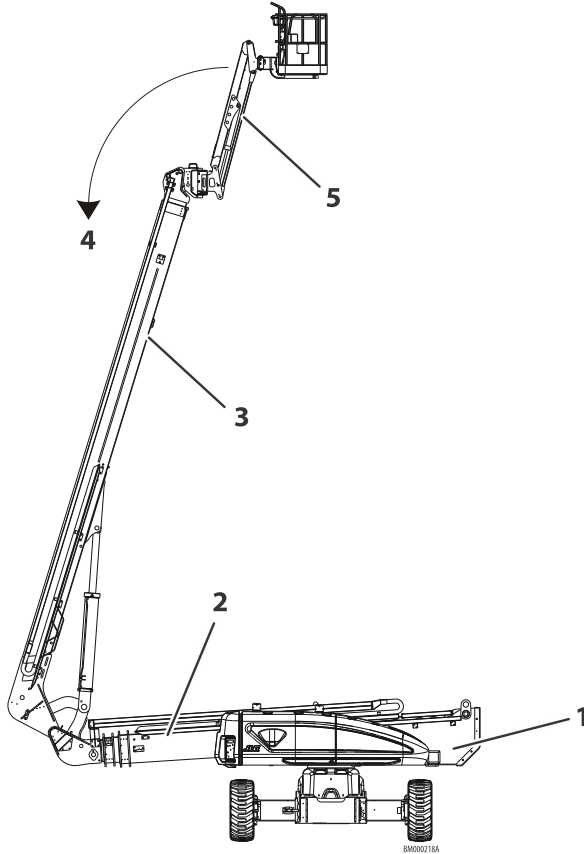

Figure 4. Position la moins stable vers l'arrière

1. Plate-forme tournante pivotée de 90° par rapport à la position d'arrimage.
2. Flèche de la tourelle complètement abaissée à complètement relevée.
3. Flèche principale complètement relevée.
4. La machine basculera dans la direction si elle est surchargée ou utilisée au-delà des limites de la pente de service maximale.
5. Bras articulé relevé.

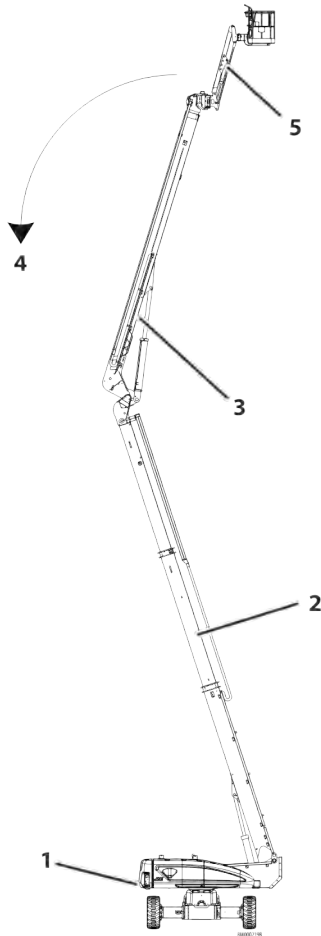

Figure 5. Position la moins stable vers l'arrière

1. Plate-forme tournante pivotée de 90° par rapport à la position d'arrimage.
2. Flèche de la tourelle complètement abaissée à complètement relevée.
3. Flèche principale complètement relevée.
4. La machine basculera dans la direction si elle est surchargée ou utilisée au-delà des limites de la pente de service maximale.
5. Bras articulé relevé.

4.5 FONCTIONNEMENT DU MOTEUR

Note: En cas d'utilisation à des altitudes élevées, la diminution de l'intensité de l'air peut entraîner une baisse des performances de la machine.

Note: Une utilisation à des températures ambiantes élevées peut entraîner une baisse des performances de la machine et une augmentation de la température du liquide de refroidissement moteur.

Note: Éviter les utilisations répétées, de faible intensité ou périodiques de la machine et les durées de fonctionnement au ralenti prolongées du moteur par temps froid.

ATTENTION

Pour chaque tranche de 8 heures de fonctionnement de faible intensité de la machine ou de durée d'arrêt prolongé du moteur, faire rouler la machine en continu pendant 15 minutes.

Note: Contacter le service clientèle JLG pour en savoir plus sur le fonctionnement de la machine dans des conditions anormales.

4.5.1 Procédure de démarrage

Note: Le démarrage initial doit toujours être effectué depuis le poste de commande au sol. S'assurer d'effectuer une vérification des fonctions de commande au sol avant d'utiliser la plate-forme.

⚠ ATTENTION

Si le moteur ne démarre pas rapidement, ne pas continuer à le lancer pendant une période prolongée. Si le démarrage du moteur échoue de nouveau, laisser le démarreur refroidir pendant 2 à 3 minutes. Si le moteur cale après plusieurs tentatives, consulter le manuel d'entretien du moteur.

Note: Moteurs diesel uniquement : une fois le contact mis, l'opérateur doit attendre que le témoin de préchauffage s'éteigne pour lancer le moteur.



1. Placer le sélecteur à clé Plate-forme/Sol en position Sol.



2. Placer l'interrupteur d'alimentation/arrêt d'urgence sur marche.



3. Appuyer sur l'interrupteur de démarrage du moteur jusqu'à ce que le moteur démarre.



⚠ ATTENTION

Laisser le moteur se réchauffer pendant quelques minutes au ralenti avant d'appliquer une charge quelconque.

4. Une fois que le moteur est suffisamment chaud, enfoncer l'interrupteur d'alimentation/arrêt d'urgence et couper le moteur.



5. Mettre le sélecteur Plate-forme/Sol en position Plate-forme.



6. Depuis la console de commande au sol, tirer l'interrupteur d'alimentation/arrêt d'urgence.



7. Depuis la plate-forme, tirer l'interrupteur d'alimentation/arrêt d'urgence.



8. Appuyer sur l'interrupteur de démarrage du moteur jusqu'à ce que le moteur démarre.



Note: L'interrupteur à pédale doit être relâché vers le haut pour que le démarreur puisse fonctionner. Si le démarreur fonctionne alors que l'interrupteur à pédale est enfoncé vers le bas, ne pas faire fonctionner la machine.

4.5.2 Procédure de coupure du moteur

ATTENTION

Si une défaillance du moteur provoque un arrêt imprévu de la machine, déterminer et corriger la cause de la panne avant de redémarrer le moteur.

1. Retirer toute charge et laisser le moteur fonctionner au ralenti pendant 3 à 5 minutes. Cela permet de réduire la température à l'intérieur du moteur.
2. Pousser sur l'interrupteur d'alimentation/arrêt d'urgence.



3. Mettre le sélecteur Plate-forme/Sol en position d'arrêt.



Note: Consulter le manuel du fabricant du moteur pour des informations plus détaillées.

4.6 ROBINET D'ARRÊT D'AIR (ASOV) (LE CAS ÉCHÉANT)

Le robinet d'arrêt d'air (ASOV) est un dispositif de protection contre le sursrégime monté sur le circuit d'admission d'air du moteur. Lorsqu'il est actionné, il bloque l'arrivée d'air et arrête le moteur. Il est recommandé de procéder à des tests hebdomadaires pour vérifier le bon état de marche du robinet.

1. Démarrer le moteur et le faire tourner au ralenti.
2. Ouvrir la protection rouge de l'interrupteur d'essai ASOV, puis placer l'interrupteur à bascule en mode test.

Note: L'interrupteur d'essai se trouve sous le capot, à gauche du tableau de commande au sol (près de l'autocollant d'essai).



3. Sur le tableau de commande au sol, sélectionner une fonction et l'activer jusqu'à ce que le robinet se déclenche à un régime d'essai de 1 500 tr/min. Lorsque le robinet se déclenche, le moteur s'arrête.
4. Couper l'alimentation.
5. Inspecter visuellement le robinet pour s'assurer qu'il semble en bon état.
6. Réinitialiser le robinet en tournant sa poignée en position ouverte.

Note: la poignée ne peut être tournée que si la machine est hors tension. S'assurer que le contact est coupé.

⚠ AVERTISSEMENT

Ne pas utiliser le robinet ASOV pour arrêter la machine.

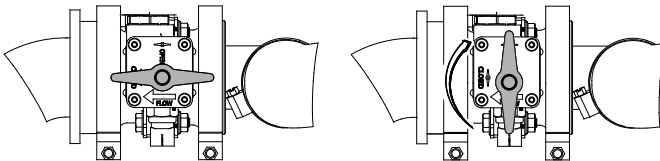

Figure 6. Réinitialisation du robinet ASOV (de la position fermée à ouverte)

4.7 CIRCUIT D'ARRÊT DU CARBURANT (RÉSERVE)

Note: Consulter le manuel d'entretien et de maintenance ainsi qu'un mécanicien JLG qualifié pour vérifier la configuration de la machine.

Le circuit d'arrêt du carburant surveille le carburant dans le réservoir et détecte quand le niveau de carburant devient bas. Le système de commande JLG coupe le moteur automatiquement avant que le réservoir de carburant soit vidé sauf si la machine est configurée pour le redémarrage du moteur.

Si le niveau de carburant devient bas, le témoin de réservoir rempli à 1/4 clignote une fois par seconde et il reste environ 5 minutes de fonctionnement du moteur. Si le système se trouve dans cet état et coupe le moteur automatiquement ou si l'opérateur coupe le moteur manuellement avant l'expiration des 5 minutes de fonctionnement du moteur, le témoin de réservoir rempli au 1/4 clignote 10 fois par seconde et le moteur réagit selon la configuration de la machine. Les options de configuration sont les suivantes :

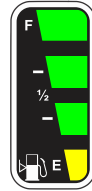

- Un redémarrage du moteur – Lorsque le moteur s'arrête, l'opérateur peut couper et redémarrer le moteur une seule fois avec environ 2 minutes de fonctionnement. Au bout des 2 minutes de fonctionnement ou si le moteur est coupé par l'opérateur avant l'expiration des 2 minutes de fonctionnement, il ne peut pas redémarrer avant l'ajout de carburant au réservoir.
- Redémarrage du moteur – Lorsque le moteur s'arrête, l'opérateur peut couper et redémarrer le moteur pendant environ 2 minutes de fonctionnement. Au bout des 2 minutes de fonctionnement, l'opérateur peut couper et redémarrer le moteur pendant encore 2 minutes de fonctionnement. L'opérateur peut refaire cette procédure jusqu'à ce que le carburant soit épuisé.

AVIS

Contactez un mécanicien JLG qualifié s'il est nécessaire de redémarrer la machine une fois le carburant épuisé.

- **Arrêt du moteur** – Le moteur s'arrête. Il ne peut pas redémarrer avant l'ajout de carburant au réservoir.

4.8 FILTRE À PARTICULES DIESEL (LE CAS ÉCHÉANT)

Le filtre à particules diesel (FAP) est un système de contrôle des émissions utilisé dans les moteurs diesel et requiert une intervention de l'opérateur pour assurer le bon fonctionnement du système.

Pour un fonctionnement optimal, le système FAP doit être nettoyé à l'aide de la méthode de nettoyage à l'arrêt ou de la méthode de nettoyage de maintenance à l'arrêt. Le nettoyage à l'arrêt désigne tout nettoyage demandé par le moteur en dehors des fenêtres de maintenance (par exemple, si le système détecte une suie excessive dans la cartouche FAP). Le nettoyage de maintenance à l'arrêt désigne un nettoyage demandé par le moteur lors des intervalles de maintenance réguliers.

Note: Le système remettra à zéro heure l'intervalle de maintenance après la réalisation de tout nettoyage à l'arrêt ou nettoyage de maintenance à l'arrêt.

4.8.1 Nettoyage à l'arrêt

Les conditions suivantes doivent être remplies pour pouvoir réaliser un nettoyage à l'arrêt.

- La machine doit être immobilisée
- Flèche en position d'arrimage
- Aucune personne sur la plate-forme
- Le moteur doit tourner au ralenti
- La température du liquide de refroidissement doit être supérieure à 40 °C (104 °F)
- La machine est en mode Commandes au sol

1. Le témoin du filtre à particules diesel (FAP) sur le panneau de commande de la plate-forme clignote lorsqu'un nettoyage à l'arrêt est nécessaire.



2. Amener la machine dans une zone sans produits inflammables ni personnes susceptibles d'être exposées aux gaz d'échappement chauds.
3. Lancer le processus de nettoyage en appuyant pendant 3 secondes sur le bouton FAP de la console des commandes au sol. L'indicateur affiche l'écran suivant.

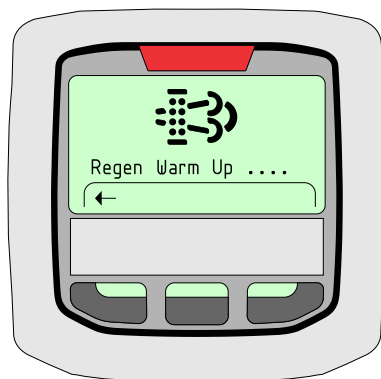

4. Le processus de nettoyage principal démarre et durera environ 30 à 60 minutes. L'écran suivant indique que le processus a démarré et une barre d'état permet de suivre sa progression.

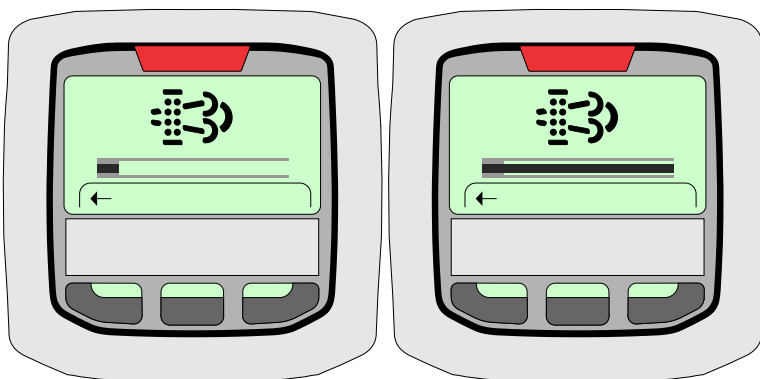

5. Une fois le processus de nettoyage terminé, le moteur tourne pendant 5 minutes environ afin de permettre au système de post-traitement des gaz d'échappement (EAT) de refroidir. L'indicateur affiche l'écran "Regen Complete" (Régénération terminée), comme illustré, et le témoin de température des émissions s'éteint.

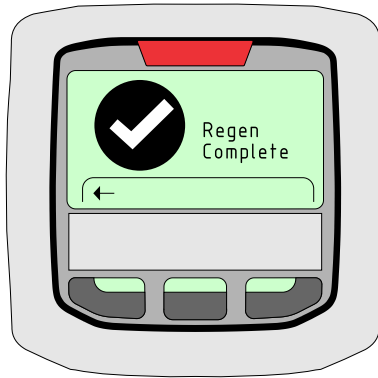

4.8.2 Méthodes de lancement du nettoyage de maintenance à l'arrêt

Le nettoyage de maintenance à l'arrêt peut être lancé en utilisant l'analyseur ou le bouton FAP sur la console de commandes au sol. Les mêmes conditions que celles indiquées pour le nettoyage à l'arrêt doivent être remplies.

4.8.3 Annulation du nettoyage à l'arrêt/nettoyage de maintenance à l'arrêt

Le nettoyage de maintenance à l'arrêt sera automatiquement interrompu si :

- Le sélecteur Plate-forme/Sol est passé du mode sol en mode plate-forme
- Un interrupteur de fonction est activé pour réaliser une fonction de flèche
- Le moteur est coupé

Si le nettoyage de maintenance à l'arrêt est interrompu, il doit être relancé et l'indicateur affiche l'écran "Regen Failed" (Échec de la régénération), comme illustré.

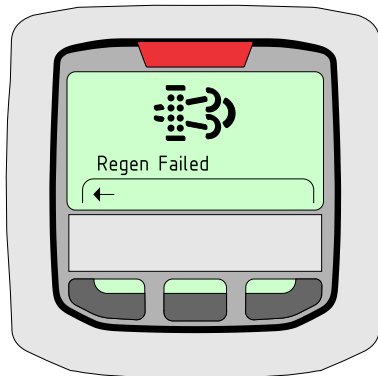

4.8.4 Échec du nettoyage

Si le nettoyage échoue, l'icône FAP s'affiche sur l'écran de l'indicateur. Les causes possibles d'un échec de nettoyage sont les suivantes :

- Le moteur n'est pas chaud
- Le réservoir d'urée DEF (le cas échéant) est gelé
- Les fonctions de la machine ont été actionnées pendant le nettoyage
- D'autres anomalies moteur sont actives

L'indicateur affiche l'écran "Regen Failed" (Échec de la régénération), comme illustré. Si le nettoyage a échoué, il faut recommencer le processus.

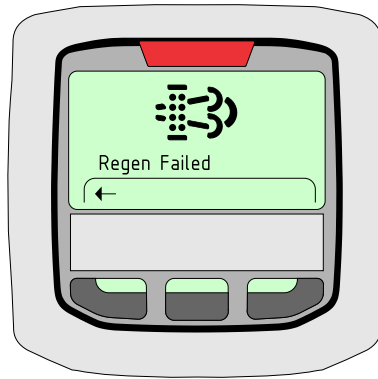

4.8.5 Remplacement du filtre FAP en raison de la charge de cendres

Le FAP collecte les particules non brûlables qui ne peuvent pas être éliminées par le processus de nettoyage à l'arrêt. L'accumulation de la charge de cendres nécessite une maintenance et/ou le remplacement du filtre.

La maintenance ou le remplacement du filtre FAP est indiqué par l'icône de remplacement du filtre qui apparaît sur l'indicateur.



Tableau 4. Remplacement du filtre FAP pour charge de cendres



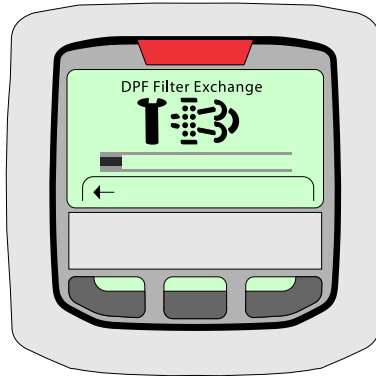

	Charge de cendres	Témoin de remplacement du filtre FAP	Témoin d'erreur du moteur	Perte de puissance
Fonctionnement normal	< 100 %	--	--	Néant
Remplacement du filtre requis	≥ 100 %		--	Néant
Niveau d'avertissement	≥ 105 %	Clignotant 	--	Néant
Niveau d'avertissement	≥ 110 %	Clignotant 	Continu 	Machine en approche et code d'anomalie actif. Contacter un concessionnaire Deutz

Tableau 5. Nettoyage de maintenance à l'arrêt

Niveaux de nettoyage de maintenance à l'arrêt		Heures de fonctionnement de la machine depuis le dernier nettoyage	Témoin d'erreur du moteur	Témoin FAP	Témoin de température des émissions*	Perte de puissance	Commentaires
0	Fonctionnement normal	0-500	--	--		Néant	Entre 500 et 650 heures, le cycle de nettoyage peut être lancé avec l'analyseur JLG.
		500-650					
1	Arrêt requis	650-750	--			Néant	La température du liquide de refroidissement du moteur doit être > 40 °C et la machine doit être en mode Commandes au sol 2.
2	Niveau d'avertissement	750-775	Continu			Machine en approche et code d'anomalie actif	
3	Niveau d'arrêt	> 775	Clignotant			Verrouillage au ralenti. Fonctions de flèche verrouillées et bloquées en position de transport.	Contacter un concessionnaire Deutz
4	Remplacement du filtre	Régénération du FAP IM-POSSIBLE Remplacement du filtre FAP requis	Clignotant			Verrouillage au ralenti. Fonctions de flèche verrouillées et bloquées en position de transport.	

*Témoin de température des émissions en continu sur Marche pendant le nettoyage à l'arrêt.

Tableau 6. Nettoyage à l'arrêt : FAP rempli de suie













Niveaux de suie	Charge de suie/ Temps	Méthodes de lancement du nettoyage du FAP	Témoin d'erreur du moteur	Témoin FAP	Témoin de température des émissions*	Perte de puissance	Commentaires
Fonctionnement normal	< 99 %		--	--		Néant	
Arrêt requis	De 100 % à 109 % ou 100 heures	Brancher la machine JLG ou l'analyseur JLG	--			Néant	Reste en mode Arrêt pendant 100 heures ou jusqu'à ce que la charge de suie atteigne 109 %
Niveau d'avertissement	De 109 % à 125 % ou 25 heures	Brancher la machine JLG ou l'analyseur JLG	Continu 			Machine en approche et code d'anomalie actif	Reste au Niveau d'avertissement (Perte de puissance) pendant 25 heures ou jusqu'à ce que la charge de suie atteigne 125 %
Niveau d'arrêt	De 125 % à 161 %	Nettoyage du FAP impossible	Clignotant 			Verrouillage au ralenti. Fonctions de flèche verrouillées et bloquées en position de transport.	Reste au Niveau d'arrêt pendant 100 heures ou jusqu'à ce que la charge de suie atteigne 125 %
Remplacement du filtre	> 161 %	Nettoyage du FAP impossible	Clignotant 			Verrouillage au ralenti. Fonctions de flèche verrouillées et bloquées en position de transport.	Contactez un concessionnaire Deutz

Tableau 6. Nettoyage à l'arrêt : FAP rempli de suie (continué)

Niveaux de suie	Charge de suie/ Temps	Méthodes de lancement du nettoyage du FAP	Témoin d'erreur du moteur	Témoin FAP	Témoin de température des émissions*	Perte de puissance	Commentaires
*Témoin de température des émissions en continu sur Marche pendant le nettoyage à l'arrêt.							

4.9 FONCTIONNEMENT AVEC L'ALIMENTATION AUXILIAIRE

Le système d'alimentation auxiliaire permet de déplacer la plate-forme en cas de défaillance du moteur. Ce système utilise une unité moteur/pompe électrique capable d'actionner toutes les commandes de flèche nécessaires pour permettre l'abaissement de la plate-forme au niveau du sol.

Lorsque l'alimentation auxiliaire est activée, le système de commande essaie d'utiliser la pesanteur pour abaisser la flèche principale ou la tourelle, et pour rétracter cette dernière. Si les capteurs de la flèche ne détectent pas de mouvement approprié, le système d'alimentation auxiliaire fournit un débit hydraulique pour alimenter le mouvement de la flèche. Prévoir un temps de fonctionnement suffisant pour que le système puisse répondre.

Note: Pour que la batterie dure suffisamment longtemps, utiliser, lorsque c'est possible, les commandes de relevage de la flèche principale et d'extension de la flèche principale pour abaisser la plate-forme au sol au niveau du sol avant d'utiliser le relevage de la tourelle. Les mouvements de la flèche effectués à l'aide de l'alimentation auxiliaire sont lents et ils s'arrêtent momentanément et marchent en alternance avec d'autres fonctions selon le besoin. Lors de l'utilisation de la commande de relevage de la tourelle, les mouvements de relevage de la tourelle, d'extension/rétraction de la tourelle et de relevage de la flèche principale fonctionnent en alternance. Lors de l'utilisation de la commande de relevage de la flèche principale, les mouvements de relevage de la flèche principale, de relevage de la tourelle et de mise à niveau de la plate-forme fonctionnent en alternance.

4.10 SÉLECTEUR DE CHARGE

Le système de contrôle de la flèche permet à l'opérateur de choisir entre une enveloppe de fonctionnement avec une charge limitée à 227 kg (500 lb) (pour les États-Unis) et 230 kg (pour le marché CE, UKCA et l'Australie) ou une enveloppe de fonctionnement avec une charge limitée à 454 kg (1,000 lb) (pour les États-Unis) et 450 kg (pour le marché CE, UKCA et l'Australie). L'opérateur sélectionne la limite de charge désirée en positionnant le sélecteur sur la console de la plate-forme. Le témoin de charge affiche la charge sélectionnée, et les deux témoins de charge clignotent et une alarme sonore se déclenche si la plate-forme est en dehors de la plage de charge sélectionnée.

Note: L'enveloppe de fonctionnement avec une charge limitée à 454 kg (1,000 lb) (pour les États-Unis) et 450 kg (pour le marché CE, UKCA et l'Australie) nécessite la fixation en position centrée du bras articulé.

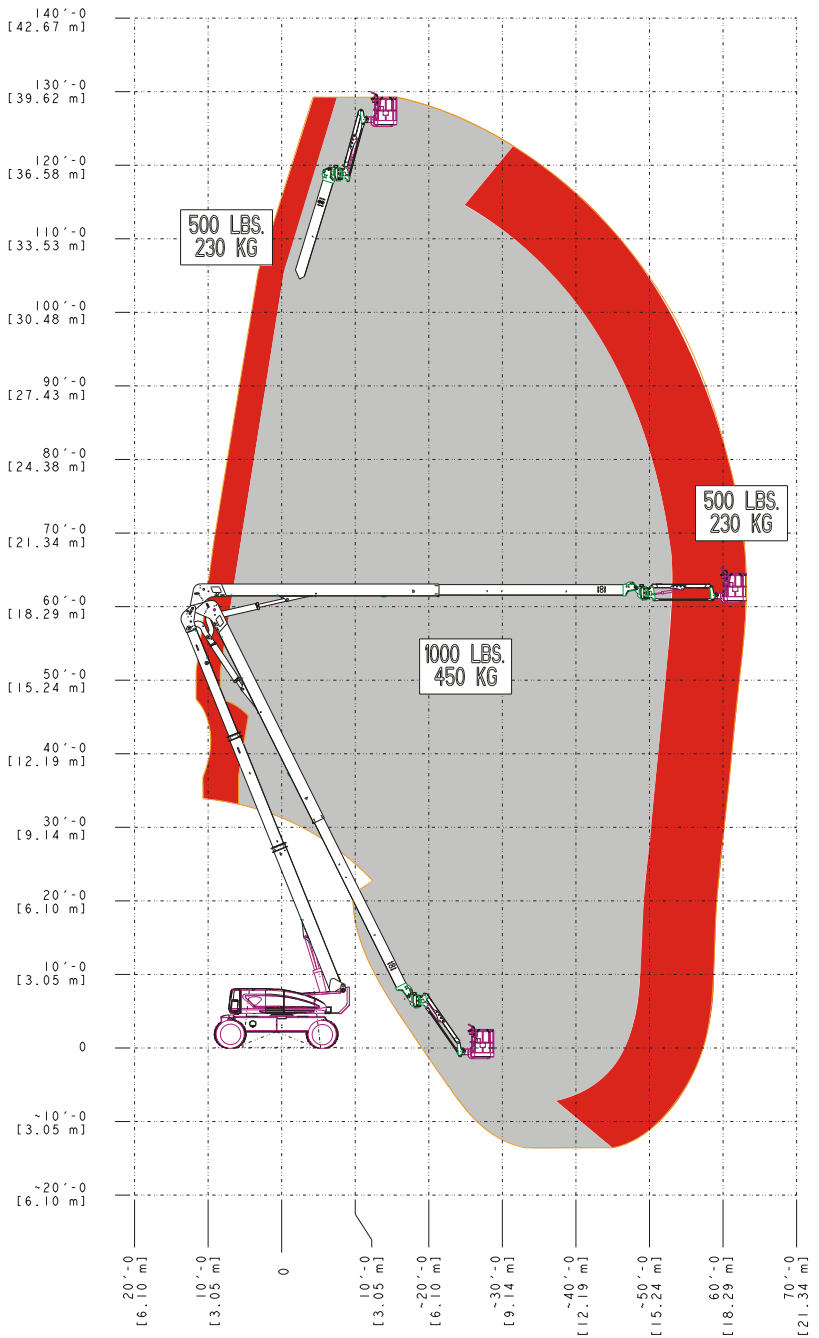

BM000220A

Figure 7. Schéma de plage de fonctionnement

4.11 DÉPLACEMENT (TRANSLATION)

Note: Lorsque la flèche principale est relevée d'environ 5 degrés au-dessus de l'horizontale, la commande d'entraînement passe automatiquement en vitesse lente.

⚠ AVERTISSEMENT

Ne conduire avec la flèche au-dessus de l'horizontale que lorsque la machine se trouve sur une surface ferme et uniforme, dans les limites de la pente de service maximale.

S'assurer que le dispositif de verrouillage de la plate-forme tournante (le cas échéant) est engagé avant d'entreprendre tout déplacement sur de longues distances.

⚠ AVERTISSEMENT

Ne pas conduire sur des dévers de plus de 5 degrés.

Pour éviter toute perte de contrôle ou tout risque de renversement, ne pas conduire la machine sur des pentes supérieures à l'inclinaison admissible spécifiée dans la section des caractéristiques de fonctionnement de ce manuel.

⚠ AVERTISSEMENT

Toujours faire preuve d'une extrême prudence en marche arrière et en conduisant avec la plate-forme relevée.

Avant de conduire la machine, observer le sens des flèches de direction noires/blanches sur le châssis et les commandes de la plate-forme. Déplacer les commandes de translation vers la flèche correspondant au sens de déplacement prévu de la machine.

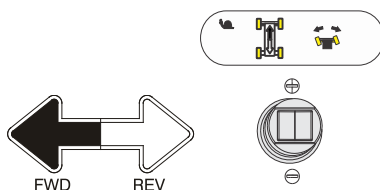

4.11.1 Translation en marche avant et en marche arrière

1. Depuis les commandes de la plate-forme, tirer l'interrupteur d'arrêt d'urgence, faire démarrer le moteur et activer l'interrupteur à pédale.



2. Placer le manipulateur de translation sur Marche avant ou Marche arrière, selon l'action souhaitée.

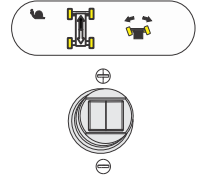

Cette machine est équipée d'un témoin de direction de translation. Le témoin jaune sur la console de commande de la plate-forme indique que la flèche a pivoté au-delà des pneus arrière et que la machine peut fonctionner (Translation/Direction) dans la direction opposée au mouvement des commandes. Si le témoin est allumé, faire fonctionner la commande de translation comme suit :

1. Faire correspondre les flèches de direction noire et blanche sur le tableau de commande de la plate-forme et sur le châssis pour déterminer le sens de déplacement de la machine.

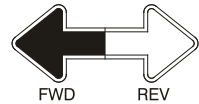

2. Appuyer sur l'interrupteur de direction de translation prioritaire et le relâcher. Dans un délai de 3 secondes, déplacer lentement la commande de translation vers la flèche correspondant au sens de déplacement prévu de la machine. Le témoin clignote pendant 3 secondes tant que la commande de translation n'est pas sélectionnée.



4.12 TRANSLATION (PENTE/DÉVERS)

4.12.1 Translation en pente

Lors d'une translation en pente, le freinage et la traction maximum sont obtenus avec la flèche en position d'arrimage sur l'essieu arrière (roues motrices) et dans le sens du déplacement. Conduire la machine en marche avant pour gravir une pente et en marche arrière pour la descendre. Ne pas dépasser l'inclinaison admissible de la machine.

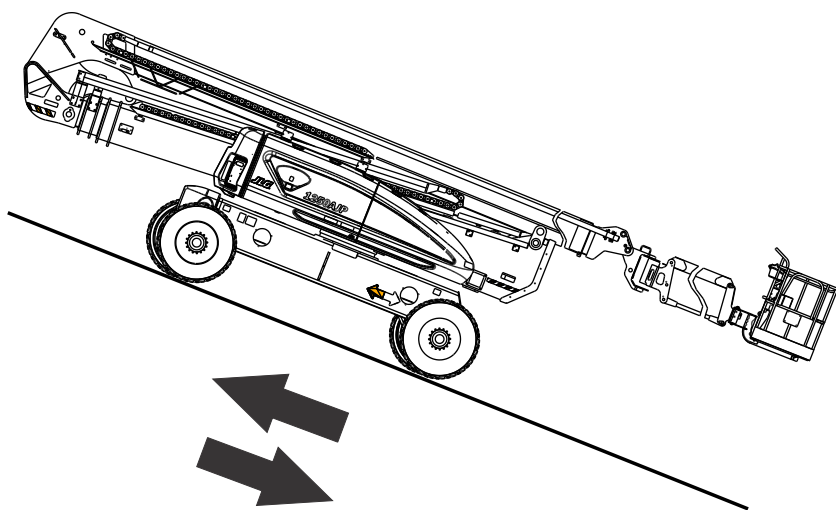

BM000221A

Figure 8. Translation en pente

AVIS

Si la flèche est au-dessus de l'essieu avant (roues directrices), les mouvements de translation et de direction sont inversés par rapport à ceux des commandes.

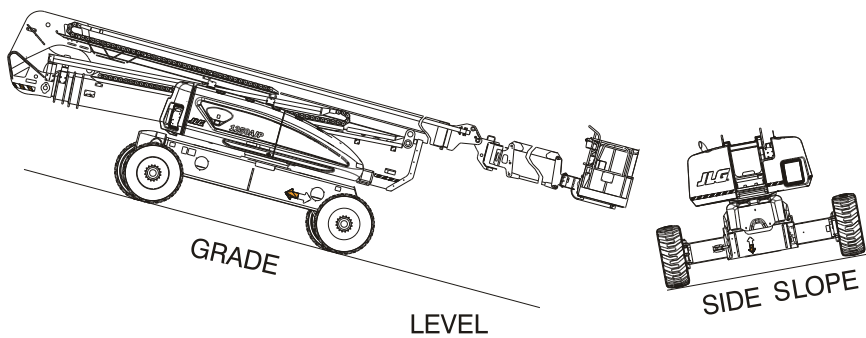

BM000222A

Figure 9. Pente et dévers

4.13 DIRECTION

Enfoncer l'interrupteur à pédale. Placer l'interrupteur à bascule du manipulateur de translation/direction à droite pour tourner à droite ou à gauche pour tourner à gauche.



4.14 EXTENSION DES ESSIEUX

Note: L'opérateur doit conduire la machine (en marche avant ou en marche arrière) afin d'étendre les essieux.

Placer l'interrupteur d'extension des essieux de façon à permettre leur extension ou rétraction.

4.15 PLATE-FORME

4.15.1 Réglage de la mise à niveau de la plate-forme

⚠ AVERTISSEMENT

Utiliser uniquement la fonction de mise à niveau prioritaire de la plate-forme pour procéder à une légère mise à niveau de la plate-forme. Un usage inapproprié peut causer le déport ou la chute de la charge/des occupants. Le non-respect de ces instructions peut provoquer des blessures graves, voire mortelles.

Note: Lorsque le sélecteur de commande de la flèche est en mode manuel, la mise à niveau de la plate-forme fonctionne uniquement lors du relevage de la flèche principale. Lorsque le sélecteur de commande de la flèche est en mode automatique, la mise à niveau de la plate-forme est active avec toutes les fonctions, à l'exception de l'extension. De même, en mode manuel, les systèmes d'arc contrôlé et d'angle contrôlé ne sont pas actifs.

Durant le fonctionnement normal de la machine, la plate-forme maintient automatiquement sa position.

Pour mettre la plate-forme à niveau manuellement vers le haut ou vers le bas, placer l'interrupteur de commande de mise à niveau de la plate-forme vers le haut ou vers le bas et l'y maintenir jusqu'à obtenir la position désirée de la plate-forme.



Note: La mise à niveau de la plate-forme est active avec toutes les fonctions, à l'exception de l'extension.

4.15.2 Rotation de la plate-forme

Pour faire pivoter la plate-forme vers la gauche ou vers la droite, sélectionner une direction avec l'interrupteur de commande de rotation de la plate-forme et l'y maintenir jusqu'à ce que la position souhaitée soit atteinte.



4.16 FLÈCHE

AVERTISSEMENT

Un témoin d'avertissement de basculement rouge situé sur la console des commandes s'allume lorsque le châssis se trouve sur une pente excessive. Ne pas faire pivoter ni relever la flèche au-dessus de l'horizontale lorsque le témoin est allumé.

Ne pas compter sur le témoin d'avertissement de basculement pour indiquer le niveau du châssis. Le témoin d'avertissement de basculement indique que le châssis se trouve sur une pente excessive. Le châssis doit être à niveau avant de faire pivoter ou de relever la flèche au-dessus de l'horizontale ou avant la conduite avec la flèche relevée.

AVERTISSEMENT

Pour éviter tout risque de renversement si le témoin d'avertissement de basculement rouge s'allume alors que la flèche est au-dessus de l'horizontale, abaisser la plate-forme au sol. Puis repositionner la machine de façon à mettre le châssis à niveau avant de relever la flèche.

Si la plate-forme ne s'arrête pas lorsqu'un interrupteur ou un levier de commande est relâché, retirer le pied de l'interrupteur à pédale ou utiliser l'interrupteur d'arrêt d'urgence pour arrêter la machine.

AVERTISSEMENT

La conduite avec la flèche en dessous de l'horizontale est autorisée sur les types de pentes et de dévers spécifiés dans la section des caractéristiques de fonctionnement de ce manuel.

AVERTISSEMENT

Pour éviter tout risque de blessures graves, ne pas faire fonctionner la machine si un des leviers de commande ou interrupteurs à bascule contrôlant le mouvement de la plate-forme ne revient pas en position d'arrêt ou neutre lorsqu'il est relâché.

ATTENTION

Pour éviter tout risque de collision et de blessures si la plate-forme ne s'arrête pas lorsqu'un interrupteur ou un levier de commande est relâché, retirer le pied de l'interrupteur à pédale ou utiliser l'interrupteur d'arrêt d'urgence pour arrêter la machine.

4.16.1 Pivotement de la flèche

Pour faire pivoter la flèche, placer l'interrupteur de commande de pivotement à droite ou à gauche selon la direction souhaitée.

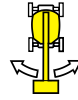

AVIS

Lors du pivotement de la flèche, s'assurer qu'il y a suffisamment d'espace entre la flèche et les murs et équipements environnants.

4.16.2 Relevage et abaissement de la flèche de tourelle

Cette machine dispose de deux commandes pour manœuvrer la flèche de tourelle (deux interrupteurs à bascule) : un interrupteur commande le relevage et l'autre l'extension de la flèche de tourelle. Le système organise l'ordre des commandes d'extension et de relevage comme suit :

1. Élévation de la flèche de tourelle à partir de la position d'abaissement complet.

- a. La flèche de tourelle doit être complètement relevée pour pouvoir être étendue à partir de la position de rétraction complète.

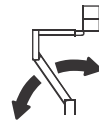

- b. Les fonctions d'extension ou de rétraction de l'interrupteur d'extension de la tourelle ne sont opérationnelles que si la flèche de tourelle est complètement relevée.



2. Abaissement de la flèche de tourelle à partir de la position d'élévation complète.

- a. Actionner la fonction de rétraction de l'interrupteur d'extension de la tourelle jusqu'à ce que la flèche de tourelle soit complètement rétractée. (La tourelle ne doit pas s'abaisser tant que la flèche de tourelle n'est pas complètement rétractée.)



- b. La fonction d'abaissement de l'interrupteur de relevage de la tourelle n'est opérationnelle que si la flèche de tourelle est complètement rétractée.

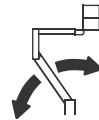

⚠ AVERTISSEMENT

Pour éviter tout basculement de la machine en cas de défaillance du système de commande de la flèche de la tourelle :

- Abaisser la plate-forme abaisser la plate-forme au sol à l'aide des fonctions de relevage et d'extension de la flèche principale.
- Faire corriger l'anomalie par un technicien JLG qualifié avant de réutiliser la machine.

4.16.3 Relevage et abaissement de la flèche principale

Pour relever ou abaisser la flèche principale, placer l'interrupteur de relevage/abaissement de la flèche principale vers le haut ou vers le bas jusqu'à ce que la hauteur souhaitée soit atteinte.

Note: La commande de relevage de la flèche principale n'est pas utilisable avec la flèche hors du mode de transport si les essieux ne sont pas complètement étendus.



4.16.4 Extension de la flèche principale

Pour étendre ou rétracter la flèche principale, placer l'interrupteur de commande d'extension de la flèche principale sur rétraction ou extension.

Note: La commande d'extension n'est pas utilisable au-delà de la position de transport si les essieux ne sont pas complètement étendus.

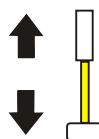

4.16.5 Pivotement du bras articulé

Pour faire pivoter le bras articulé, placer l'interrupteur de commande de pivotement à droite ou à gauche selon la direction souhaitée.



Note: Pour le fonctionnement en mode 454 kg (1,000 lb) pour les marchés ANSI et 450 kg pour les marchés CE, UKCA et l'Australie, le bras articulé doit être centré et la commande de pivotement du bras articulé n'est pas utilisable. Si le bras articulé n'est pas en position centrée lorsque la machine fonctionne dans ce mode la commande de pivotement du bras articulé permettra à l'opérateur de recentrer celui-ci.

4.17 BOUTON DE VITESSE DES COMMANDES

Cette commande affecte la vitesse d'extension de la flèche principale, de relevage de la flèche de tourelle, de relevage et de pivotement du bras articulé, et de rotation de la plate-forme.



Note: Pendant la rotation de la plate-forme et le pivotement du bras articulé, l'opérateur peut ne pas percevoir de différence de vitesse.

Pour passer en vitesse d'approche pour les fonctions de translation, de relevage de la flèche principale, de relevage de la tourelle et de pivotement, tourner le bouton complètement vers la gauche jusqu'au dé clic. La vitesse d'approche sélectionne le réglage de vitesse le plus lent pour les fonctions énumérées ci-dessus, ainsi que les fonctions Translation/direction et Relevage/pivotement de la flèche principale.

4.18 PORT DE CHARGE USB

Cette machine est équipée d'un port de charge USB pour l'opérateur.

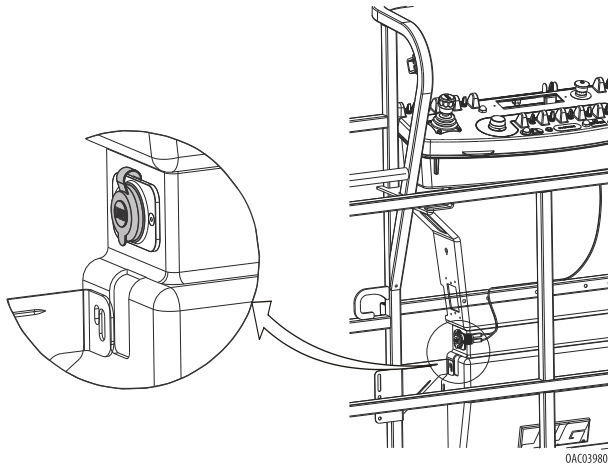

4.19 SYSTÈME DE SÉCURITÉ PRIORITAIRE DE LA MACHINE (MSSO) (LE CAS ÉCHÉANT)

Le système de sécurité prioritaire de la machine (MSSO) est utilisé pour prendre la priorité sur les commandes de fonction d'extraction d'urgence de la plate-forme uniquement. Se reporter à la section Procédures d'urgence pour connaître les procédures de fonctionnement de la neutralisation du système de sécurité prioritaire de la machine (le cas échéant).



4.20 UTILISATION DE SKYGUARD

Le système SkyGuard fournit une protection améliorée du tableau de commande. Lorsque le capteur SkyGuard est activé, les fonctions utilisées au moment de l'activation sont inversées ou arrêtées. Le Tableau de fonctions SkyGuard fournit plus de détails sur ces fonctions.

Pendant l'activation, l'avertisseur retentit et le gyrophare SkyGuard (le cas échéant) s'allume jusqu'à ce que le capteur et l'interrupteur à pédale soient désactivés.

Si le capteur SkyGuard reste activé après l'inversion ou l'arrêt des fonctions, appuyer sans relâcher sur l'interrupteur de priorité manuelle sur SkyGuard pour pouvoir utiliser normalement les fonctions jusqu'à ce que le capteur soit désactivé.

Consulter les illustrations suivantes pour déterminer le type de SkyGuard présent sur la machine et comment l'activer. Quel que soit le type, l'utilisation de SkyGuard selon le Tableau de fonctions SkyGuard ne change pas.

4.20.1 SkyGuard

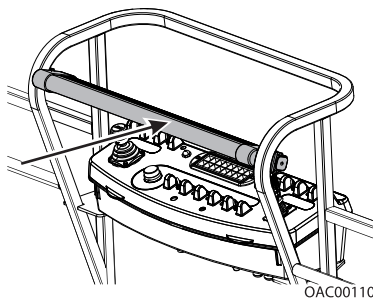

Une force d'environ 222 Nm (50 lb) est appliquée sur la barre jaune.

4.20.2 SkyGuard – SkyLine

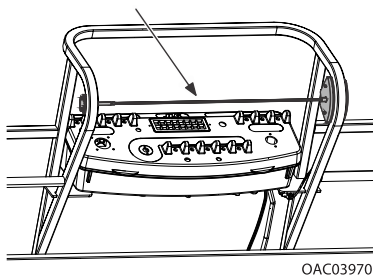

Appuyer sur le câble pour rompre la connexion magnétique entre le câble et le support de droite.

4.20.3 SkyGuard – SkyEye

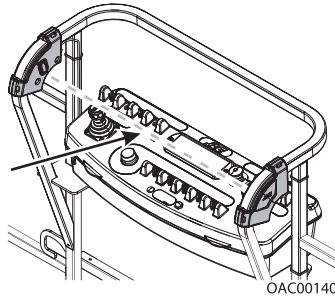

L'opérateur passe à travers la trajectoire du faisceau du capteur.

4.20.4 Tableau des fonctions du système SkyGuard

Trans- lation en marche avant	Trans- lation en mar- che ar- rière	Direc- tion	Pivo- te- ment	Releva- ge de la toureille	Exten- sion de la tou- reille	Abaisse- ment de la toureille	Rétra- ction de la tou- reille	Relevage de la fleche	Abaisse- ment de la fleche	Exten- sion de la fleche	Rétraction de la fleche	Rele- vage du bras arti- culé	Mise à niveau de la plate- forme	Rotation de la plate- forme
I */ A**	I	A	I	I	A	A	A	I	I	I	A	A	A	A
I = Indique que l'inversion est activée														
A = Indique que l'arrêt est activé														
* DOS (système d'orientation de direction) activé														
** DOS non activé, la machine roule droit sans direction et toute autre fonction hydraulique est active														
Note: Si SkyGuard est activé avec le système Soft Touch, les fonctions sont arrêtées au lieu d'être inversées.														

4.21 REMORQUAGE D'URGENCE

⚠ AVERTISSEMENT

Risque de perte de contrôle du véhicule/de la machine. La machine n'est pas équipée de freins de remorquage. Le véhicule de remorquage doit être capable de garder constamment la maîtrise de la machine. Le remorquage est interdit sur autoroute. Le non-respect de ces instructions risque de provoquer des blessures graves, voire mortelles.

⚠ AVERTISSEMENT

Vitesse de remorquage maximale 8 km/h (5 mph)

⚠ AVERTISSEMENT

Inclinaison maximum pour le remorquage de 25 %.

⚠ ATTENTION

Ne pas remorquer la machine avec le moteur en marche ou les moyeux de transmission engagés.

1. Rétracter et abaisser la flèche et la mettre en position de transport ; verrouiller la plate-forme tournante.

2. Débrayer les moyeux de transmission (1) en retournant le couvercle de prise (2). Le bouchon de déconnexion sera en position inversée (3).

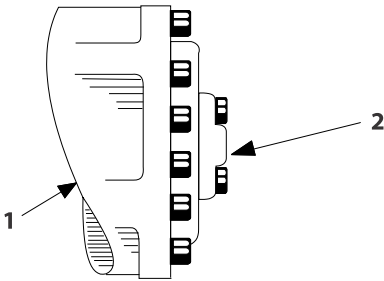

BM000287A

Figure 10. Moyeu de transmission engagé

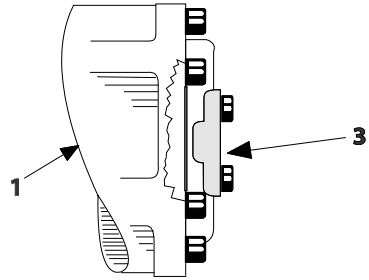

BM000288A

Figure 11. Moyeu de transmission désengagé

3. Engager les moyeux de transmission en retournant le couvercle de prise une fois le remorquage terminé.

4.22 EXTINCTION ET STATIONNEMENT DE LA MACHINE

Les procédures recommandées pour éteindre et garer la machine sont les suivantes :

1. Conduire la machine dans une zone bien protégée.
2. S'assurer que la flèche est complètement rétractée et abaissée au-dessus de l'essieu arrière.
3. Désactiver l'interrupteur d'arrêt d'urgence au niveau des commandes de la plateforme.
4. Désactiver l'interrupteur d'arrêt d'urgence au niveau des commandes au sol. Placer le sélecteur Plate-forme/Sol en position d'ARRÊT (position centrale).
5. Si nécessaire, couvrir les commandes de la plateforme pour protéger les panneaux d'instructions, les autocollants d'avertissement et les commandes d'environnements hostiles.

AVIS

Lorsqu'une plateforme MEWP est garée avec la flèche relevée pour optimiser l'espace, les flèches peuvent être relevées mais pas étendues. L'opérateur est chargé de s'assurer que toutes les consignes de sécurité indiquées dans la Section 1 de ce manuel sont respectées pour chaque situation unique.

4.23 LEVAGE ET ARRIMAGE

4.23.1 Levage

1. Pour obtenir le poids brut de véhicule, consulter la plaque de numéro de série de la machine, contacter JLG Industries ou peser chaque unité.
2. Placer la flèche en position d'arrimage.
3. Retirer tous les éléments non fixés de la machine.
4. Régler la fixation de manière précise de sorte que la machine ne soit pas endommagée et reste horizontale.

4.23.2 Arrimage

AVIS

Lors du transport de la machine, la flèche doit être entièrement abaissée dans son support.

1. Placer la flèche en position d'arrimage.
2. Retirer tous les éléments non fixés de la machine.
3. Fixer le châssis à l'aide de sangles ou de chaînes d'une résistance adéquate.
4. Veiller à abaisser la plate-forme de façon à ce que la plaquette d'usure en bas repose sur la surface du véhicule de transport.

Note: Fixer par les emplacements d'arrimage sur la flèche à l'aide de sangles ou de chaînes d'une résistance adéquate.

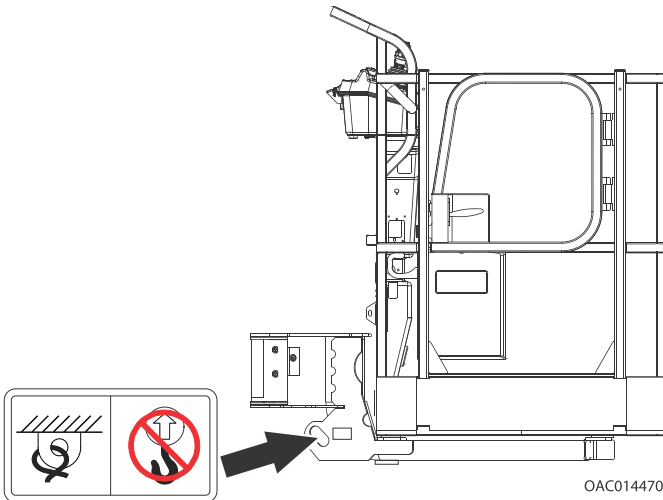

AVIS

Verrouiller la plate-forme tournante à l'aide de son dispositif de verrouillage (le cas échéant) avant de se déplacer sur de longues distances ou de transporter la machine sur un camion ou une remorque.

4.24 ARRIMAGE DU BRAS ARTICULÉ POUR LE TRANSPORT

1. Placer la flèche en position d'arrimage avec les essieux rétractés.
2. Maintenir l'interrupteur de commande de pivotement du bras articulé vers la droite jusqu'à ce que la plate-forme ne pivote plus.

Note: La fonction de pivotement du bras articulé n'est pas utilisable tant que la commande du sélecteur de charge est placée en position 454 kg (1,000 lb) pour les États-Unis et 450 kg pour l'Europe et l'Australie.

Note: La mise à niveau automatique de la plate-forme est désactivée lors de l'arrimage du bras articulé.

3. Maintenir l'interrupteur de commande d'arrimage prioritaire du bras articulé enfoncé jusqu'à ce que le bras articulé et la plate-forme soient en position d'arrimage sous la flèche.

4.25 TABLEAU DE LEVAGE 1250AJP

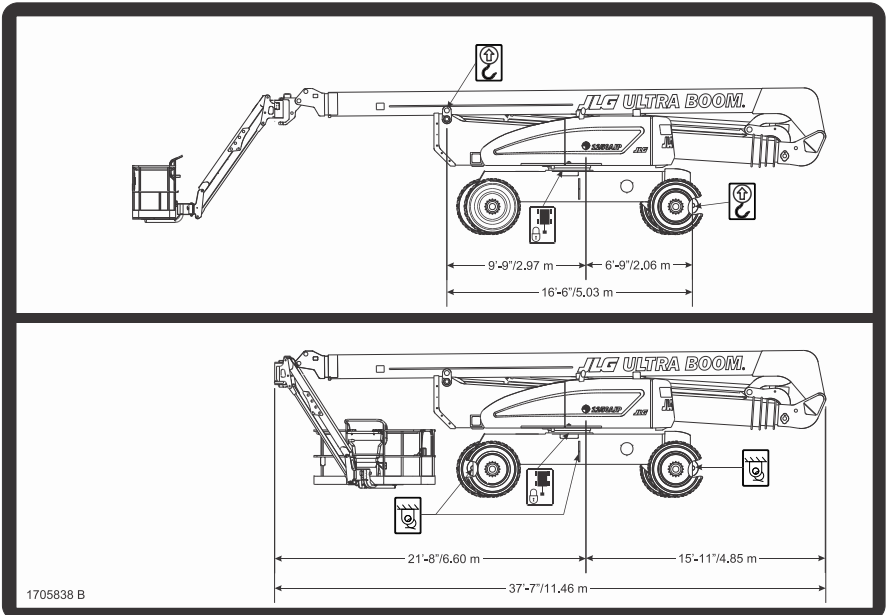

BM000223A

4.26 AUTOCOLLANTS DE SÉCURITÉ

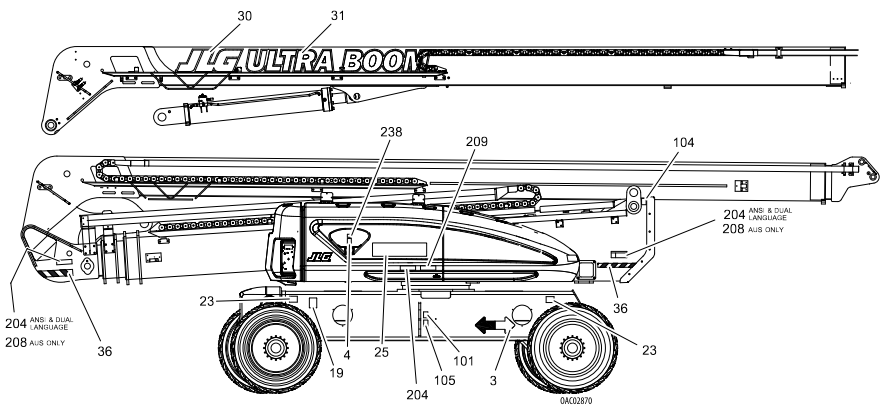

Figure 12. Emplacement des autocollants de sécurité 1 sur 5

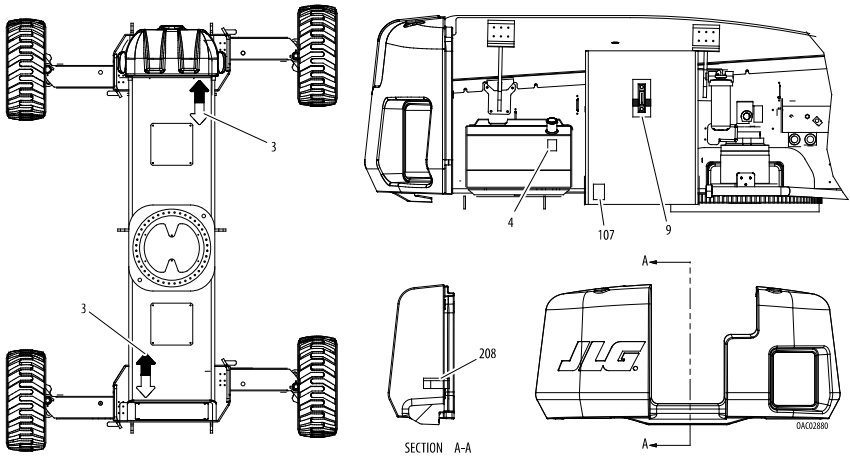

Figure 13. Emplacement des autocollants de sécurité 2 sur 5

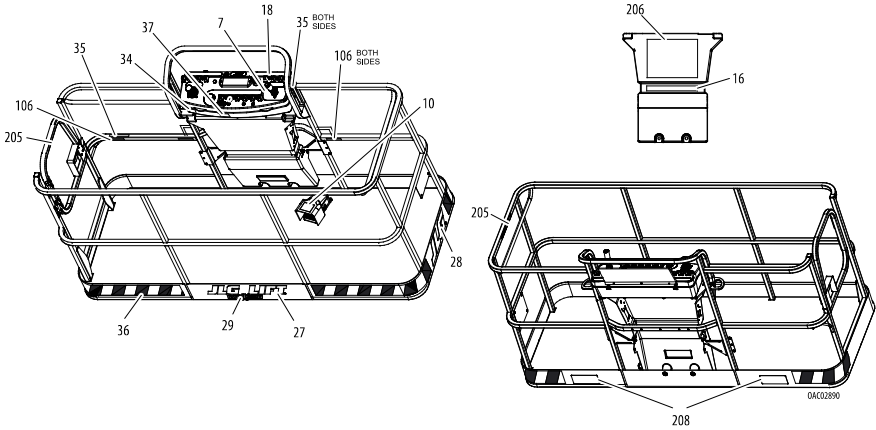

Figure 14. Emplacement des autocollants de sécurité 3 sur 5

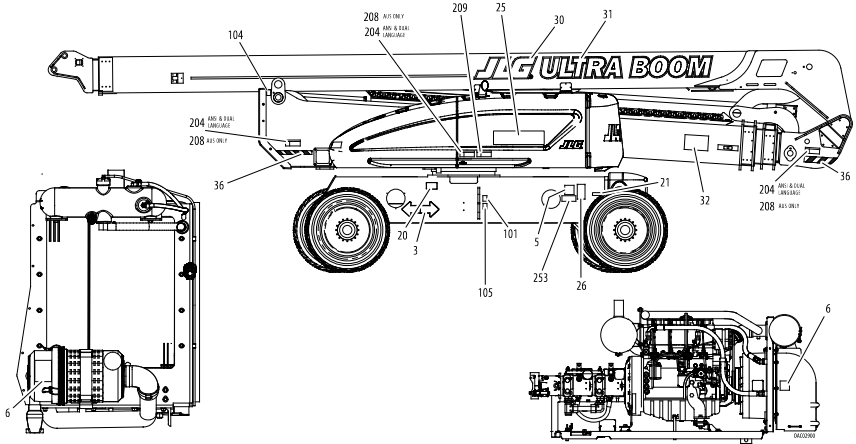

Figure 15. Emplacement des autocollants de sécurité 4 sur 5

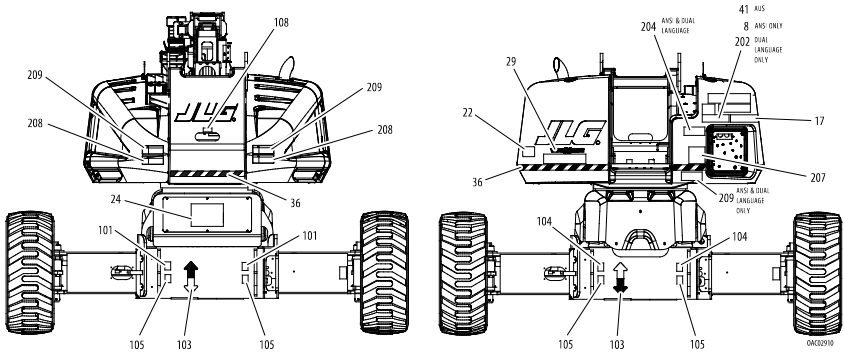

Figure 16. Emplacement des autocollants de sécurité 5 sur 5

Tableau 7. Légende des autocollants de sécurité

Élément	ANSI 1001243965-B	Coréen 1001244205-B	Chinois 1001244206-B	Portugais 1001244207-B	Anglais/Espagnol 1001244208-B	Français/Anglais 1001243994-B	Australien 1001246611-A	Japonais 1001244209-B
3	1701501	1701501	1701501	1701501	1701501	1701501	1701501	1701501
4	1701505	1701505	1701505	1701505	1701505	1701505	1701505	1701505
5	1702631	1702631	1702631	1702631	1702631	1702631	1702631	1702631
6	1704972	1706061	1706060	1706059	1706063	1706064	1706098	1706062
7	1705351	1705427	1705430	1705905	1705910	1705429	--	1705426
8	1705492	--	--	--	--	--	--	--
9	1705511	1705511	1705511	1705511	1705511	1705511	1705511	1705511
10	3252347	--	--	--	--	--	1705828	--
15	91403230	91403230	91403230	91403230	91403230	91403230	91403230	91403230
16	1001253048	1001253052	1001253054	1001253057	1001253059	1001253050	1706770	1001253061
17	1001253049	1001253053	1001253056	1001253058	1001253060	1001253051	1705468	1001253062
18	1001122611	1001122611	1001122611	1001122611	1001122611	1705174	1705174	1001122611
19	1001131269	--	--	--	--	1001131269	--	--
20	1001223055	1001224048	1001224050	1001224052	1001224049	1001223971	--	1001224053
21	1001223453	--	--	--	--	1001223453	--	--
22	3251813	--	3251813	3251813	3251813	3251813	1705515	3251813
23	1703483	1703483	1703483	1703483	1703483	1703483	1703483	1703483
24	1705838	1705838	1705838	1705838	1705838	1705838	1705838	1705838

Tableau 7. Légende des autocollants de sécurité (continued)

Élément	ANSI 1001243965-B	Coréen 1001244205-B	Chinois 1001244206-B	Portugais 1001244207-B	Anglais/Espagnol 1001244208-B	Français/Anglais 1001243994-B	Australien 1001246611-A	Japonais 1001244209-B
25	1705840	1705840	1705840	1705840	1705840	1705840	1705840	1705840
26	1001253997	1001253997	1001253997	1001253997	1001253997	1001253997	1001253994	1001253997
27	1702774	1702774	1702774	1702774	1702774	1702774	1702774	1702774
28	1702773	1702773	1702773	1702773	1702773	1702773	1702773	1702773
29	1704885	1704885	1704885	1704885	1704885	1704885	1704885	1704885
30	1705864	1705864	1705864	1705864	1705864	1705864	1705864	1705864
31	1705865	1705865	1705865	1705865	1705865	1705865	--	1705865
32	1703959	1703959	1703959	1703959	1703959	1703959	1703959	1703959
34	1001231801	--	--	--	--	--	--	--
35	1703175	--	--	--	--	1703175	--	--
36	4420051	4420051	4420051	4420051	4420051	4420051	4420051	4420051
37	1001094055	1001094055	1001094055	1001094055	1001094055	1001094055	1001094055	1001094055
41	--	--	--	--	--	--	1001112551	--
101	1701499	1701499	1701499	1701499	1701499	1701499	1701499	1701499
102	1701509	1701509	1701509	1701509	1701509	1701509	1701509	1701509
103	1701529	1701529	1701529	1701529	1701529	1701529	1701529	1701529
104	1703811	1703811	1703811	1703811	1703811	1703811	1703811	1703811
105	1703814	1703814	1703814	1703814	1703814	1703814	1703814	1703814

Tableau 7. Légende des autocollants de sécurité (continued)

Élément	ANSI 1001243965-B	Coréen 1001244205-B	Chinois 1001244206-B	Portugais 1001244207-B	Anglais/Espagnol 1001244208-B	Français/Anglais 1001243994-B	Australien 1001246611-A	Japonais 1001244209-B
106	1704277	1704277	1704277	1704277	1704277	1704277	1704277	1704277
107	1704412	1704412	1704412	1704412	1704412	1704412	1704412	1704412
108	3251243	3251243	3251243	3251243	3251243	3251243	--	3251243
202	--	1705503	1001117035	1705906	1705915	1705505	--	1705493
204	1703953	1703945	1703943	1705903	1703941	1703942	--	1703944
205	1702868	1705969	1001116846	1705967	1704001	1704000	--	--
206	1001231315	1001231317	1001231321	1001231319	1001231318	1001231316	1705921	1001231320
207	1705336	1705345	1001116849	1705896	1705917	1705347	1705822	1705344
208	1703804	1703951	1703949	1705898	1703947	1703948	1701518	1703950
209	1703805	1703939	1001116851	1705897	1703935	1703936	1705961	1703938
210	--	1703981	1703982	1705902	1703983	1703984	--	1703980

4.27 AUTOCOLLANTS DE SÉCURITÉ CE/UKCA UNIQUEMENT

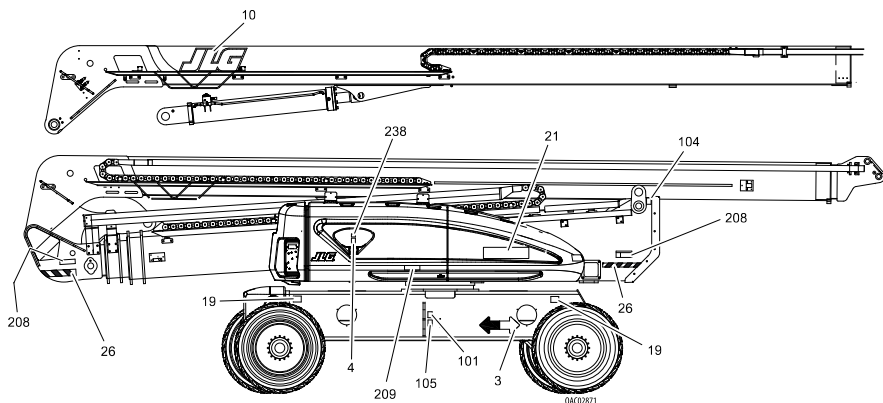

Figure 17. Emplacement des autocollants de sécurité 1 sur 5 CE/UKCA uniquement

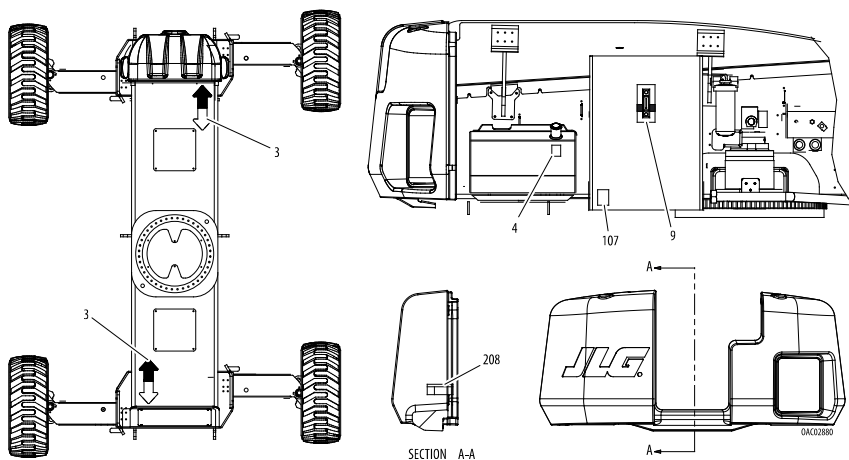

Figure 18. Emplacement des autocollants de sécurité 2 sur 5 CE/UKCA uniquement

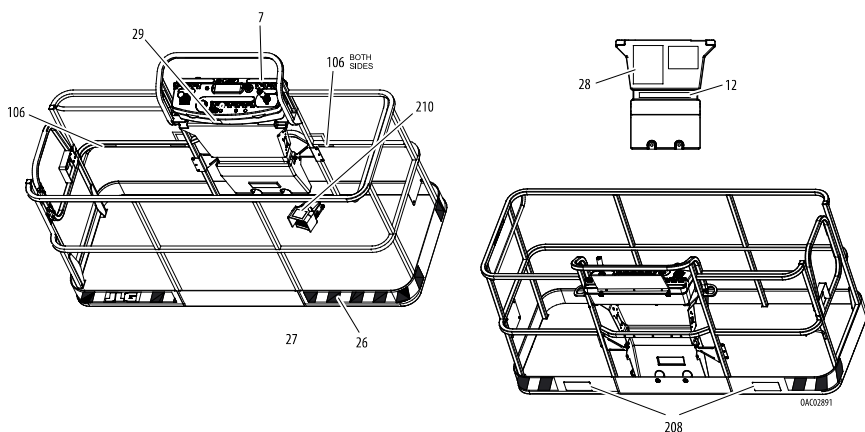

Figure 19. Emplacement des autocollants de sécurité 3 sur 5 CE/UKCA uniquement

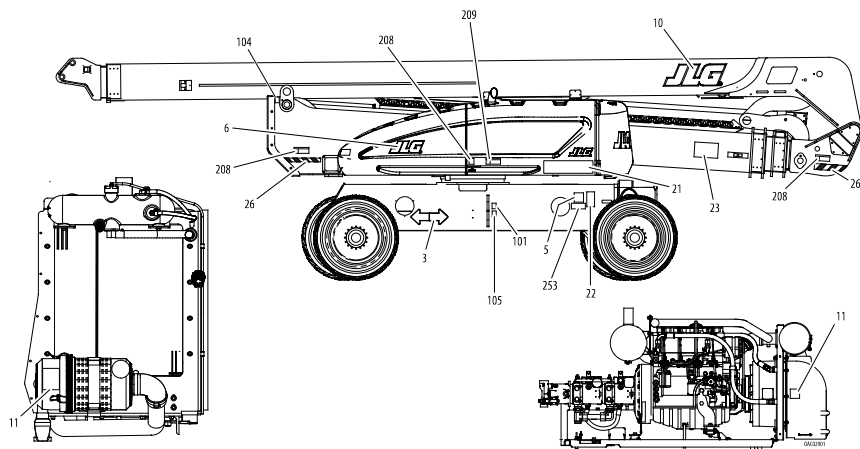

Figure 20. Emplacement des autocollants de sécurité 4 sur 5 CE/UKCA uniquement

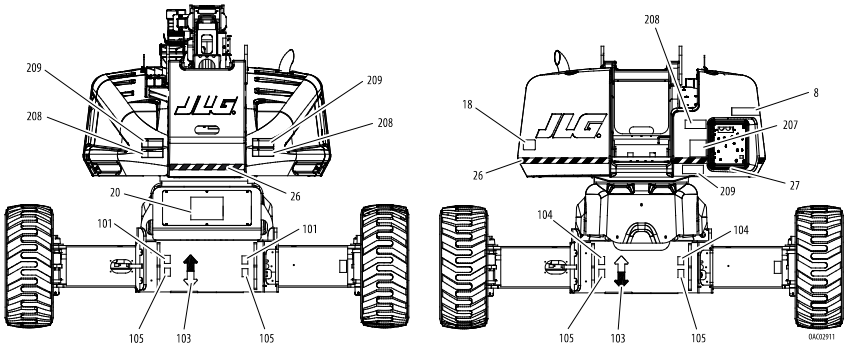

Figure 21. Emplacement des autocollants de sécurité 5 sur 5 CE/UKCA uniquement

Tableau 8. Légende des autocollants de sécurité CE/UKCA

Élément	1001246610-A
3	1701501
4	1701505
5	1702631
6	1702773
7	1705174
8	1705468
9	1705511
10	1705864
11	1706098
12	1706770
17	91403230
18	1705515
19	1703483
20	1705838
21	1705840
22	1001253993
23	1703959
26	4420051
27	1001197408

Tableau 8. Légende des autocollants de sécurité CE/UKCA (continued)

Élément	1001246610-A
28	1001180696
29	1001094055
101	1701499
102	1701509
103	1701529
104	1703811
105	1703814
106	1704277
107	1704412
206	1705921
207	1705822
208	1701518
209	1705961
210	1705828

SECTION 5

Procédures d'urgence

5.1 GÉNÉRALITÉS

Cette section explique les procédures à suivre en cas d'urgence durant le fonctionnement de la machine.

5.2 RAPPORT D'INCIDENT

JLG Industries, Inc. doit immédiatement être averti de tout incident impliquant un produit JLG. Même si aucun dommage corporel ou matériel n'est apparent, contacter l'usine par téléphone et lui fournir tous les détails nécessaires.

- ÉTATS-UNIS : 877-JLG-SAFE (554-7233)
- EUROPE : (32) 0 89 84 82 20
- AUSTRALIE : +61 2 65 811111
- Adresse e-mail : ProductSafety@JLG.com

Tout incident impliquant un produit de JLG Industries n'ayant pas été signalé au fabricant dans un délai de 48 heures peut entraîner l'annulation de la garantie sur la machine concernée.

AVIS

Après un incident, inspecter soigneusement la machine et tester toutes les fonctions en commençant à partir des commandes au sol, puis depuis les commandes de la plate-forme. Ne pas relever la plate-forme à plus de 3 m (10 ft) à moins d'être sûr que tous les dommages ont été réparés et que toutes les commandes fonctionnent correctement.

5.3 EN CAS D'URGENCE

5.3.1 Opérateur perdant totalement le contrôle de la machine

Si l'opérateur de la plate-forme est coincé, bloqué ou dans l'incapacité de faire fonctionner ou de contrôler la machine ; procéder comme suit :

1. D'autres personnes doivent faire fonctionner la machine depuis les commandes au sol uniquement selon le besoin.
2. Les autres personnes se trouvant à bord de la plate-forme peuvent utiliser les commandes de la plate-forme.

AVERTISSEMENT

Ne pas continuer à utiliser la machine si les commandes ne fonctionnent pas correctement.

3. Les grues, chariots à fourche ou autres équipements peuvent servir à libérer les occupants de la plate-forme et stabiliser le mouvement de la machine.

5.3.2 Plate-forme ou flèche prise dans des structures en hauteur ou mouvement de la flèche empêché par le système de commande de la flèche

L'abaissement de la flèche sur un objet ou une structure peut amener le système de commande de la flèche à empêcher la machine de se mouvoir. Cela affecte en particulier le mouvement nécessaire pour relever la flèche et la dégager de l'objet. De plus, si la plate-forme ou la flèche est coincée ou accrochée dans des structures en hauteur, il est possible de restaurer le mouvement de la flèche de la manière suivante :

1. Éteindre la machine.
2. Libérer tous les occupants de la plate-forme avant de dégager la machine. Le personnel doit être sorti de la plate-forme avant d'actionner les commandes de la machine.
3. Utiliser des grues, chariots à fourche ou tout autre appareil pour stabiliser et caler la machine comme il faut pour éviter qu'elle ne bascule.
4. Depuis les commandes au sol, utiliser le système d'alimentation auxiliaire pour dégager la plate-forme ou la flèche avec précaution de l'objet.
5. Une fois dégagée, redémarrer la machine et ramener la plate-forme dans une position sûre.
6. Inspecter la machine pour déterminer si elle est endommagée. Si la machine est endommagée ou ne fonctionne pas correctement, l'éteindre immédiatement. Signaler le problème au personnel d'entretien concerné. Ne pas utiliser la machine tant qu'elle présente encore des risques.

5.4 REMORQUAGE D'URGENCE

Il est interdit de remorquer cette machine sans l'équipement approprié. Il est toutefois possible de la déplacer. Pour des procédures spécifiques, se reporter à la section Utilisation de la machine.

5.5 SYSTÈME DE SÉCURITÉ PRIORITAIRE DE LA MACHINE (MSSO) (LE CAS ÉCHÉANT)

Le système de sécurité prioritaire de la machine (MSSO) ne doit être utilisé que pour extraire un opérateur coincé, bloqué ou dans l'incapacité de faire fonctionner la machine. Le MSSO prend la priorité sur les commandes de fonction qui sont verrouillées depuis les consoles de la plate-forme ou au sol, en cas d'activation du système de détection de charge, par exemple.



Note: Si le système MSSO est utilisé, un témoin d'anomalie s'allume avec un code d'anomalie dans le système de commande JLG, qui doit être réinitialisé par un technicien JLG qualifié.

Note: Aucune vérification fonctionnelle du système MSSO n'est nécessaire. Le système de commande JLG configure un code d'anomalie en cas de défaillance de l'interrupteur de commande.

Note: Si le moteur ne tourne pas, le MSSO fonctionnera par le biais du circuit d'alimentation auxiliaire.

Procéder comme suit pour faire fonctionner le MSSO :

1. Depuis la console de commande au sol, mettre le sélecteur Plate-forme/sol en position Sol.
2. Tirer sur l'interrupteur de la commande d'alimentation/d'arrêt d'urgence.
3. Démarrer le moteur.
4. Appuyer sans relâcher sur l'interrupteur MSSO et l'interrupteur de commande correspondant à la fonction souhaitée.

SECTION 6

Accessoires

6.1 TABLEAU DES ACCESSOIRES DISPONIBLES ET DES RELATIONS

Tableau 9. Tableau des accessoires disponibles

Accessoire	Marché						
	ANSI (États-Unis uniquement)	ANSI	AUS	CE/UKCA	CSA	GB (Chine)	MOL 70 (Japon)
Dispositif anti-chute externe boulonné (36 in x 72 in) (36 in x 96 in)	√	√	√		√	√	√
Porte-échelle à câble			√				
Bâche antichute en tissu jusqu'au rail central (36 in x 72 in) (36 in x 96 in)	√	√	√				
Bâche antichute en tissu jusqu'au rail supérieur (36 in x 72 in) (36 in x 96 in)	√	√			√		
Plate-forme antichute (36 in x 72 in) (36 in x 96 in)	√	√	√		√	√	√
Nite Bright®	√	√	√	√	√	√	√
Porte-tuyaux	√		√	√			
Filet de plate-forme jusqu'au rail central (36 in x 72 in) (36 in x 96 in)	√	√	√				

Tableau 9. Tableau des accessoires disponibles (continued)

Accessoire	Marché						
	ANSI (États-Unis uni- que- ment)	ANSI	AUS	CE/UKCA	CSA	GB (Chine)	MOL 70 (Japon)
Filet de plate- forme jusqu'au rail supérieur (36 in x 72 in) (36 in x 96 in)	√	√			√		
Extension de plate-forme jus- qu'au rail supé- rieur (36 in x 72 in) (36 in x 96 in)	√	√	√	√	√	√	√
Projecteurs de travail de la plate-forme	√	√	√		√	√	√
Plan de travail de la plate- forme	√	√	√	√	√	√	√
SkyCutter®	√	√			√	√	√
SkyGlazier®	√	√	√	√	√	√	
SkyPower® — 7,5 kW	√	√	√		√	√	√
Générateur — 4 kW	√	√	√	√	√	√	√
SkySense®	√	√	√	√	√	√	√
SkyWelder®	√	√	√		√	√	√
Soft Touch	√	√	√	√	√	√	√
Plateau de rangement	√	√	√	√	√	√	√

Tableau 10. Tableau des relations options/accessoires

Accessoire	Éléments requis	Compatible avec (Remarque 1)	Incompatible avec	Interchangeable avec (Remarque 2)
Dispositif antichute boulonné			Plate-forme MMR**, Plate-forme MTR*, SkyGlazier, SkySense, Soft Touch, Extension jusqu'au rail supérieur	
Porte-échelle à câble			Filet/Bâche MMR*, Filet/Bâche MTR**, Projecteurs de travail de la plate-forme, Extension jusqu'au rail supérieur	
Nite Bright			Filet/Bâche MMR*, Filet/Bâche MTR**, Projecteurs de travail de la plate-forme, Extension jusqu'au rail supérieur	
Porte-tuyaux		SkyPower	Plate-forme MMR*, Plate-forme MTR**, SkySense, Soft Touch	SkyCutter, SkyGlazier, SkyWelder
Plan de travail de la plate-forme			Plate-forme MMR*, Plate-forme MTR**, SkySense, Soft Touch	
SkyAir		SkyCutter, SkyGlazier, SkyWelder		
SkyCutter		SkyPower	Porte-tuyaux, Filet/Bâche MMR*, Filet/Bâche MTR**, SkySense, Soft Touch	SkyGlazier
SkyGlazier		SkyPower	Porte-tuyaux, Filet/Bâche MMR*, Filet/Bâche MTR**, SkySense, Soft Touch, Extension jusqu'au rail supérieur, dispositif antichute boulonné	SkyCutter, SkyWelder
SkyPower		Nite Bright, SkyCutter, SkyGlazier, SkyWelder	SkySense	
SkySense			Porte-tuyaux, Plate-forme MMR*, Plate-forme MTR**, SkyGlazier, SkyPower, SkyWelder, Soft Touch, Extension jusqu'au rail supérieur	
SkyWelder		Nite Bright, SkyCutter	Plate-forme 4 ft, Porte-tuyaux, Filet/Bâche MMR*, Filet/Bâche MTR**, Soft Touch	SkyGlazier
Soft Touch		SkyPower	Porte-tuyaux, SkyCutter, SkyGlazier, SkySense, SkyWelder, Nite Bright, Filet/Bâche MMR*, Filet/Bâche MTR**, Extension jusqu'au rail supérieur, Dispositif antichute boulonné	

Tableau 10. Tableau des relations options/accessoires (continued)

Accessoire	Éléments requis	Compatible avec (Remarque 1)	Incompatible avec	Interchangeable avec (Remarque 2)
Plateau de rangement			Dispositif antichute boulonné, Plate-forme MMR*, Plate-forme MTR**, Sky-Cutter, Soft Touch, Extension jusqu'au rail supérieur	
Note: 1. Tout accessoire autre que "Sky" qui ne figure pas dans la colonne "Incompatible avec" est présumé compatible.				
Note: 2. Ils peuvent être utilisés sur la même unité mais pas simultanément.				
* MMR = Filet jusqu'au rail central ; ** MTR = Filet jusqu'au rail supérieur				

6.2 DISPOSITIF ANTICHUTE EXTERNE BOULONNÉ

Le dispositif antichute externe boulonné prévoit un point d'attache de sangle permettant à l'opérateur d'accéder à des endroits extérieurs à la plate-forme. Entrer et sortir de la plate-forme uniquement par la zone du portillon. Le dispositif ne doit être utilisé que par une seule personne.

Le personnel doit utiliser la protection antichute en permanence. Un harnais corporel complet est nécessaire, avec une sangle d'une longueur maximale de 1,8 m (6 ft) qui limite la force antichute maximale à 408 kg (900 lb).

La charge maximale du dispositif antichute externe est de 140 kg (310 lb) – une (1) personne max.

Ne pas déplacer la plate-forme pendant l'utilisation du dispositif antichute externe.

⚠ AVERTISSEMENT

Ne pas utiliser les commandes de la machine lorsqu'on n'est pas sur la plate-forme. Faire attention pour entrer/sortir de la plate-forme en hauteur.

⚠ AVERTISSEMENT

Si le dispositif antichute externe est utilisé pour arrêter une chute ou s'il est endommagé de quelque manière que ce soit, le dispositif complet doit être remplacé et la plate-forme entièrement inspectée avant sa remise en service. Consulter le manuel d'entretien pour les procédures de dépose et d'installation.

AVIS

Le dispositif antichute externe doit être contrôlé et certifié tous les ans. L'inspection annuelle et la certification doivent être effectuées par une personne qualifiée autre que l'utilisateur.

6.2.1 Inspection avant utilisation

Le dispositif antichute externe doit être contrôlé avant chaque utilisation de la machine. Remplacer les composants en cas de signes d'usure ou de dommage.

Avant chaque utilisation, effectuer une inspection visuelle des composants suivants :

- Câble : s'assurer que le câble est correctement tendu et qu'il ne présente pas de brins cassés, de plis ou de signes de corrosion.

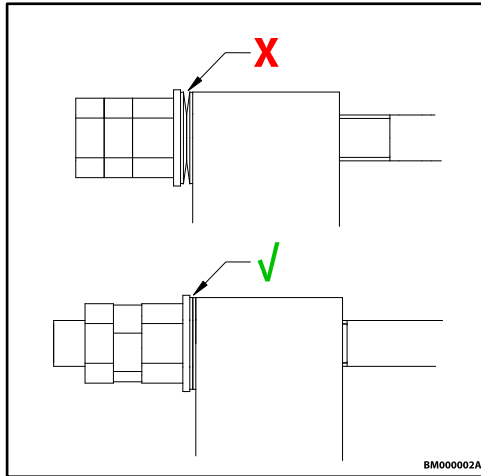

Figure 22. Câble antichute externe boulonné

Note: Il ne doit pas y avoir d'espace visible entre les deux rondelles Belleville lors du réglage de la tension correcte du câble. Si un espace est visible entre les deux rondelles Belleville, la tension du câble est incorrecte.

- Raccords et supports : s'assurer que tous les raccords sont bien serrés et qu'ils ne présentent aucun signe de fractures. Inspecter les supports pour s'assurer qu'ils ne sont pas endommagés.
- Anneau de fixation : aucune craquelure ou aucun signe d'usure n'est acceptable. Tout signe de corrosion nécessite un remplacement.
- Matériel de fixation : inspecter tout le matériel de fixation pour s'assurer qu'il ne manque aucun composant et que les fixations sont bien serrées.
- Rails de la plate-forme : aucun dommage visible n'est acceptable.

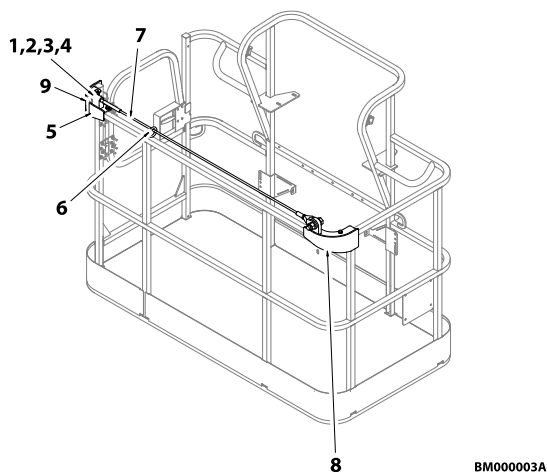
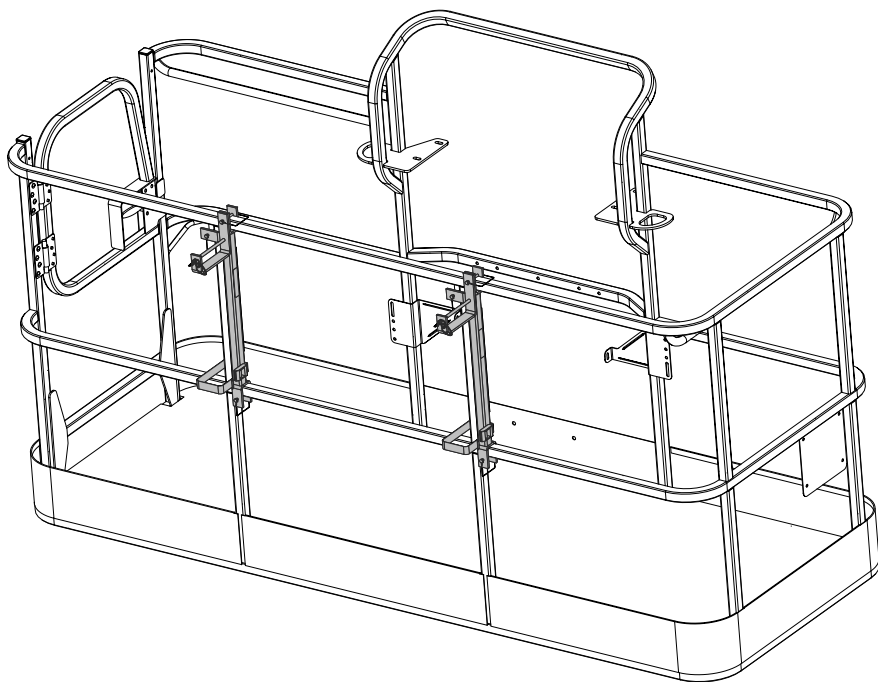

Figure 23. Dispositif antichute externe boulonné

- | | |
|------------------------|-----------------------|
| 1. Rondelle Belleville | 6. Anneau de fixation |
| 2. Rondelle | 7. Câble |
| 3. Écrou hexagonal | 8. Support de droite |
| 4. Contre-écrou | 9. Autocollant |
| 5. Support de gauche | |

6.3 SUPPORT POUR ÉCHELLE À CÂBLE



BM000362A

Figure 24. Support pour échelle à câble

L'accessoire support pour échelle à câble se compose de deux fixations réglables verticales montées à l'extérieur de la plate-forme, utilisées pour porter un chemin de câbles de type « échelle », courant sur le marché australien.

6.4 BÂCHE ANTICHUTE EN TISSU JUSQU'AU RAIL INTERMÉDIAIRE OU SUPÉRIEUR

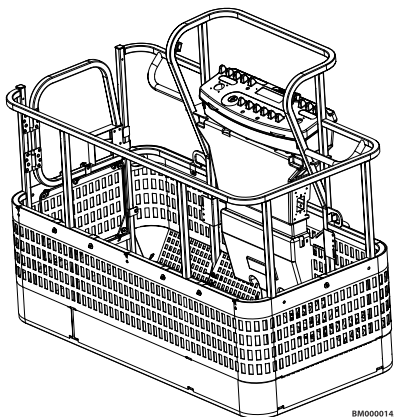

BM000014A

Figure 25. Bâche antichute en tissu jusqu'au rail central

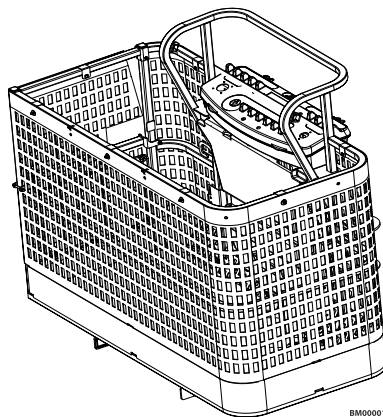

BM000013A

Figure 26. Bâche antichute en tissu jusqu'au rail supérieur

La bâche antichute se compose d'un filet léger et ignifuge qui est fixé au rail de la plateforme intermédiaire **ou** au rail de la plateforme supérieure.

6.5 PLATE-FORME ANTICHUTE

Note: Voir le manuel du dispositif antichute externe JLG (réf. 3128935) pour des informations plus détaillées.

Le dispositif antichute externe prévoit un point d'attache de sangle permettant à l'opérateur d'accéder à des endroits extérieurs à la plateforme. Entrer et sortir de la plateforme uniquement par la zone du portillon. Le dispositif ne doit être utilisé que par une seule personne.

Le personnel doit utiliser la protection antichute en permanence. Un harnais corporel complet est nécessaire, avec une sangle d'une longueur maximale de 1,8 m (6 ft) qui limite la force antichute maximale à 408 kg (900 lb) pour le dispositif antichute de type "transfastener" et 612 kg (1350 lb) pour le type navette.

6.5.1 Consignes de sécurité

⚠ AVERTISSEMENT

Ne pas utiliser les commandes de la machine lorsqu'on n'est pas sur la plateforme. Faire preuve de prudence pour entrer/sortir de la plateforme en hauteur.

6.6 NITE BRIGHT®

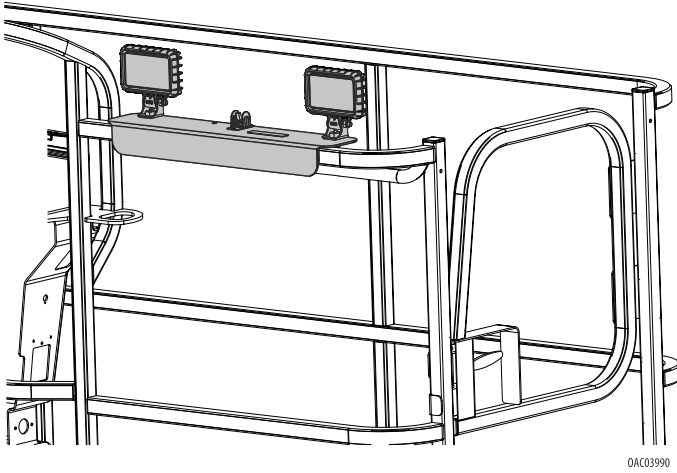

Figure 27. Nite Bright

L'ensemble d'éclairage Nite Bright comprend deux lampes de 40 W montées sur une rambarde de la plate-forme.

6.7 PORTE-TUYAUX

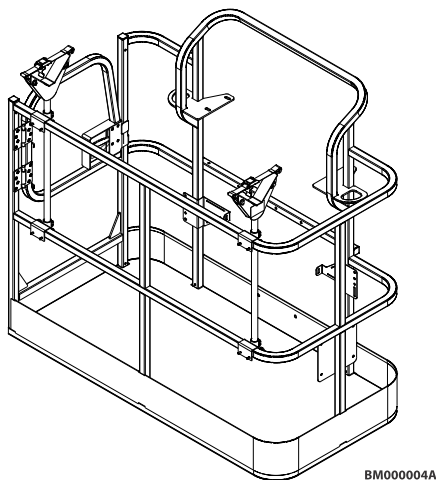

Figure 28. Porte-tuyaux

Le porte-tuyaux permet de stocker des tuyaux ou des gaines sur la plate-forme en évitant toute détérioration des rambardes et en optimisant l'utilisation de la plate-forme. Cet accessoire consiste en deux râteliers équipés de sangles ajustables permettant de maintenir la charge en place.

6.7.1 Caractéristiques de charge (Australie uniquement)

Charge max. dans les râteliers	Charge max. de la plate-forme (avec poids max. dans les râteliers)
80 kg	184 kg
Longueur max. du matériel dans les râteliers : 6,0 m Longueur min. du matériel dans les râteliers : 2,4 m	

6.7.2 Consignes de sécurité

⚠ AVERTISSEMENT

Réduire la charge maximum de la plate-forme de 45,5 kg (100 lb) lorsqu'il est installé.

⚠ AVERTISSEMENT

Le poids dans les râteliers plus le poids dans la plate-forme ne doit pas dépasser la charge nominale.

AVIS

La charge maximale dans les râteliers est de 80 kg (180 lb), répartie de manière égale entre les deux râteliers.

AVIS

La longueur maximale du matériel dans les râteliers est de 6,1 m (20 ft).

- S'assurer que personne ne se trouve sous la plate-forme.
- Ne pas quitter la plate-forme en sautant par-dessus les rambardes ni se tenir sur les rambardes.
- Ne pas déplacer la machine tant que le matériel n'est pas correctement attaché.
- Remettre les râteliers en position d'arrimage quand ils ne sont pas utilisés.
- N'utiliser cette option que sur les modèles approuvés.

6.7.3 Préparation et inspection

- S'assurer que tous les râteliers sont correctement fixés à la plate-forme.
- Remplacer les sangles d'arrimage abîmées ou effilochées.

6.7.4 Utilisation

1. Pour préparer le chargement des râteliers, retirer les goupilles de blocage, faire tourner chaque râtelier de 90 degrés, de la position d'arrimage à la position de travail, puis les fixer à l'aide des goupilles de blocage.
2. Desserrer et retirer les sangles d'arrimage. Placer le matériel sur les râteliers en distribuant le poids de manière homogène sur les deux râteliers.
3. Faire passer les sangles d'arrimage le long du matériel chargé, puis les serrer.
4. Pour décharger le matériel, relâcher et retirer les sangles d'arrimage, puis retirer avec précaution le matériel des râteliers.

Note: Remettre en place les sangles d'arrimage sur le matériel restant avant de continuer à utiliser la machine.

6.8 FILET DE PLATE-FORME JUSQU'AU RAIL INTERMÉDIAIRE OU SUPÉRIEUR

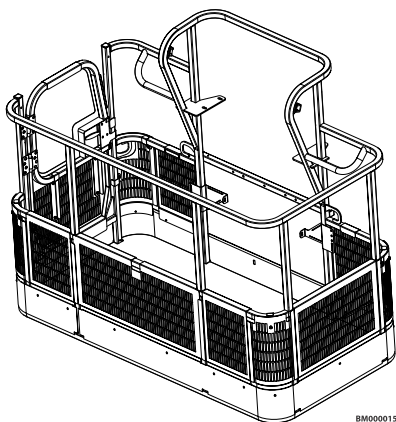

Figure 29. Filet de plate-forme jusqu'au rail central

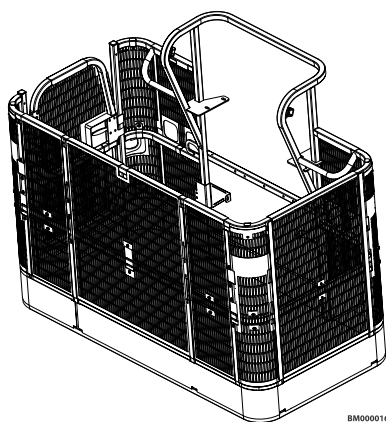
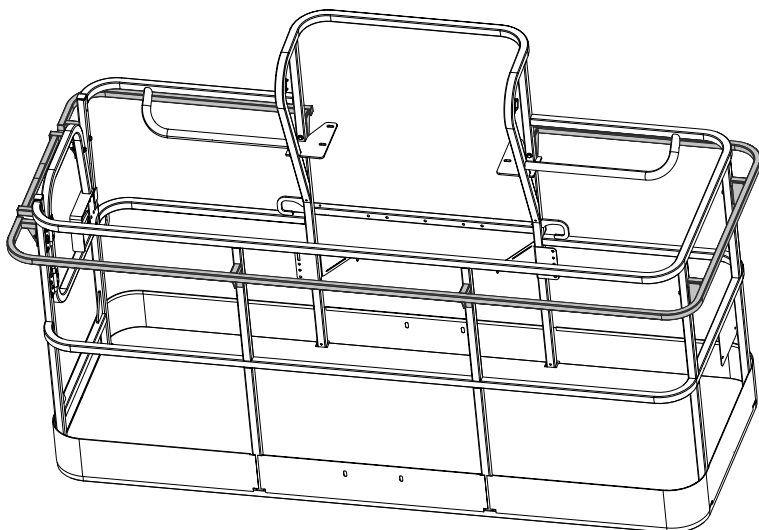

Figure 30. Filet de plate-forme jusqu'au rail supérieur

L'accessoire Filet de plate-forme jusqu'au rail intermédiaire consiste en un filet en acier inoxydable fixé au rail central de la plate-forme.

L'accessoire Filet de plate-forme jusqu'au rail supérieur consiste en un filet léger en aluminium fixé au rail supérieur de la plate-forme.

6.9 EXTENSION DE PLATE-FORME JUSQU'AU RAIL SUPÉRIEUR



BM000017A

Figure 31. Extension de plate-forme jusqu'au rail supérieur

L'accessoire d'extension de plate-forme jusqu'au rail supérieur se compose d'une barre supplémentaire qui s'étend de tous les côtés de la plate-forme.

6.10 PROJECTEURS DE TRAVAIL DE LA PLATE-FORME

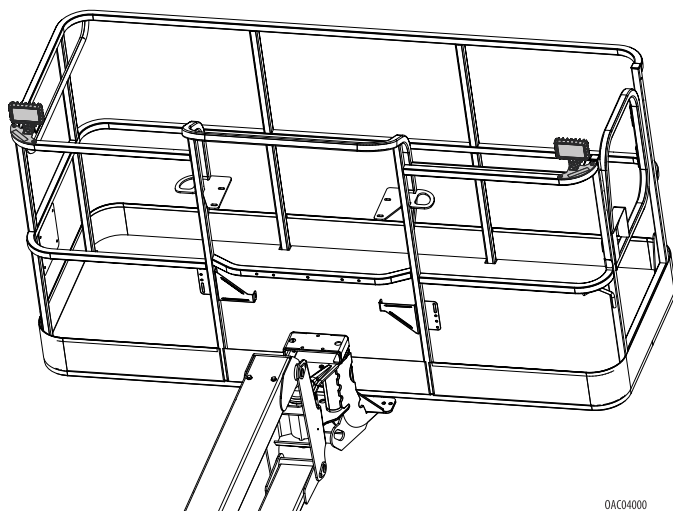
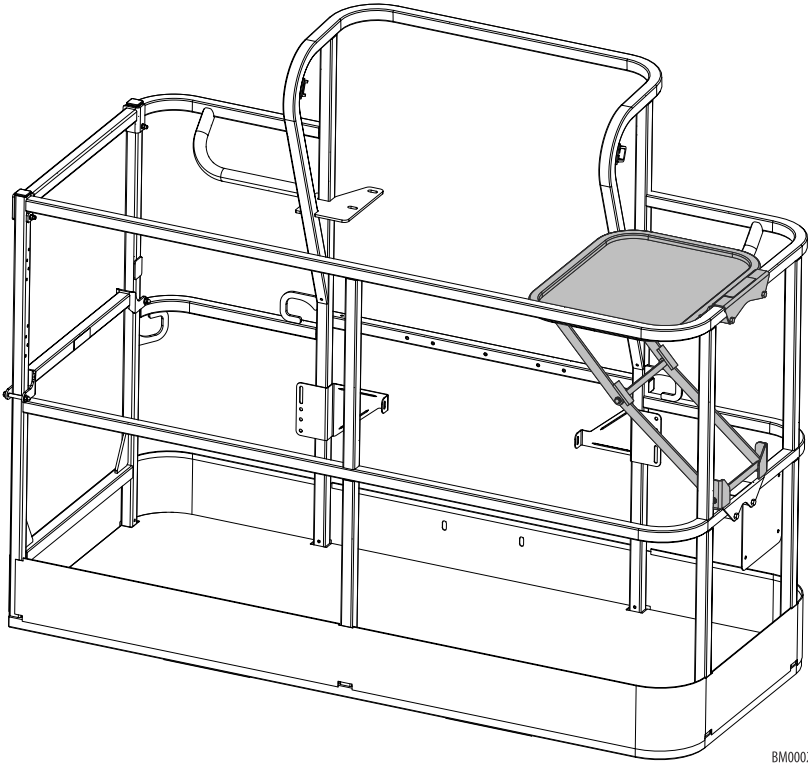

Figure 32. Projecteurs de travail de la plate-forme

Les projecteurs de travail de la plate-forme sont composés de deux projecteurs 12 V fixés aux rambardes de la plate-forme.

6.11 SURFACE DE TRAVAIL DE LA PLATE-FORME



BM000276A

Figure 33. Surface de travail de la plate-forme

L'option surface de travail de la plate-forme se compose d'un plateau d'angle boulonné sur les rails supérieurs et intermédiaires de la plate-forme.

6.12 SKYCUTTER®

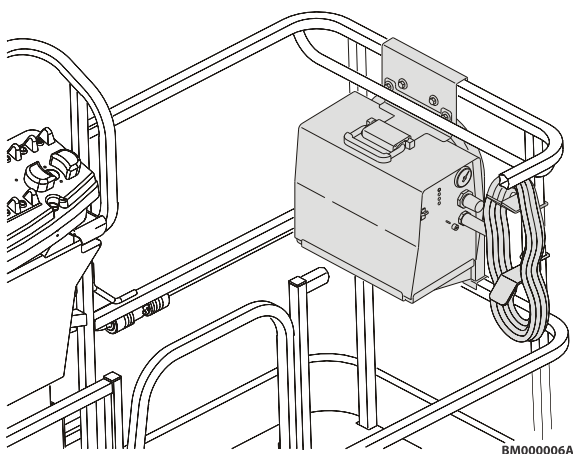

Figure 34. Système SkyCutter

Le SkyCutter permet de couper du métal d'une épaisseur pouvant atteindre 10 mm (3/8 in). Ce poste peut produire une sortie de 27 A à 92 V c.c. à un facteur de marche de 35 % ou de 14 A à 92 V c.c. à un facteur de marche de 60 %. Il est alimenté par le système SkyPower.

6.12.1 Consignes de sécurité

⚠ AVERTISSEMENT

Ne pas surcharger la plate-forme.

⚠ AVERTISSEMENT

Réduire la capacité de charge de la plate-forme de 32 kg (70 lb) lorsque l'accessoire y est installé.

- Vérifier que les supports du poste de coupage à l'arc plasma sont en bon état et ne présentent aucune soudure fissurée.
- Vérifier que le poste de coupage et son support sont solidement installés.
- S'assurer que personne ne se trouve sous la plate-forme.
- Ne pas quitter la plate-forme en sautant par-dessus les rambarde ni se tenir sur les rambarde.
- N'utiliser cette option que sur les modèles approuvés.
- Attacher la sangle en permanence.

- Utiliser les réglages de coupe corrects.
- Ne pas utiliser de cordons électriques sans les mettre à la masse.
- Ne pas utiliser d'outils électriques dans l'eau.
- Ne pas couper la plate-forme.
- Ne pas utiliser la plate-forme comme prise de masse.
- Porter les vêtements et dispositifs de protection appropriés pour la coupe.
- Ne pas déplacer la machine lorsqu'elle est branchée à des sources d'air/gaz externes.

6.12.2 Sortie du générateur

Régime moteur de 1 800 tr/min \pm 10 %.

Caractéristiques ANSI :

- Triphasée : 240 V, 60 Hz, 7,5 kW
- Monophasée : 240 V/120 V, 60 Hz, 6 kW

6.12.3 Préparation et inspection

- Brancher le collier de mise à la masse sur le métal à couper.
- S'assurer que la connexion à la masse est correcte.

6.12.4 Utilisation

Démarrer le moteur, activer le générateur puis allumer le poste de coupage à l'arc plasma.

Voir le manuel d'utilisation du poste de coupage à l'arc plasma Miller (réf. 3128420) pour plus d'informations.

6.12.5 Caractéristiques nominales de l'accessoire

Caract.	Sortie nominale	Intensité d'entrée à la sortie nominale, 60 Hz, monophasée	kVA/kW	Gaz plasma	Débit/pression du gaz plasma	Capacité de coupe nominale à 10 IPM	Tension à vide max.
120 V ±10 % (20 A)	27 A à 91 V c.c., à 20 % Facteur de marche	28,8 max. ; 0,30 *	3,4 kVA 3,2 kW	Air ou azote uniquement à 621-827 kPa (90-120 psi)	129 l/min (4,5 cfm) @ 414 kPa (60 psi)	10 mm (3/8 in)	400 V c.c.
120 V ±10 % (15 A)	20 A à 88 V c.c. à 35 % Facteur de marche	2,5 kVA 2,3 kW					
240 V ±10 % (27 A)	27 A à 91 V c.c., à 35 % Facteur de marche	13,9 max. ; 0,13 *	3,3 kVA 3,0 kW				

* Au repos.

6.13 SKYGLAZIER®

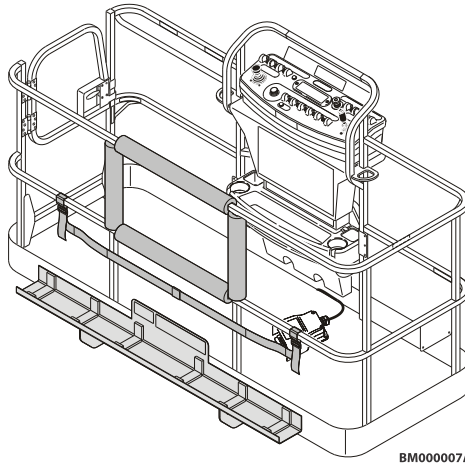

Figure 35. Système SkyGlazier

Le SkyGlazier permet aux vitriers de positionner les panneaux de façon efficace. Le kit du vitrier comprend un bac qui se fixe au bas de la plate-forme. Le panneau repose sur le bac et contre le rail supérieur de la plate-forme, qui est rembourré pour éviter tout endommagement. Le SkyGlazier comporte une sangle permettant de fixer le panneau au rail de la plate-forme.

6.13.1 Caractéristiques de charge

Zone de charge*	Charge max. du bac	Charge max. de la plate-forme avec poids max. du bac
227 kg (500 lb)	68 kg (150 lb)	113 kg (250 lb)
250 kg (550 lb)	68 kg (150 lb)	113 kg (250 lb)
272 kg (600 lb)	68 kg (150 lb)	113 kg (250 lb)
660 lb (300 kg)	68 kg (150 lb)	160 kg (350 lb)
340 kg (750 lb)	68 kg (150 lb)	200 kg (440 lb)
454 kg (1000 lb)	113 kg (250 lb)	227 kg (500 lb)
* Se reporter aux autocollants de charge placés sur la machine pour information.		
Type de plate-forme requis : accès latéral		
Dimensions maximum de panneau : 3 m ² (32 sq ft)		
Vitesse maximale du vent : 32 km/h (20 mph)		

6.13.2 Consignes de sécurité

⚠ AVERTISSEMENT

S'assurer que le panneau est bien fixé à l'aide d'une sangle.

⚠ AVERTISSEMENT

Ne pas surcharger le bac ou la plate-forme. La charge totale de la machine est réduite lorsque le bac est installé.

⚠ AVERTISSEMENT

Une fois le SkyGlazier installé, les charges nominales de la plate-forme d'origine sont réduites comme indiqué dans le tableau des caractéristiques ci-dessus. Ne pas dépasser la nouvelle charge nominale de la plate-forme. Voir l'autocollant de charge apposé sur le bac.

⚠ AVERTISSEMENT

Plus la surface exposée au vent est grande, moins la machine est stable. Limiter la surface du panneau à 3 m² (32 sq ft). La vitesse maximale autorisée du vent est de 32 km/h (20 mph).

- S'assurer que personne ne se trouve sous la plate-forme.
- Ne pas quitter la plate-forme en sautant par-dessus les rambardes ni se tenir sur les rambardes.
- Enlever le bac quand il ne sert pas.
- N'utiliser cette option que sur les modèles approuvés.

6.13.3 Préparation et inspection

- Vérifier que le bac est en bon état et ne présente aucune soudure fissurée.
- S'assurer que le bac est correctement fixé à la plate-forme.
- S'assurer que la sangle n'est ni abîmée ni effilochée.

6.13.4 Utilisation

1. Charger le bac du SkyGlazier avec le panneau.
2. Positionner le panneau à l'emplacement souhaité sur le bac.

3. Faire passer la sangle ajustable autour du panneau et la serrer jusqu'à ce qu'il soit bien fixé.

6.14 SYSTÈMES SKYPOWER® DE 7,5 KW ET DE GÉNÉRATEUR DE 4 KW

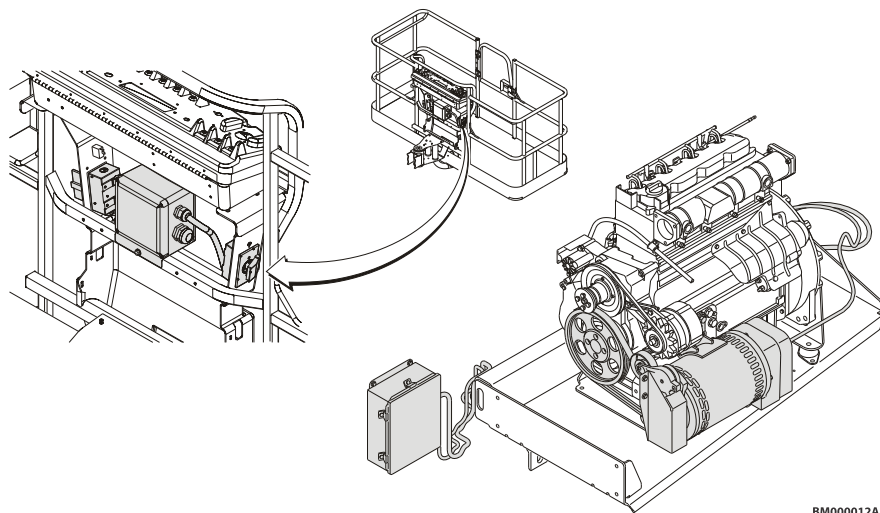

BM000012A

Figure 36. SkyPower et systèmes de générateurs

Les systèmes SkyPower et du générateur alimentent la plate-forme en courant alternatif par le biais d'une prise c. a. pour le fonctionnement des outils, des lampes, et de l'équipement de coupe et de soudure.

Tous les composants de régulation de l'alimentation se trouvent dans un boîtier étanche connecté par un câble au générateur. Le générateur fournit une alimentation lorsqu'il fonctionne à la vitesse spécifiée et que l'interrupteur d'alimentation est en position de marche (interrupteur situé sur la plate-forme). Un disjoncteur de 20 A (4 kW) à deux pôles ou de 30 A (7,5 kW) à trois pôles protège le générateur contre toute surcharge.

6.14.1 Puissance

Caractéristiques du système SkyPower de 7,5 kW :

- Triphasée : 240 V, 60 Hz, 7,5 kW (Crête : 8,5 kW)
- Monophasée : 240 V/120 V, 60 Hz, 6 kW (Crête : 6 kW)

Caractéristiques du système de générateur de 4 kW :

- Monophasée : 240 V/120 V, 60 Hz, 4 kW
- Monophasée : 230 V/115 V, 50 Hz, 4 kW

6.14.2 Consignes de sécurité

⚠ AVERTISSEMENT

Ne pas surcharger la plate-forme.

- S'assurer que personne ne se trouve sous la plate-forme.
- Cette option installée en usine est disponible uniquement sur les modèles spécifiés.
- Attacher la sangle en permanence.
- Ne pas utiliser d'outils électriques dans l'eau.
- Utiliser la tension correspondant à l'outil employé.
- Ne pas surcharger le circuit.

6.14.3 Préparation et inspection

- S'assurer que le générateur est bien fixé.
- Vérifier l'état de la courroie et du câblage.

6.14.4 Utilisation

Démarrer le moteur puis activer le générateur.

Consulter le manuel technique du générateur Miller (réf. 3121677) pour plus d'informations.

6.15 SKYSENSE®

⚠ AVERTISSEMENT

SkySense n'est pas destiné à remplacer ou à réduire la nécessité pour l'opérateur d'être conscient de l'environnement autour de la machine. Les risques qui causent des blessures graves ou la mort ne peuvent pas être évités ou réduits par SkySense. L'opérateur doit toujours regarder dans le sens de la marche, éviter les lignes sous tension, éviter les obstacles susceptibles de heurter la machine ou les personnes se trouvant sur la plate-forme et respecter toutes les instructions, autocollants et autres avertissements fournis avec cette machine.

L'opérateur ne doit pas se fier à SkySense pour se substituer aux instructions et avertissements figurant dans les manuels et sur les plaques signalétiques fournis avec cette machine.

SkySense a vocation à aider l'opérateur. SkySense peut ne pas détecter certains objets selon leur forme, le type de matériau ou leur orientation par rapport aux capteurs. Il est de la responsabilité de l'opérateur d'être conscient de son environnement à tout moment.

AVERTISSEMENT

Réduire la de la plate-forme de 4,5 kg (10 lb) par bar lorsqu'elle est installée sur la plate-forme, soit 9 kg (20 lb) ou 14 kg (30 lb) au total.

Note: SkySense n'est pas actif lors de l'utilisation de la machine à partir des commandes au sol.

6.15.1 Préparation et inspection

Inspection avant la mise en service :

1. Inspecter chacun des tubes SkySense en vue de détecter des bosselures, fissures ou autres dommages.
2. Inspecter chaque capteur SkySense en vue de détecter tout dommage au boîtier ou au capteur.

Pour tester le système SkySense :

1. Dans une zone sans obstacle, s'assurer que la machine soit sur une surface lisse et ferme, dans les limites de la pente de service maximale.
2. Depuis la console de commande de la plate-forme, élever la flèche jusqu'à ce que le bas de la plate-forme se trouve à au moins 2 m (6 ft) du sol.
3. Continuer à relever la plate-forme.
4. Tout en relevant la plate-forme, place votre main entre 15 cm et 30 cm (6 in et 12 in) au-dessus de l'un des capteurs orientés vers le haut. La machine doit s'arrêter, et la LED correspondant à ce capteur (LED gauche pour la barre de capteurs gauche ; LED droite pour la barre de capteurs droite ; les deux LED pour la barre de capteurs centrale ou le capteur supérieur) doit être rouge.
5. Vérifier l'absence d'obstructions sous la plate-forme et l'abaisser. La machine doit ralentir (la DEL d'état SkySense clignote en jaune avec une fréquence croissante) et s'arrêter (la DEL d'état SkySense reste allumée en rouge) lorsque le bas de la plate-forme se trouve à environ 30 cm (12 in) du sol. L'alarme doit se déclencher si elle n'est pas coupée (voir l'alarme SkySense).
6. Actionner l'interrupteur à pédale et appuyer sur le bouton prioritaire de la console de commande de la plate-forme.
7. Continuer à abaisser la plate-forme. La machine doit passer en mode de vitesse de translation relevée (la DEL d'état SkySense reste rouge).

Note: Le système SkySense n'arrête pas le fonctionnement de la machine pendant qu'elle est en vitesse d'approche.

6.15.2 Utilisation

SkySense ralentit la vitesse de fonctionnement de la machine à la vitesse d'approche lorsqu'elle se trouve à une certaine distance d'un objet et entre dans la zone dite « d'avertissement ». Si la machine continue à se rapprocher de l'objet et arrive dans la zone « d'arrêt », SkySense arrête toutes les fonctions de la machine.

Pour les fonctions proportionnelles activées par le manipulateur, la taille de la zone d'avertissement varie selon le degré d'activation du manipulateur. La limite de la zone d'arrêt se trouve toujours à la même distance de l'objet, quelle que soit la position du manipulateur.

Si la fonction a atteint la zone d'avertissement, la vitesse de conduite normale reprend lorsqu'une fonction est activée dans le sens inverse. Si la machine a atteint la zone d'arrêt de SkySense, relâcher la fonction et actionner l'interrupteur à pédale pour activer une fonction dans la direction opposée.

SkySense est actif pendant les fonctions suivantes :

- Relevage / abaissement (y compris les fonctions du bras articulé)
- Rotation de la plate-forme (y compris la rotation du bras articulé)
- Extension du télescope
- Pivotement
- Translation en marche arrière

Note: Pendant le fonctionnement du DOS (système de direction de translation), SkySense est actif pour la conduite en marche avant comme en marche arrière.

Deux voyants DEL sur la boîte de commandes de la plate-forme signalent l'activité de SkySense.

- **DEL éteinte** : fonctionnement normal.
- **DEL clignotante jaune** : La machine se trouve dans la zone d'avertissement SkySense et réduit la vitesse de fonctionnement à la vitesse d'approche. La fréquence de clignotement est corrélée à la proximité de l'objet.
- **DEL rouge** : la machine se trouve dans la zone d'arrêt SkySense et toutes les fonctions de la machine sont interrompues.
- **DEL clignotante rouge** : le capteur SkySense est obstrué ou endommagé. Retirer les obstructions et vérifier le bon fonctionnement. Remplacer les capteurs endommagés.

6.15.3 Témoins du panneau de la plate-forme SkySense

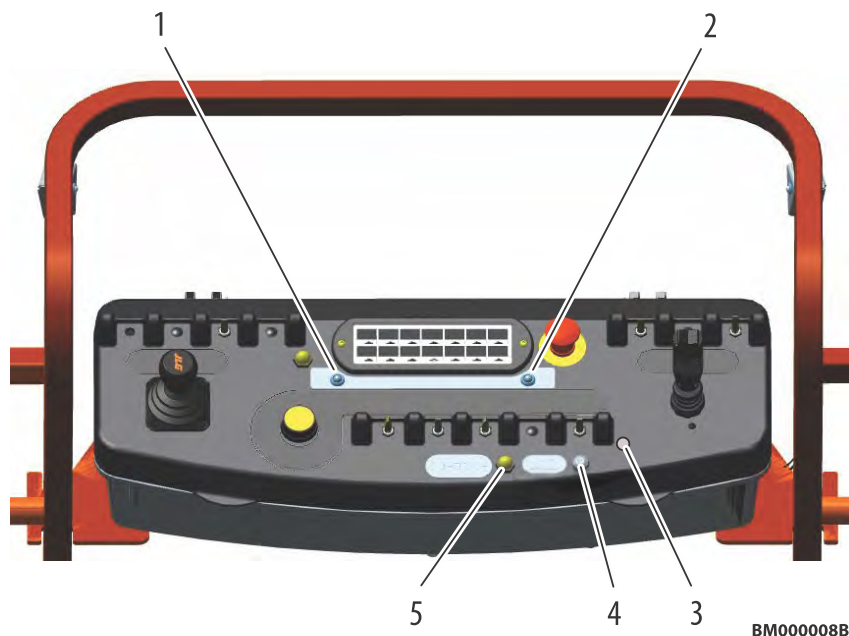

- 1. Voyant DEL
- 2. Voyant DEL
- 3. Position alternative du bouton de coupure des haut-parleurs

- 4. Bouton de coupure des haut-parleurs
- 5. Bouton prioritaire

BM000008B

6.15.4 Alarme SkySense

L'activation de SkySense est signalée par une alarme sonore et les DEL sur la console de la plate-forme qui indiquent l'activité de SkySense lorsque les zones d'avertissement ou d'arrêt sont atteintes.

Dans la zone d'avertissement, l'alarme sonore émet des tonalités discontinues dont la fréquence augmente à mesure que la machine se rapproche de l'objet. Dans la zone d'arrêt, l'alarme émet une tonalité continue.

De plus, lorsque la machine se trouve dans la zone d'arrêt, l'alarme sonore du panneau de commande de la plate-forme retentit. Le système peut être réinitialisé en actionnant l'interrupteur à pédale.

Les alarmes sonores de SkySense peuvent être coupées par un bouton sur la console de commande de la plate-forme, bien que les DEL continuent de s'allumer. L'alarme du panneau de commande de la plate-forme continue de retentir lorsque la machine entre dans la zone d'arrêt SkySense, même lorsqu'elle est coupée.

Note: Si la machine est équipée de phares/feux arrière ou de feux d'éclairage du châssis en option ET de l'option SkySense, le bouton de coupure se trouve à la position alternative (3). Voir Figure — Témoins du panneau de la plate-forme SkySense.

6.15.5 Bouton prioritaire

Le bouton prioritaire jaune permet aux opérateurs de contourner le fonctionnement normal de SkySense afin de se rapprocher d'un objet dans la zone d'arrêt.

Lorsque l'opérateur neutralise SkySense via le bouton prioritaire pour se rapprocher d'une surface de travail, la machine maintient la vitesse d'approche et fait clignoter le témoin de la couleur correspondant à l'emplacement de la machine dans la zone d'avertissement ou d'arrêt.

Note: La commande prioritaire ne doit être enclenchée que si l'opérateur souhaite rapprocher la plate-forme d'un objet qui se trouve dans la zone d'arrêt ou qui y entre.

AVIS

Le fonctionnement de SkyGuard est affecté lorsque SkySense est installé sur une machine. Si l'activation de SkySense a lieu avant l'activation de SkyGuard, SkyGuard ne coupera les fonctions que si elles sont activées. Si l'activation de SkyGuard a lieu avant l'activation de SkySense, SkyGuard fonctionnera normalement.

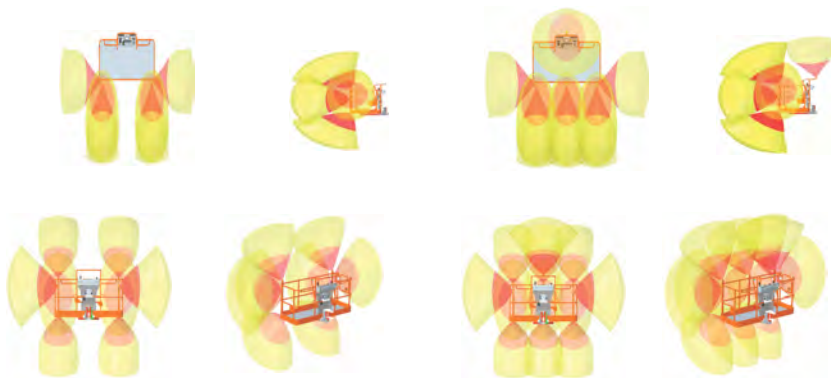

Figure 37. Zones de couverture SkySense de niveau 1 (2 barres)

Figure 38. Zones de couverture SkySense de niveau 2 (3 barres)

Note: Les cônes de détection illustrés sont approximatifs et sont proposés à titre de référence seulement.

6.16 SKYWELDER®

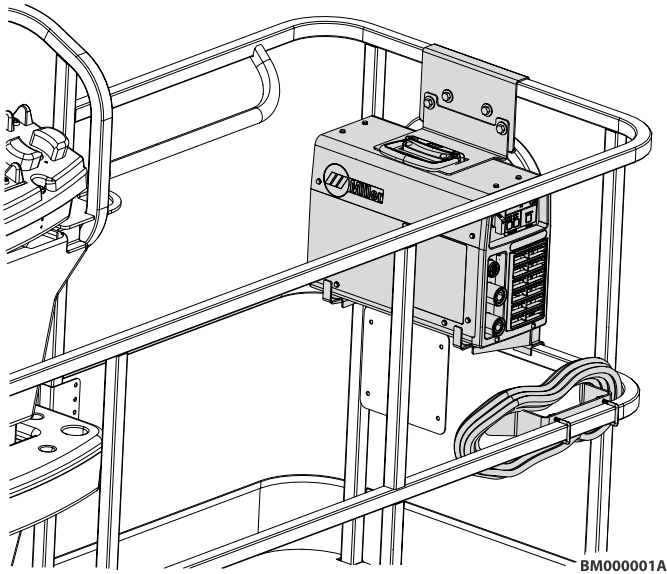

Figure 39. Système SkyWelder

Le SkyWelder permet de réaliser des soudures à l'arc TIG et à électrode enrobée. Il peut produire une sortie de 200 A à un facteur de marche de 100 % ou de 250 A à un facteur de marche de 50 %. Cet accessoire est alimenté par le système SkyPower.

6.16.1 Utilisation

Démarrer le moteur, activer le générateur puis allumer le poste de soudure.

Voir le manuel d'utilisation du poste de soudure Miller (Réf. 31215476) pour plus d'informations.

6.16.2 Sortie du générateur

Régime moteur de 1 800 tr/min \pm 10 %.

Caractéristiques ANSI :

- Triphasée : 240 V, 60 Hz, 7,5 kW
- Monophasée : 240 V/120 V, 60 Hz, 6 kW

Tableau 11. Tableau des caractéristiques nominales des accessoires

Mode de soudure	Tension d'entrée	Sortie nominale	Plage d'intensité de soudure	Tension à vide maximum	Intensité d'entrée à la sortie nominale (50/60 Hz)					kVA	kW
					208 V	230 V	400 V	460 V	575 V		
Solide (procédé SMAW)	Triphasé	280 A à 31,2 V c.c. à un facteur de marche de 35 %	30 – 280 A	103 V c.c.	29,63	26,65	15,71	13,92	12,08	12	10,2
		200 A à 28 V c.c. à un facteur de marche de 100 %			18,86	17,09	10,6	9,37	8,02		
	Monophasé	200 A à 28 V c.c. à un facteur de marche de 50 %	30 – 200 A		33,7	30,65	17,61	16,18	14,51	8,3	6,6
		150 A à 26 V c.c. à un facteur de marche de 100 %			23,07	20,59	12,97	11,8	11,15	6,4	4,5
A l'arc TIG (procédé GTAW)	Triphasé	280 A à 31,2 V c.c. à un facteur de marche de 35 %	5 – 280 A	9,5 V c.c.	20,77	18,85	11,54	10,22	8,95	8,9	7,1
		200 A à 18 V c.c. à un facteur de marche de 100 %			12,89	11,74	7,42	6,55	5,49		
	Monophasé	200 A à 18 V c.c. à un facteur de marche de 50 %	5 – 200 A		22,12	19,71	12,89	11,06	10,61	6,1	4,4
		150 A à 16 V c.c. à un facteur de marche de 100 %			14,84	13,38	8,73	8,63	7,72	5,1	2,9

6.16.3 Accessoires de soudure

- Fils de soudure de 12 ft avec collier et guide (stockés sur la plate-forme)
- Extincteur

6.16.4 Consignes de sécurité

AVERTISSEMENT

Ne pas surcharger la plate-forme.

AVERTISSEMENT

Réduire la capacité de charge de la plate-forme de 29 kg (64 lb) lorsque le poste de soudure y est installé.

- Vérifier que les supports du poste de soudure sont en bon état et ne présentent aucune soudure fissurée.
- Vérifier que le poste de soudure et son support sont correctement et solidement installés.
- S'assurer que personne ne se trouve sous la plate-forme.
- Ne pas quitter la plate-forme en sautant par-dessus les rambardes ni se tenir sur les rambardes.
- N'utiliser cette option que sur les modèles approuvés.
- Attacher la sangle en permanence.
- S'assurer que la polarité des fils est correcte.
- Porter les vêtements et dispositifs de protection appropriés pour la soudure.
- Utiliser une taille de baguette et les caractéristiques d'alimentation correctes.
- Ne pas utiliser de cordons électriques sans les mettre à la masse.
- Ne pas utiliser d'outils électriques dans l'eau.
- Ne pas souder sur la plate-forme.
- Ne pas utiliser la plate-forme comme prise de masse.
- Ne pas utiliser d'amorceur d'arc de fréquence élevée sur un poste de soudure à l'arc TIG.

6.16.5 Préparation et inspection

- Brancher le collier de mise à la masse sur le métal à souder.

- S'assurer que la connexion à la masse et la polarité sont correctes.

6.17 SOFT TOUCH

Un kit pare-chocs est monté sur les rails de la plate-forme et sur un cadre suspendu sous celle-ci. Des interrupteurs de fin de course désactivent les commandes de plate-forme quand le cadre anti-chocs touche une structure voisine. Un bouton de la console de la plate-forme permet de contourner le système.

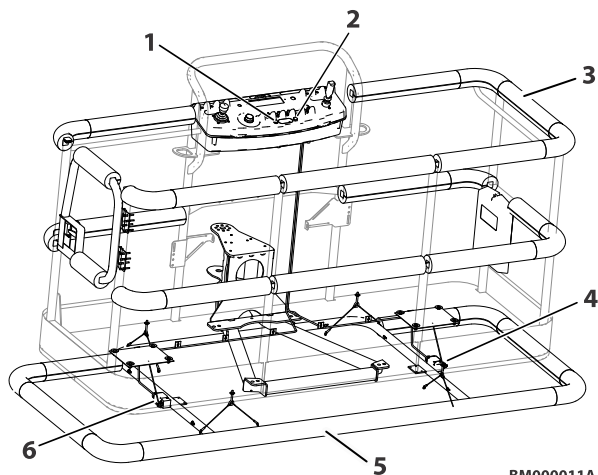

Figure 40. Système SoftTouch

1. Témoin de priorité manuelle
2. Bouton prioritaire
3. Protection de rail
4. Contacteur de fin de course
5. Cadre suspendu et protection de rail
6. Contacteur de fin de course

Page laissée blanche intentionnellement

SECTION 7

Caractéristiques générales et maintenance pour l'opérateur

7.1 GÉNÉRALITÉS

Cette section du manuel fournit les informations supplémentaires nécessaires à l'opérateur pour pouvoir utiliser et maintenir correctement cette machine.

La partie maintenance de cette section est prévue pour aider l'opérateur de la machine à effectuer seulement les tâches quotidiennes de maintenance ; elle ne remplace pas le Programme de maintenance préventive et d'inspection inclus dans le manuel d'entretien et de maintenance

7.2 AUTRES PUBLICATIONS DISPONIBLES

Manuel d'entretien et de maintenance	31219960
Manuel des pièces illustrées	31219961

7.3 CARACTÉRISTIQUES DE FONCTIONNEMENT ET PERFORMANCES

7.3.1 Caractéristiques de fonctionnement

Charge mobile maximum (capacité) — ANSI, CSA et Japon	
Sans condition	227 kg (500 lb)
Limitée	454 kg (1,000 lb)
Charge mobile maximum (capacité) — CE, UKCA et Australie	
Sans condition	230 kg (500 lb)
Limitée	450 kg (1,000 lb)
Pente de service maximale	5°
Hauteur maximale de la plate-forme verticale (sans condition)	38,1 m (125 ft)
Hauteur maximale de la plate-forme verticale (limitée)	38,1 m (125 ft)
Portée horizontale maximum de la plate-forme (sans condition)	19,3 m (63 ft 2 in)
Portée maximale de la plate-forme horizontale (limitée)	16,2 m (53 ft 2 in)
Hauteur relevée et étendue	18,5 m (60 ft 7 in)

Caractéristiques générales et maintenance pour l'opérateur

Plage de la flèche principale (relevée et étendue au maximum)	+75°/-55°
Pivotement maximal de la flèche	360° en continu
Flèche PLUS	
Longueur	2,44 m (8 ft.)
Mouvement horizontal	125° en travail, 210° en position d'arrimage
Mouvement vertical	130° (+75/-55)
Pression max. du circuit hydraulique	317 bar (4 600 psi)
Vitesse maximale du vent	12,5 m/s (28 mph)
Force manuelle maximale	400 N
Tension du circuit électrique	12 volts
Charge max. des pneus	10 750 kg (23,700 lb)
Rotation maximale de la plate-forme	±90°
Déclivité maximum avec la flèche en position d'arrimage (inclinaison admissible)	45 %
Déclivité maximum avec la flèche en position d'arrimage (dévers)	5°
Rayon de braquage (essieux rétractés)	
Vers l'extérieur	6,8 m (22 ft 6 in)
Vers l'intérieur	4,4 m (14 ft 5 in)
Rayon de braquage (essieux étendus)	
Vers l'intérieur	2,4 m (8 ft)
Vers l'extérieur	5,89 m (19 ft 4 in)
Charge max. des pneus	10 750 kg (23,700 lb)
Pression maximale au sol	7,03 kg/cm ² (100 psi)
Vitesse de translation maximale	
Arrimée	5,2 km/h (3.25 mph)
Relevée	1,2 km/h (0.75 mph)
Poids brut de la machine	
Plate-forme vide	19 958 kg (44,000 lb)

Plate-forme vide avec SkyPower	20 056 kg (44,215 lb)
Température (de fonctionnement) ambiante	Voir les <i>figures</i> — <i>Tableau d'utilisation des huiles hydrauliques</i> — <i>Feuille 1 sur 2</i> par les <i>Caractéristiques de température de fonctionnement du circuit hydraulique</i> — <i>Caterpillar</i> — <i>Feuille 2 sur 2.</i>

7.3.2 Dimensions

Largeur hors tout	
Essieux rétractés	2,49 m (8 ft 2 in)
Essieux étendus	3,8 m (12 ft 6 in)
Hauteur en position d'arrimage	3,05 m (10 ft)
Longueur en position d'arrimage (mode de transport)	11,46 m (37 ft 7 in)
Longueur en position d'arrimage (mode de fonctionnement)	14,48 m (47 ft 6 in)
Empattement	3,81 m (12 ft 6 in)
Pivotement de l'arrière	
Tourelle relevée	2,13 m (7 ft)
Tourelle abaissée	3,43 m (11 ft 3 in)
Essieu oscillant	±0,15 m (6 in)
Garde au sol (essieu)	30,4 cm (12 in)
Garde au sol (châssis)	64,7 cm (25.5 in)

7.3.3 Contenances

Réservoir hydraulique	201,7 litres (53.3 gallons)
Réservoir de carburant	117 litres (31 gallons)
Circuit hydraulique	247,5 litres (65.4 gallons)
Moyeu de transmission	0,5 l (0.5 qt) ±10 %

7.3.4 Caractéristiques des pneus

Tableau 12. Taille — 445/50D710

Gamme de charge	J
Nombre de plis	18

Tableau 12. Taille — 445/50D710 (continued)

Mousse de remplissage	Mousse de polyuréthane HD (55 au duromètre)
Diamètre	117,9 cm (46.45 in)
Largeur	45,7 cm (18 in)
Taille des jantes	15 x 28
Poids pneu et roue	393 kg (867 lb)
Charge max. des pneus	10 750 kg (23,700 lb)

Tableau 13. Taille — 445/65-24

Type	À bandage plein
Diamètre	115,1 cm (45.3 in)
Largeur	43,9 cm (17.3 in)
Taille des jantes	12.00-24
Poids pneu et roue	435,4 kg (960 lb)
Charge max. des pneus	10 750 kg (23,700 lb)

7.3.5 Données du moteur

Tableau 14. Caractéristiques du Deutz TD2011L4

Type	Refroidissement par liquide
Nombre de cylindres	4
Alésage	94 mm (3.7 in)
Course	112 mm (4.4 in)
Cylindrée totale	3 108 cm ³ (190 cu in)
Taux de compression	17,5
Ordre d'allumage	1-3-4-2
Puissance	56 kW (75 hp)
Contenance en huile	
Circuit de refroidissement	4,5 l (5 quarts)
avec filtre	10,5 l (11 quarts)
Capacité totale	15 l (16 quarts)
Consommation moyenne de carburant	4,1 l/h (1.1 gph)

Tableau 14. Caractéristiques du Deutz TD2011L4 (continued)

Régime moteur au ralenti (tr/mn)	1 200
Régime moteur moyen (tr/mn)	1 800
Régime moteur élevé (tr/mn)	2 475

Tableau 15. Caractéristiques Deutz TCD 2,9 L4

Type	Refroidissement par liquide
Nombre de cylindres	4
Alésage	92 mm (3.6 in)
Course	110 mm (4.3 in)
Cylindrée totale	2 925 cm ³ (178 cu in)
Ordre d'allumage	1-3-4-2
Puissance	55,4 kW (74.2 hp)
Contenance en huile	8,9 l (2.4 gallons)
Contenance en liquide de refroidissement (Circuit)	12,1 l (3.2 gallons)
Consommation moyenne de carburant	4,1 l/h (1.2 gph)
Régime moteur bas min. (tr/mn)	1 200
Régime moteur moyen (tr/mn)	1 800
Régime moteur élevé max. (tr/mn)	2 500

Tableau 16. Caterpillar 3.4T

Type	Refroidissement par liquide, antigel
Nombre de cylindres	4
Alésage	94 mm (3.7 in)
Course	120 mm (4.7 in)
Cylindrée totale	3 294 cm ³ (201 cu in)
Taux de compression	19,5:1
Ordre d'allumage	1-3-4-2
Puissance	55 kW (73.7 hp)
Contenance en huile	10 l (10.5 qt)
Consommation moyenne de carburant	5,14 lph (1.36 gph)

Tableau 16. Caterpillar 3.4T (continued)

Régime moteur au ralenti (tr/mn)	1 200
Régime moteur moyen (tr/mn)	1 800
Régime moteur élevé (tr/mn)	2 475

7.3.6 Caractéristiques de l'huile hydraulique

Plage de température de fonctionnement du circuit hydraulique	Viscosité SAE
-18 à +83 °C (+0° to + 180 °F)	10W
-18 à +99 °C (+0 à +210 °F)	10W-20, 10W30
+10 à +99 °C (+50 à +210 °F)	20W-20

Note: Les huiles hydrauliques doivent présenter des qualités anti-usure au moins égales à la classification de service API GL-3, et une stabilité chimique suffisante pour l'entretien du circuit hydraulique mobile. JLG Industries recommande l'huile UTTO standard.

Note: Lorsque les températures restent constamment inférieures à -7 °C (20 °F), JLG Industries recommande l'utilisation d'un fluide hydraulique de qualité supérieure pour temps froid (viscosité 32).

Note: Outre les recommandations de JLG, il est déconseillé de mélanger des huiles de marques ou de types différents. Les additifs requis qu'elles contiennent, ainsi que leur viscosité peuvent en effet être différents.

7.3.7 Poids des composants principaux

Composant	Pounds	Kilogrammes
Pneu et roue	867	393
Moyeu de transmission et moteur	275.5	123
Ensemble moteur	1275	579
Flèche principale	5186	2 357
Flèche de tourelle	6990	3 173
Vérin d'extension de la tourelle	915	415
Vérin d'oscillation d'essieu	74	34

Composant	Pounds	Kilogrammes
Vérin d'extension d'essieu	92	42
Vérin de mise à niveau	89	40
Plate-forme 36 x 96	245	111
Plate-forme 36 x 72	195	89
Contrepoids *	3320	1506

* Pour le poids réel, voir l'estampille sur le contrepoids

7.4 TABLEAU D'UTILISATION DES HUILES HYDRAULIQUES

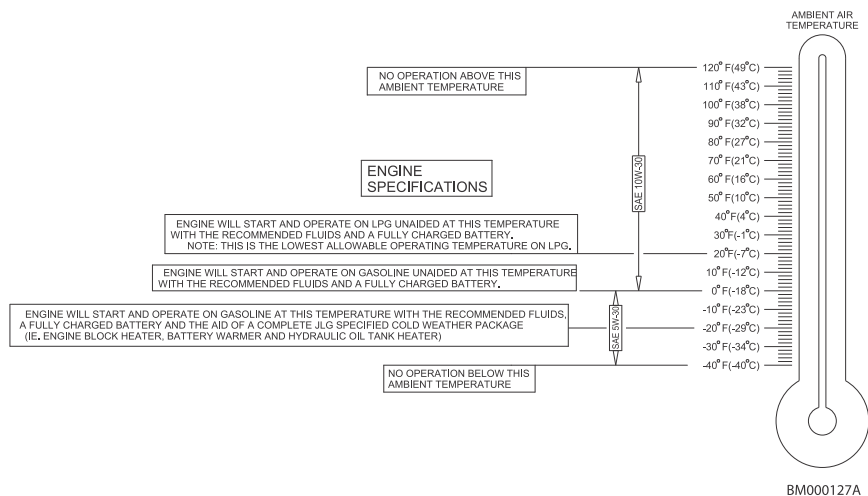

Figure 41. Caractéristiques de température de fonctionnement du circuit hydraulique – Fiche 1 de 2

Caractéristiques générales et maintenance pour l'opérateur

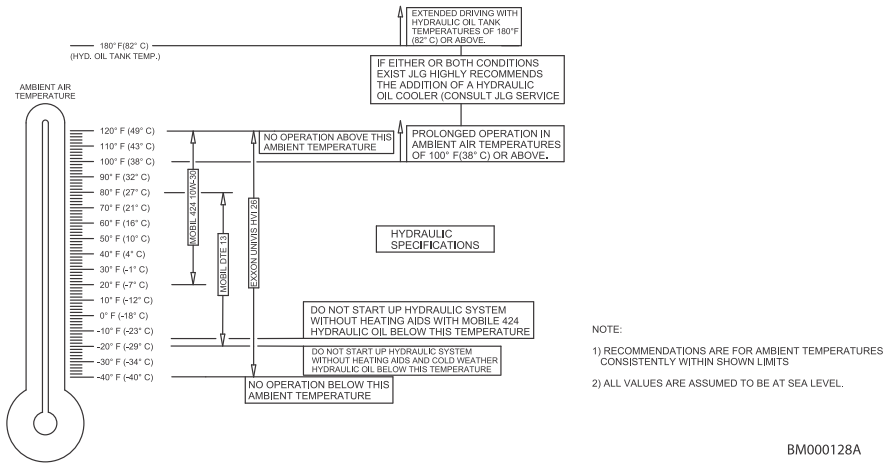

Figure 42. Caractéristiques de température de fonctionnement du circuit hydraulique – Fiche 2 de 2

7.5 CARACTÉRISTIQUES DE TEMPÉRATURE DE FONCTIONNEMENT DU MOTEUR

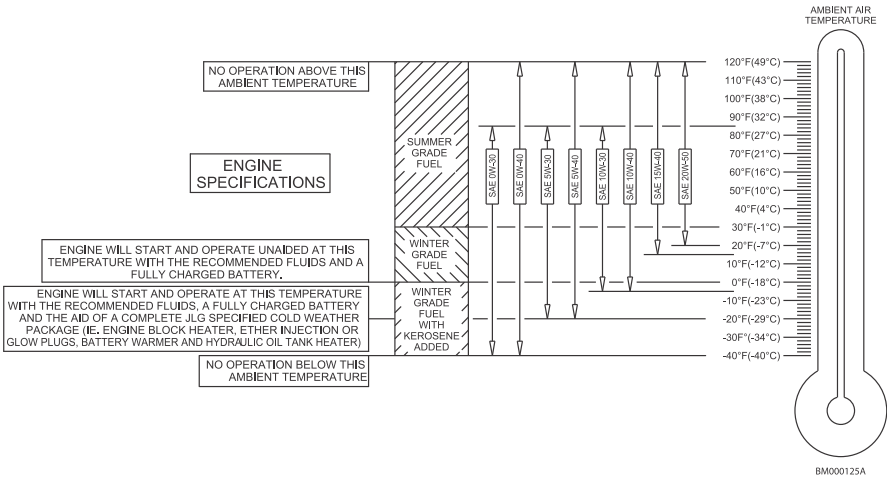

Figure 43. Caractéristiques de température de fonctionnement du moteur – Fiche 1 de 2

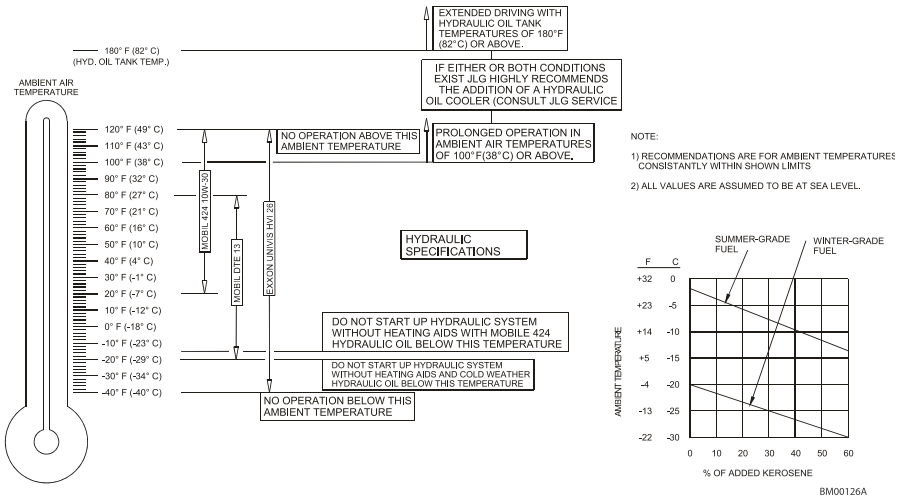
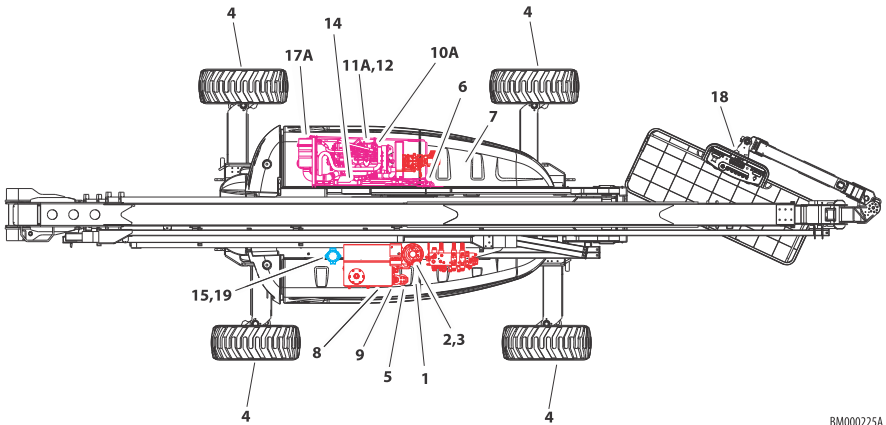

Figure 44. Caractéristiques de température de fonctionnement du circuit hydraulique – Deutz – Fiche 2 de 2

7.6 SCHÉMAS DE LUBRIFICATION ET DE MAINTENANCE POUR L'OPÉRATEUR

7.6.1 Moteurs Deutz 2011/CAT



BM000225A

7.6.2 Moteur Deutz 2,9

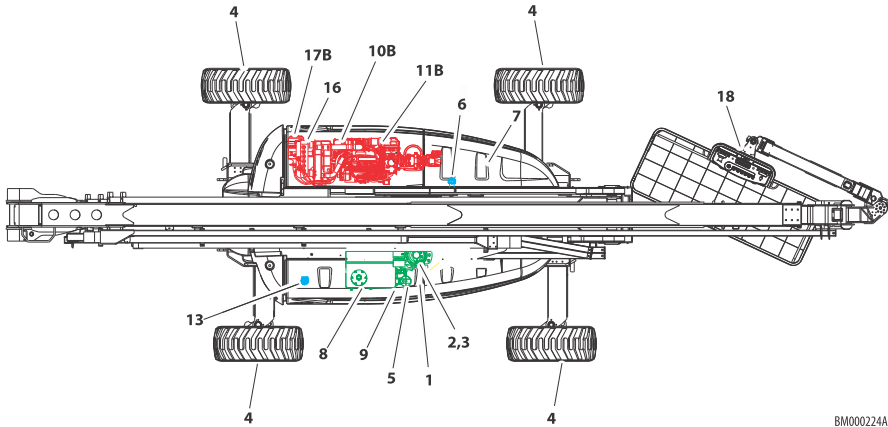

BM000224A

7.7 MAINTENANCE POUR L'OPÉRATEUR

7.7.1

Note: Les numéros suivants correspondent à ceux de la *figure — Schéma de lubrification et de maintenance pour l'opérateur — Moteurs Deutz 2011/CAT.*

Tableau 17. Indications relatives à la lubrification

ABRÉV.	CARACTÉRISTIQUES
GU	Graisse universelle ayant un point d'égouttement minimum de 177 °C (350 °F). Résistance à l'eau et adhésivité excellentes et du type pour pression extrême. (Charge Timken OK d'au minimum 18 kg [40 lb])
GPEE	Graisse à pression extrême pour engrenages (huile) conforme à la classification de service API GL-5 ou la spécification MIL-L-2105
HH	Huile hydraulique. Classification de service API GL-3.
HM	Huile moteur (carter-moteur). Essence — Classification API SF, SH, SG, MIL-L-2104. Diesel — Classification API CC/CD, MIL-L-2104B/MIL-L-2104C.

AVIS

Les intervalles de lubrification recommandés supposent une utilisation de la machine dans des conditions normales. Pour les machines utilisées dans des opérations multitâches et/ou soumises à des environnements ou conditions hostiles, augmenter les fréquences de lubrification en conséquence.

Note: Il est recommandé et préférable de remplacer tous les filtres en même temps.

1. Roulement de pivotement — Lubrification à distance
Point(s) de lubrification — 2 graisseurs
Capacité — S/B
Lubrifiant — GU
Intervalle — Tous les 3 mois ou 150 heures de fonctionnement



2. Boîte d'engrenages de pivotement
Point(s) de lubrification — Bouchon de remplissage
Contenance — 2,3 l (79 onces)
Lubrifiant — GL-5
Intervalle — Vérifier le niveau toutes les 150 heures/Vidanger toutes les 1 200 heures de fonctionnement. Remplir de manière à recouvrir la couronne.

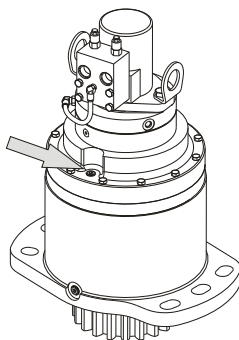

3. Frein de pivotement

Point(s) de lubrification — Bouchon de remplissage

Contenance — 80 ml (2,7 onces)

Lubrifiant — DTE24

Intervalle — Vérifier le niveau toutes les 150 heures/Vidanger toutes les 1 200 heures de fonctionnement.

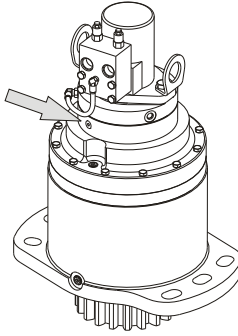

4. Moyeu de transmission de roue

Point(s) de lubrification — Bouchon de niveau/remplissage

Contenance — 0,5 l (0.5 qt) ±10 %

Lubrifiant — GPEE

Intervalle — Vidanger l'huile après les 150 premières heures de fonctionnement, puis toutes les 1 200 heures

Commentaires — Placer l'orifice de remplissage en position 12 heures et l'orifice de vérification en position 3 heures. Verser le lubrifiant dans l'orifice de remplissage jusqu'à ce qu'il commence tout juste à déborder de l'orifice de vérification.



5. Filtre de retour hydraulique

Point(s) de lubrification — Élément remplaçable

Intervalle — Vidanger après les 50 premières heures, puis toutes les 300 heures ou comme indiqué par le témoin d'état.



BM000230A

6. Filtre de charge hydraulique

Point(s) de lubrification — Élément remplaçable

Intervalle — Vidanger après les 50 premières heures, puis toutes les 300 heures ou comme indiqué par le témoin d'état (le cas échéant)



BM000231A



BM000232A

7. Filtre de soupape principale
Point(s) de lubrification — Élément remplaçable
Intervalle — Changer après les 50 premières heures, puis toutes les 300 heures



BM000233A

8. Huile hydraulique
Point(s) de lubrification — Bouchon de remplissage
Contenance — 208 litres (55 gallons) pour le réservoir
Lubrifiant — HH
Intervalle — Vérifier le niveau quotidiennement. Vidanger tous les 2 ans ou toutes les 1 200 heures de fonctionnement.

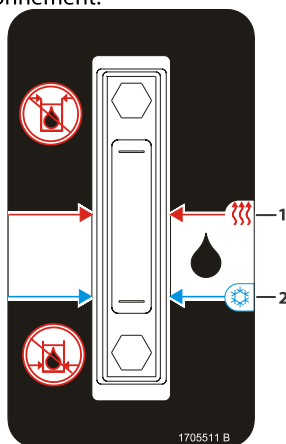

1705511 B

BM000234A

1. Niveau de remplissage (huile chaude)

2. Niveau de remplissage (huile froide)

9. Tamis d'aspiration (dans le réservoir)

Point(s) de lubrification — 2

Intervalle — Tous les 2 ans ou 1200 heures de fonctionnement. Retirer et nettoyer au moment de la vidange d'huile hydraulique.

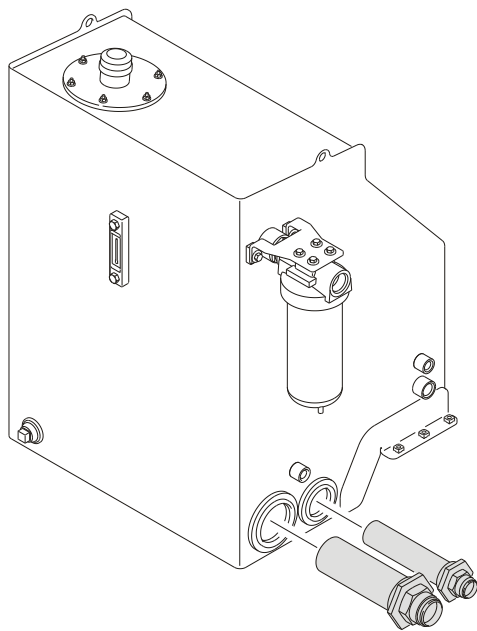

BM000235A

10. A. Vidange d'huile avec filtre — Deutz 2011

Point(s) de lubrification — Bouchon de remplissage/élément vissable

Contenance — 10,5 l (11 quarts) avec filtre

Lubrifiant — HM

Intervalle — Vérifier le niveau quotidiennement ; vidanger toutes les 500 heures ou tous les six mois, selon la première des échéances. Faire l'appoint final d'huile au niveau du repère sur la jauge.



B. Vidange d'huile avec filtre — Deutz TCD 2,9

Point(s) de lubrification — Bouchon de remplissage/élément vissable

Contenance — 8,9 l (2,4 gallons)

Lubrifiant — HM

Intervalle — Vérifier le niveau quotidiennement ; vidanger toutes les 500 heures ou tous les six mois, selon la première des échéances. Faire l'appoint final d'huile au niveau du repère sur la jauge.



BM000237A

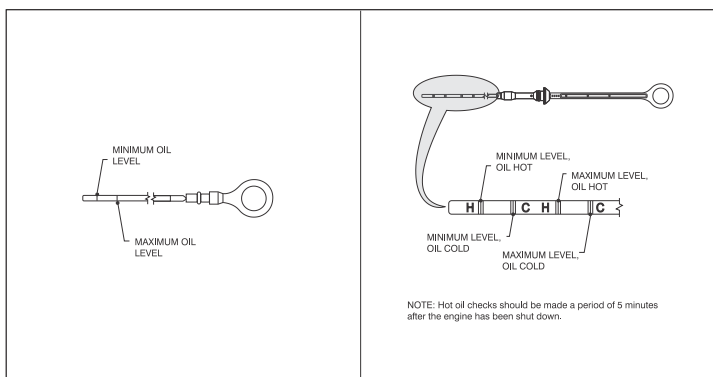

BM000238A

11. A. Filtre à carburant — Deutz 2011
Point(s) de lubrification — Élément remplaçable
Intervalle — Tous les ans ou 600 heures de fonctionnement



BM000239A

- B. Filtre à carburant — Deutz TCD 2,9
Point(s) de lubrification — Élément remplaçable
Intervalle — Tous les ans ou 500 heures de fonctionnement

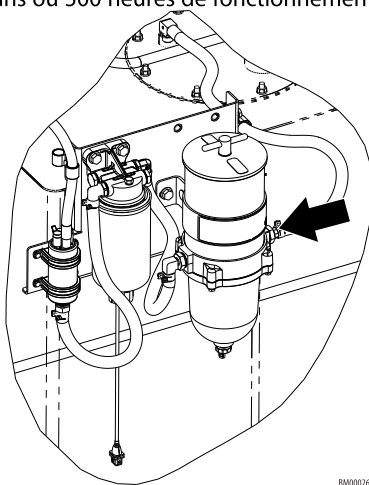

BM000267A

12. Crépine à carburant — Deutz 2011
Point(s) de lubrification — Élément remplaçable
Intervalle — Tous les ans ou 600 heures de fonctionnement

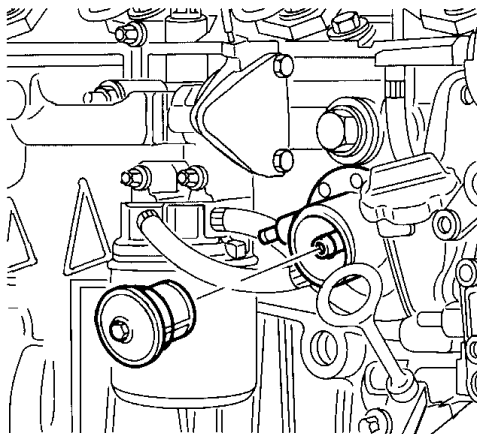

BM0002V1A

13. Préfiltre à carburant TCD 2,9
Point(s) de lubrification — Élément remplaçable
Intervalle — Vider l'eau quotidiennement ; vidanger tous les ans ou toutes les 500 heures de fonctionnement.



BM0002V1A

14. Vidange d'huile avec filtre — CAT

Point(s) de lubrification — Bouchon de remplissage/élément vissable (l'élément est accessible depuis le dessous du bac moteur)

Contenance — 10 l (10.5 quarts)

Lubrifiant — HM

Intervalle — Vérifier le niveau quotidiennement ; vidanger toutes les 150 heures ou tous les trois mois, selon la première des échéances. Faire l'appoint final d'huile au niveau du repère sur la jauge.

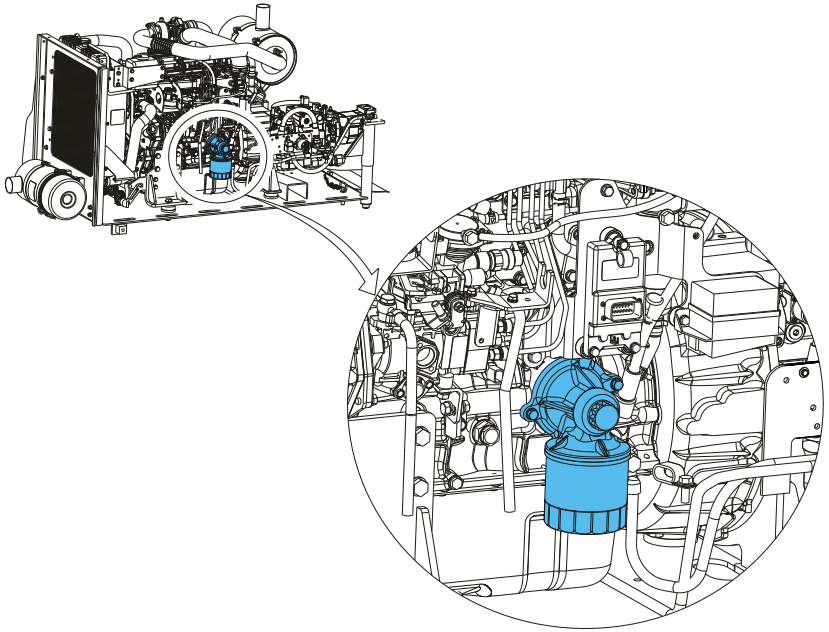

BM000243A

15. Filtre à carburant/séparateur d'eau — CAT
Point(s) de lubrification — Élément remplaçable
Intervalle — Vider l'eau quotidiennement ; remplacer l'élément tous les ans ou toutes les 600 heures de fonctionnement



BM000244A

16. Liquide de refroidissement radiateur TCD2.9
Point(s) de lubrification — Bouchon de remplissage
Contenance — 12,1 l (3,2 gallons)
Lubrifiant — Antigel
Intervalle — Vérifier le niveau quotidiennement ; vidanger toutes les 1 000 heures ou tous les 2 ans, selon la première des échéances.

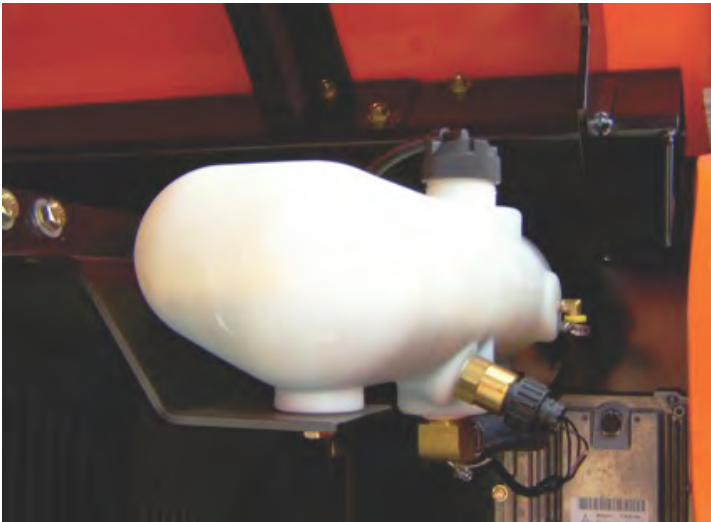

BM000245A

17. A. Filtre à air — Deutz 2011/CAT
Point(s) de lubrification — Élément remplaçable
Intervalle — Tous les 6 mois ou toutes les 300 heures de fonctionnement ou
comme indiqué par le témoin d'état.

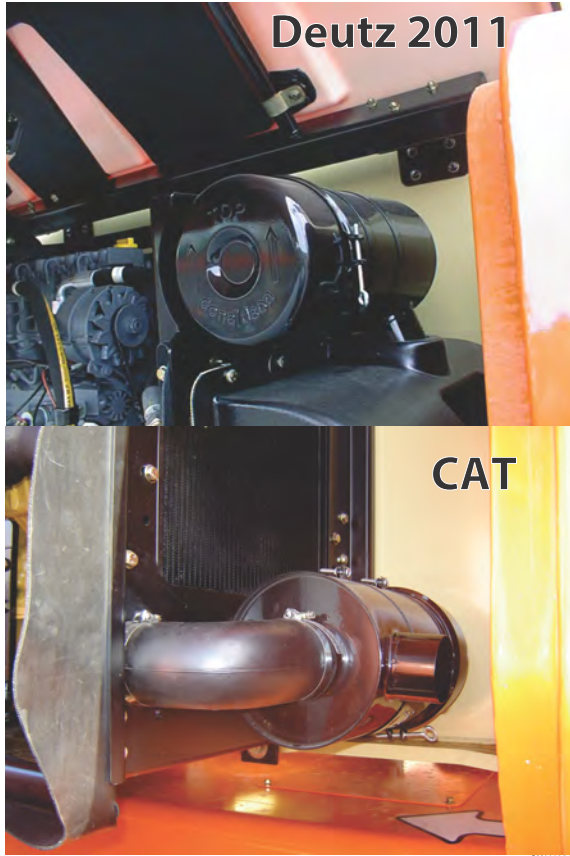

BM000256A

B. Filtre à air — Deutz TCD 2,9

Point(s) de lubrification — Élément remplaçable

Intervalle — Tous les 6 mois ou toutes les 300 heures de fonctionnement ou comme indiqué par le témoin d'état.

Commentaires — Vérifier le clapet anti-poussières quotidiennement.

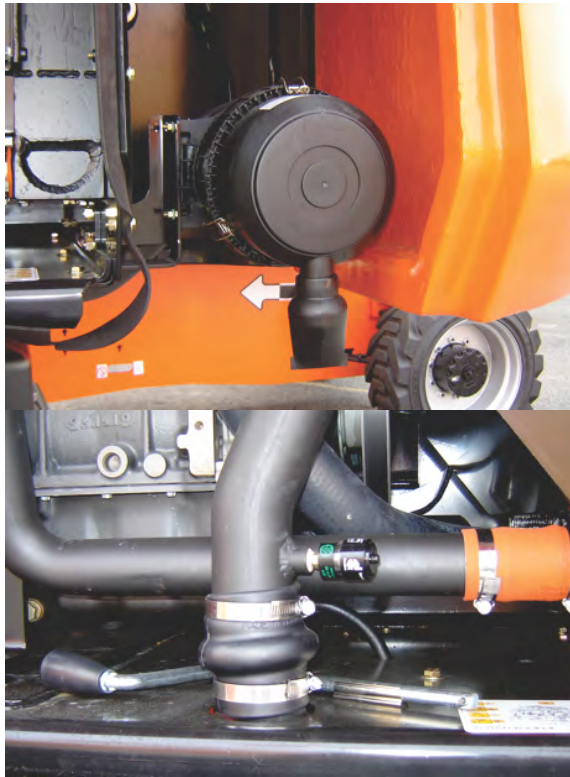

BM000247A

18. Filtre de plate-forme

Point(s) de lubrification — Élément remplaçable

Intervalle — Changer après les 50 premières heures, puis chaque année ou toutes les 600 heures de fonctionnement



BM000248A

19. Filtre à carburant/séparateur d'eau en option

Point(s) de lubrification — Élément remplaçable

Intervalle — Vider l'eau quotidiennement ; vidanger tous les ans ou toutes les 600 heures de fonctionnement.

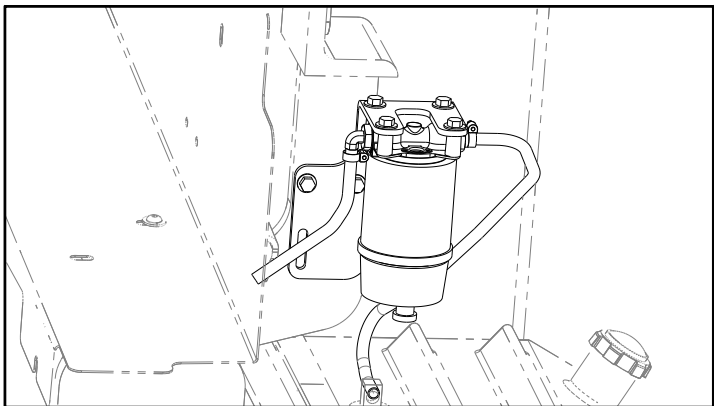

BM000249A

7.8 PNEUS ET ROUES

7.8.1 Pneus endommagés

Pour les pneus remplis de polyuréthane cellulaire, JLG Industries, Inc. recommande de prendre immédiatement des mesures pour mettre le produit JLG hors service et d'arranger le remplacement du pneu ou de son ensemble quand l'une des situations suivantes est découverte :

- Une coupure lisse et régulière dans les plis du pneu dépassant 7,5 cm (3 in) de longueur totale
- Toute déchirure ou accroc (aux bords irréguliers) dans les plis du pneu dépassant 2,5 cm (1 in), quel qu'en soit le sens
- toute perforation dépassant 2,5 cm (1 in) de diamètre
- tout dommage à la carcasse de la bande de roulement du pneu

Si un pneu est endommagé mais satisfait les critères énoncés ci-dessus, inspecter le pneu quotidiennement pour s'assurer que le dommage ne s'est pas propagé au-delà du critère admissible.

7.8.2 Remplacement des pneus

JLG recommande de remplacer les pneus par des pneus de même taille, de même marque et ayant le même nombre de plis que ceux installés initialement sur la machine. Se reporter au manuel des pièces JLG pour trouver le numéro de référence des pneus approuvés pour un modèle de machine particulier. En cas de non-utilisation de pneus de rechange approuvés par JLG, il est recommandé d'employer des pneus ayant les caractéristiques suivantes :

- Nombre de plis, charge nominale et taille égaux ou supérieurs à ceux du pneu d'origine.
- Largeur de contact de la bande de roulement du pneu égale ou supérieure à celle du pneu d'origine.
- Diamètre, largeur et dimensions de déport de la roue égaux à ceux de la roue d'origine
- Utilisation approuvée par le fabricant du pneu (y compris pression de gonflage et charge maximale des pneus) pour l'application visée

Sauf indication contraire de JLG Industries Inc., ne pas remplacer un ensemble de pneus remplis de mousse ou lestés par un système pneumatique. Lors de la sélection et de l'installation de pneus de rechange, s'assurer qu'ils sont tous gonflés à la pression recommandée par JLG. La taille des pneus variant d'une marque à l'autre, les deux pneus se trouvant sur un même essieu doivent être identiques.

7.8.3 Remplacement des roues et des pneus

Les jantes installées sur chaque modèle de produit ont été conçues en fonction des exigences de stabilité comprenant la largeur de voie, la pression des pneus et la capacité de charge. Des changements de dimensions concernant la largeur des jantes, l'emplacement de la pièce centrale, un diamètre plus grand ou plus petit, etc., sans la recommandation écrite de l'usine peuvent résulter en des conditions dangereuses quant à la stabilité.

7.8.4 Installation des roues

Il est extrêmement important d'appliquer et de maintenir le couple de montage de roue correct.

AVERTISSEMENT

Les écrous de roue doivent être posés et maintenus au couple correct pour éviter le desserrage des roues, la rupture des goujons et, éventuellement, la séparation dangereuse de la roue de l'essieu. Veiller à utiliser uniquement les écrous appariés à l'angle du cône de la roue.

Serrer les écrous de roue au couple approprié pour éviter que les roues se desserrent. Utiliser une clé dynamométrique pour serrer les fixations. Sans clé dynamométrique disponible, serrer les fixations avec un démonte-roue puis faire immédiatement serrer les écrous de roue au couple correct par une station-service ou le concessionnaire. Un serrage excessif résultera en la rupture des goujons ou la déformation permanente des trous de goujon de montage de la roue. La procédure correcte de fixation des roues est la suivante :

1. Amorcer tous les écrous à la main pour éviter de fausser le filetage. NE PAS utiliser de lubrifiant sur les filets ou les écrous.

- Serrer les écrous dans l'ordre suivant :

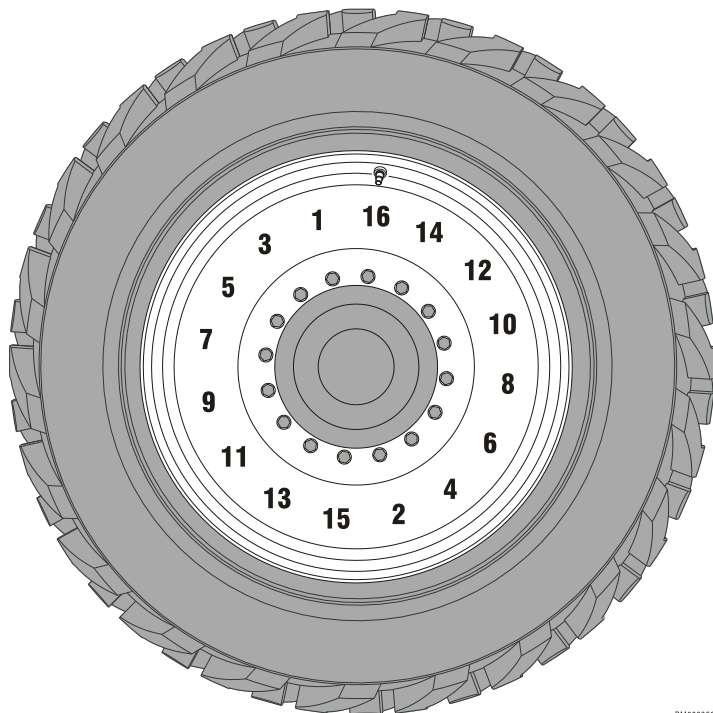

BM000250A

- Le serrage des écrous doit se faire par étapes. Suivre l'ordre recommandé pour serrer les écrous conformément au tableau des couples de serrage.

Tableau 18. Tableau des couples de serrage des roues

ORDRE DE SERRAGE		
1re étape	2e étape	3e étape
60 Nm (45 lb-ft)	140 Nm (100 lb-ft)	252 Nm (180 lb-ft)

- Les écrous de roue doivent être serrés avant la première utilisation sur route et après chaque dépose de roue. Vérifier et resserrer tous les 3 mois ou toutes les 150 heures de fonctionnement.

7.9 INFORMATIONS COMPLÉMENTAIRES APPLICABLES UNIQUEMENT AUX MACHINES CE/UKCA

Les informations suivantes sont fournies conformément aux exigences de la directive européenne 2006/42/CE sur les machines ou du règlement (britannique) 1597 de 2008 sur la fourniture de machines (sécurité).

Le niveau de pression acoustique d'émission pondéré en A au niveau de la plate-forme est de moins de 70 dB(A).

Le niveau de puissance acoustique garanti (LWA) selon la directive européenne 2000/14/CE (émissions sonores dans l'environnement des matériels destinés à être utilisés à l'extérieur des bâtiments) ou le règlement 1701 de 2001 relatif aux émissions sonores dans l'environnement des matériels destinés à être utilisés à l'extérieur des bâtiments, basé sur des méthodes d'essai conformes à l'annexe III, partie B, méthodes 1 et 0 de la directive, est de 104 dB(A) pour les machines équipées de moteurs de phase IIIA et 110 dB(A) pour les machines équipées de moteurs de phase IIIB.

La valeur totale des vibrations auxquelles est soumis le système main-bras ne dépasse pas 2,5 m/s². La valeur moyenne quadratique la plus élevée de l'accélération pondérée à laquelle est soumis le corps entier ne dépasse pas 0,5 m/s².

7.10 DÉCLARATION DE CONFORMITÉ CE

Fabricant

JLG Industries, Inc.

Adresse

1 JLG Drive
McConnellsburg, PA 17233 États-Unis

Dossier technique

JLG EMEA B.V.
Polaris avenue 63,
2132 JH Hoofddorp
Pays-Bas

Contact/Poste

Directeur principal — Product Safety and Reliability

Date/Lieu

Hoofddorp, Pays-Bas

Type de machine

Plate-forme élévatrice de travail mobile

Type de modèle

1250AJP

Numéro CE

2842

Numéro de certificat

KCEC4426

Organisme notifié

Kuiper Certificering b.v.

Adresse

Van Slingelandtstraat 75, 7331 NM
Apeldoorn, The Netherlands

Normes de référence

- EN 55011:2009/A1:2010
- EN 61000-6-2:2005
- EN 60204-1:2018
- EN 280:2013+ A1:2015
- EN ISO 12100:2010

JLG Industries Inc. déclare par la présente que la machine susmentionnée est conforme aux exigences de :

- 2006/42/CE — Directive sur les machines
- 2014/30/CE — Directive compatibilité électromagnétique
- 2014/53/CE — Directive RED (si doté d'un équipement en option)
- 2000/14/EC — Directive sur les bruits extérieurs

Note: Cette déclaration est conforme aux exigences de l'annexe II-A de la directive 2006/42/CE du Conseil. Toute modification de la machine décrite ci-dessus viole la validité de cette déclaration.

7.11 DÉCLARATION DE CONFORMITÉ UKCA

Fabricant

JLG Industries, Inc.

Adresse

1 JLG Drive
McConnellsburg, PA 17233 États-Unis

Dossier technique

JLG Industries UK Ltd
Braunstone Frith Industrial Estate
Unit 3 Sunningdale Road
Leicester, LE3 1UX
Royaume-Uni

Contact/Poste

Directeur de l'ingénierie — Europe

Date/Lieu

Leicester, Royaume-Uni

Type de machine

Plate-forme élévatrice de travail mobile

Type de modèle

1250AJP

Numéro AB

0463

Numéro de certificat

AVUK4426

Organisme notifié

Amtri Veritas

Adresse

Pierce Street, Macclesfield, SK11 6ER, Angleterre

Normes de référence

- EN 55011:2009/A1:2010
- EN 61000-6-2:2005
- EN 60204-1:2018
- EN 280:2013+ A1:2015
- EN ISO 12100:2010

JLG Industries Inc. déclare par la présente que la machine susmentionnée est conforme aux exigences de :

- 2008 N° 1597 — Supply of Machinery (Safety) Regulations 2008 (règlement de 2008 relatif à la fourniture de machines [sécurité])
- 2016 N° 1091 — Electromagnetic Compatibility Regulations 2016 (règlement de 2016 relatif à la compatibilité électromagnétique)
- 2017 N° 1206 — Radio Equipment Regulations 2017 (règlement de 2017 relatif aux équipements radioélectriques) (si dotation d'équipements en option)
- 2001 N° 1701 — Noise Emission in the Environment by Equipment for use Outdoors Regulations 2001 (règlement de 2001 relatif aux émissions sonores dans l'environnement des matériels destinés à être utilisés à l'extérieur des bâtiments)

Note: Cette déclaration est conforme aux exigences de l'annexe II-A du Règlement 2008 N° 1597. Toute modification de la machine décrite ci-dessus viole la validité de cette déclaration.



An Oshkosh Corporation Company

Corporate Office
JLG Industries, Inc.
1 JLG Drive

McConnellsburg, PA 17233-9533 États-Unis

☎ (717) 485-5161 (Entreprise)

☎ (877) 554-5438 (Assistance client)

☎ (717) 485-6417

**Visiter notre site Web pour connaître les
emplacements de JLG dans le monde.**

www.jlg.com