



An Oshkosh Corporation Company

Manuel d'utilisation et de sécurité

Instructions d'origine — Conserver ce manuel en permanence dans la machine.

***Élévateurs à flèche
modèles***

800A

800AJ

Du N/S 0300183034

à aujourd'hui

ANSI



3123549

January 5, 2015

French – Operation and Safety

NOTE: *Ce manuel s'applique également aux machines portant les numéros de série suivants : 0300174954, 0300180871 et 0300181353.*

AVANT-PROPOS

Ce manuel est un outil très important ! Le conserver en permanence dans la machine.

L'objet de ce manuel est de fournir aux propriétaires, utilisateurs, opérateurs, bailleurs et preneurs des instructions permettant une exécution correcte et sûre des tâches pour lesquelles la machine a été conçue.

En raison de constantes améliorations apportées à ses produits, JLG Industries, Inc. se réserve le droit de modifier leurs caractéristiques sans préavis. Des informations actualisées peuvent être obtenues auprès de JLG Industries, Inc.

SYMBOLES DE MISE EN GARDE ET TERMES DE SÉCURITÉ



Voici le symbole de mise en garde. Il sert à prévenir l'utilisateur des risques éventuels de blessures. Respecter tous les messages de sécurité suivant ce symbole pour éviter tout risque de blessures graves voire mortelles.

DANGER

SIGNE UNE SITUATION DANGEREUSE IMMINENTE QUI, SI ELLE N'EST PAS ÉVITÉE, ENTRAÎNERA DES BLESSURES GRAVES VOIRE MORTELLES. CET AUTOCOLLANT APPARAÎT SUR FOND ROUGE.

AVERTISSEMENT

SIGNE UNE SITUATION POTENTIELLEMENT DANGEREUSE QUI, SI ELLE N'EST PAS ÉVITÉE, RISQUE D'ENTRAÎNER DES BLESSURES GRAVES VOIRE MORTELLES. APPARAÎT SUR FOND ORANGE.

ATTENTION

SIGNE UNE SITUATION POTENTIELLEMENT DANGEREUSE QUI, SI ELLE N'EST PAS ÉVITÉE, PEUT ENTRAÎNER DES BLESSURES MINEURES OU BÉNIGNES. CE SYMBOLE PEUT AUSSI METTRE EN GARDE CONTRE DES PRATIQUES DANGEREUSES. APPARAÎT SUR FOND JAUNE.

AVIS

INDIQUE DES INFORMATIONS OU LA POLITIQUE D'UNE SOCIÉTÉ DIRECTEMENT OU INDIRECTEMENT LIÉES À LA SÉCURITÉ DU PERSONNEL OU À LA PROTECTION DU MATÉRIEL.

⚠ AVERTISSEMENT

CE PRODUIT DOIT ÊTRE CONFORME À TOUS LES BULLETINS DE SÉCURITÉ RELATIFS. S'INFORMER AUPRÈS DE JLG INDUSTRIES, INC. OU DU REPRÉSENTANT JLG AGRÉÉ LOCAL POUR TOUTE INFORMATION CONCERNANT LES BULLETINS DE SÉCURITÉ AYANT ÉVENTUELLEMENT ÉTÉ PUBLIÉS POUR LE PRÉSENT PRODUIT.

AVIS

JLG INDUSTRIES, INC. ENVOIE LES BULLETINS DE SÉCURITÉ AU PROPRIÉTAIRE INSCRIT DANS LES DONNÉES DE CETTE MACHINE. CONTACTER JLG INDUSTRIES, INC. POUR S'ASSURER QUE LES DONNÉES DU PROPRIÉTAIRE ACTUEL SONT MISES À JOUR ET CORRECTES.

AVIS

JLG INDUSTRIES, INC. DOIT IMMÉDIATEMENT ÊTRE AVERTI DE TOUT INCIDENT IMPLIQUANT DES PRODUITS JLG ET AYANT ENTRAÎNÉ DES BLESSURES GRAVES VOIRE MORTELLES OU LORSQUE DES BIENS PERSONNELS OU LE PRODUIT JLG ONT SUBI DES DOMMAGES IMPORTANTS.

Pour :

- Signaler un accident
- Obtenir des informations sur la conformité aux normes et réglementations
- Connaître les publications relatives à la sécurité d'un produit
- Poser des questions concernant les applications spéciales d'un produit
- Mettre à jour les données du propriétaire actuel
- Poser des questions concernant la sécurité d'un produit
- Poser des questions concernant les modifications d'un produit

Contacter :

Product Safety and Reliability Department
JLG Industries, Inc.
13224 Fountainhead Plaza
Hagerstown, MD 21742
USA

ou le bureau JLG le plus proche
(Voir adresses à l'intérieur de la couverture de ce manuel)

Aux États-Unis :

Appel gratuit : 877-JLG-SAFE (877-554-7233)

En dehors des États-Unis :

Téléphone : 240-420-2661
Fax : 301-745-3713
Adresse e-mail : ProductSafety@JLG.com

JOURNAL DE RÉVISION

Édition originale	– jeudi 20 mars 2014
Révision	– mercredi 30 avril 2014
Révision	– mercredi 4 juin 2014
Révision	– lundi 5 janvier 2015

SECTION - PARAGRAPHE, OBJET	PAGE	SECTION - PARAGRAPHE, OBJET	PAGE
SECTION - 1 - CONSIGNES DE SÉCURITÉ			
1.1 GÉNÉRALITÉS	1-1	2.3 CONTRÔLE DE FONCTIONNEMENT	2-9
1.2 AVANT LA MISE EN SERVICE	1-1	Depuis le poste de commande au sol avec la	
Formation et connaissances de l'opérateur	1-1	plate-forme vide :	2-9
Inspection du lieu de travail	1-2	Depuis le poste de commande de la	
Inspection de la machine	1-3	plate-forme :	2-13
1.3 UTILISATION	1-3	Test de la fonction SkyGuard	2-16
Généralités	1-3	2.4 TEST DE BLOCAGE DE L'ESSIEU OSCILLANT	
Risques de basculement ou de chute	1-4	(LE CAS ÉCHÉANT)	2-17
Risques d'électrocution	1-5		
Risques de basculement	1-7	SECTION - 3 - COMMANDES ET INDICATEURS DE LA MACHINE	
Risques d'écrasement et de collision	1-10	3.1 GÉNÉRALITÉS	3-1
1.4 REMORQUAGE, LEVAGE ET TRANSPORT	1-11	3.2 COMMANDES ET INDICATEURS	3-1
1.5 ENTRETIEN	1-11	Console de commande au sol	3-2
Risques liés à l'entretien	1-11	Panneau des témoins des commandes au sol	3-8
Risques liés à la batterie	1-13	Console de la plate-forme	3-11
		Panneau des témoins de la console de	
		la plate-forme	3-17
SECTION - 2 - RESPONSABILITÉS DE L'UTILISATEUR,		SECTION - 4 - FONCTIONNEMENT DE LA MACHINE	
PRÉPARATION ET INSPECTION DE LA MACHINE		4.1 DESCRIPTION	4-1
2.1 FORMATION DU PERSONNEL	2-1	4.2 CARACTÉRISTIQUES ET LIMITES DE	
Formation de l'opérateur	2-1	FONCTIONNEMENT DE LA FLÈCHE	4-1
Encadrement de la formation	2-1	Contenances	4-1
Responsabilité de l'opérateur	2-1	Stabilité	4-1
2.2 PRÉPARATION, INSPECTION ET MAINTENANCE	2-2	4.3 FONCTIONNEMENT DU MOTEUR	4-5
Inspection avant mise en route	2-4	Procédure de démarrage	4-5
Généralités	2-7		

TABLE DES MATIÈRES

SECTION - PARAGRAPHE, OBJET	PAGE	SECTION - PARAGRAPHE, OBJET	PAGE
Procédure de coupure du moteur.....	4-6	4.15 SYSTÈME BICARBURANT (MODÈLES À ESSENCE UNIQUEMENT)	4-19
Circuit de réserve/d'arrêt de carburant	4-6	Description	4-19
4.4 DÉPLACEMENT (TRANSLATION)	4-7	Passage de l'essence au GPL	4-20
Translation en marche avant et en marche arrière	4-9	Passage du GPL à l'essence	4-20
4.5 DIRECTION	4-10	4.16 RESYNCHRONISATION DU MONTANT	4-20
4.6 PLATE-FORME	4-10	Vanne de remise à niveau	4-20
Réglage de la mise à niveau de la plate-forme	4-10		
Rotation de la plate-forme	4-10	SECTION - 5 - PROCÉDURES D'URGENCE	
4.7 FLÈCHE.....	4-11	5.1 GÉNÉRALITÉS.....	5-1
Pivotement de la flèche.....	4-11	5.2 RAPPORT D'INCIDENT.....	5-1
Relevage et abaissement de la flèche de tourelle	4-12	5.3 EN CAS D'URGENCE.....	5-1
Relevage et abaissement de la flèche principale ...	4-13	Opérateur perdant totalement le contrôle de la machine	5-1
Extension de la flèche principale	4-13	Plate-forme ou flèche prise dans des structures en hauteur	5-2
4.8 EXTINCTION ET STATIONNEMENT DE LA MACHINE... 4-13		Mouvement de la flèche empêché par le système de commande de la flèche	5-2
4.9 SYSTÈME DE SÉCURITÉ PRIORITAIRE DE LA MACHINE (MSSO) (CE UNIQUEMENT)	4-14	5.4 PROCÉDURES DE REMORQUAGE D'URGENCE	5-2
4.10 UTILISATION DE SKYGUARD.....	4-14	5.5 SYSTÈME DE SÉCURITÉ PRIORITAIRE DE LA MACHINE (MSSO) (CE UNIQUEMENT)	5-3
4.11 LEVAGE ET ARRIMAGE	4-15		
Levage.....	4-15		
Arrimage.....	4-15		
4.12 TEST DE BLOCAGE DE L'ESSIEU OSCILLANT (LE CAS ÉCHÉANT).....	4-17		
4.13 REMORQUAGE.....	4-17		
4.14 BARRE DE REMORQUAGE (LE CAS ÉCHÉANT).....	4-17		

SECTION - PARAGRAPHE, OBJET	PAGE	SECTION - PARAGRAPHE, OBJET	PAGE
SECTION - 6 - CARACTÉRISTIQUES GÉNÉRALES ET MAINTENANCE POUR L'OPÉRATEUR			
6.1	INTRODUCTION.....	6-1	
6.2	CARACTÉRISTIQUES DE FONCTIONNEMENT ET PERFORMANCES	6-1	
	Caractéristiques de fonctionnement	6-1	
	Pneus	6-2	
	Contenances.....	6-3	
	Données du moteur	6-3	
	Huile hydraulique	6-5	
	Poids de stabilité critiques	6-8	
6.3	LUBRIFICATION ET MAINTENANCE.....	6-14	
6.4	PNEUS ET ROUES.....	6-23	
	Gonflage des pneus	6-23	
	Pneus endommagés.....	6-23	
	Remplacement des pneus	6-24	
	Remplacement des roues	6-24	
	Installation des roues	6-25	
6.5	REPLACEMENT DU FILTRE À PROPANE	6-26	
	Dépose.....	6-26	
	Installation	6-27	
6.6	RELÂCHEMENT DE LA PRESSION DU CIRCUIT DE PROPANE	6-28	
6.7	INFORMATIONS COMPLÉMENTAIRES	6-28	
SECTION - 7 - REGISTRE D'INSPECTION ET DE RÉPARATION			

TABLE DES MATIÈRES

SECTION - PARAGRAPHE, OBJET

PAGE

SECTION - PARAGRAPHE, OBJET

PAGE

Page laissée blanche intentionnellement.

NUMÉRO DE FIGURE - TITRE	PAGE	NUMÉRO DE FIGURE - TITRE	PAGE
2-1. Nomenclature de base	2-5	4-7. Vanne de remise à niveau	4-21
2-2. Ronde d'inspection quotidienne (fiche 1 sur 3).....	2-6	4-8. Pose des autocollants — Fiche 1 sur 5	4-22
2-3. Ronde d'inspection quotidienne (fiche 2 sur 3).....	2-7	4-9. Pose des autocollants — Fiche 2 sur 5	4-23
2-4. Ronde d'inspection quotidienne (fiche 3 sur 3).....	2-8	4-10. Pose des autocollants — Fiche 3 sur 5	4-24
2-5. Contacteur de fin de course verticale de la flèche de tourelle.....	2-9	4-11. Pose des autocollants — Fiche 4 sur 5	4-25
2-6. Contacteur de fin de course horizontale de la flèche de tourelle	2-10	4-12. Pose des autocollants — Fiche 5 sur 5	4-26
2-7. Position correcte du montant de la flèche.....	2-11	6-1. Spécifications de température de fonctionnement du moteur — Deutz — Fiche 1 sur 2.....	6-9
2-8. Position incorrecte du montant de la flèche.....	2-12	6-2. Spécifications de température de fonctionnement du moteur — Deutz — Fiche 2 sur 2.....	6-10
3-1. Console de commande au sol	3-3	6-3. Spécifications de température de fonctionnement du moteur — GM — Fiche 1 sur 2	6-11
3-2. Console de commande au sol avec système de sécurité prioritaire de la machine (MSSO) (CE uniquement).....	3-4	6-4. Spécifications de température de fonctionnement du moteur — GM — Fiche 2 sur 2	6-12
3-3. Panneau des témoins des commandes au sol	3-9	6-5. Schéma de lubrification et de maintenance.....	6-13
3-4. Console de commande de la plate-forme	3-12	6-6. Jauge d'huile de moteur Deutz 2011	6-19
3-5. Panneau des témoins de la console de la plate-forme.....	3-19	6-7. Dispositif de verrouillage du filtre	6-27
4-1. Position la moins stable vers l'avant	4-2		
4-2. Positions les moins stables vers l'arrière (fiche 1 sur 2)	4-3		
4-3. Positions les moins stables vers l'arrière (fiche 2 sur 2)	4-4		
4-4. Pente et dévers	4-8		
4-5. Tableau de levage	4-16		
4-6. Barre de remorquage	4-18		

LISTE DES FIGURES

NUMÉRO DE FIGURE - TITRE

PAGE

NUMÉRO DE FIGURE - TITRE

PAGE

Page laissée blanche intentionnellement.

NUMÉRO DE TABLEAU - TITRE	PAGE	NUMÉRO DE TABLEAU - TITRE	PAGE
1-1	Distances minimales de sécurité (D.M.S.)	1-6	
1-2	Échelle de Beaufort (pour référence uniquement)	1-9	
2-1	Tableau d'inspection et d'entretien	2-3	
4-1	Tableau de fonctions SkyGuard	4-14	
4-2	Légende des autocollants — 800A	4-27	
4-3	Légende des autocollants — 800AJ	4-31	
6-1	Caractéristiques de fonctionnement	6-1	
6-2	Spécifications des pneus	6-2	
6-3	Contenances	6-3	
6-4	Caractéristiques Deutz D2011L04	6-3	
6-5	Caractéristiques Deutz TD 2,9 I	6-4	
6-6	GM 3,0 I	6-4	
6-7	Huile hydraulique	6-5	
6-8	Caractéristiques de l'huile Mobilfluid 424	6-5	
6-9	Caractéristiques de l'huile Mobil DTE 13M	6-6	
6-10	Caractéristiques de l'huile Mobil EAL 224H	6-6	
6-11	UCon Hydrolube HP-5046	6-7	
6-12	Caractéristiques de l'huile Exxon Univis HVI 26	6-7	
6-13	Poids de stabilité critiques	6-8	
6-14	Spécifications de lubrification	6-14	
6-15	Tableau des couples de serrage des roues	6-26	
7-1	Registre d'inspection et de réparation	7-1	

LISTE DES TABLEAUX

NUMÉRO DE TABLEAU - TITRE

PAGE

NUMÉRO DE TABLEAU - TITRE

PAGE

Page laissée blanche intentionnellement.

SECTION 1. CONSIGNES DE SÉCURITÉ

1.1 GÉNÉRALITÉS

Cette section souligne les précautions à prendre pour que la machine soit utilisée et entretenue de manière sûre et correcte. Pour garantir une utilisation appropriée de la machine, il est essentiel que soit mise en place une pratique quotidienne basée sur le contenu du présent manuel. Un programme d'entretien, conçu à l'aide des informations fournies dans le présent manuel et dans le manuel d'entretien et de maintenance, doit également être établi par une personne qualifiée et être respecté afin de s'assurer que la machine peut être utilisée en toute sécurité.

Le propriétaire/utilisateur/opérateur/bailleur/preneur de la machine ne doit en aucun cas assumer la responsabilité de la conduite de la machine avant d'avoir lu et compris ce manuel et d'avoir été formé à son fonctionnement sous la direction d'une personne qualifiée et expérimentée.

Cette section décrit les responsabilités du propriétaire, utilisateur, opérateur, bailleur et preneur en matière de sécurité, de formation, d'inspection, d'entretien, d'utilisation et de fonctionnement. En cas de questions sur la sécurité, la formation, l'inspection, l'entretien, les applications et le fonctionnement, prendre contact avec JLG Industries, Inc. ("JLG").

⚠ AVERTISSEMENT

LE NON-RESPECT DES MESURES DE SÉCURITÉ INDIQUÉES DANS LE PRÉSENT MANUEL EST UNE INFRACTION QUI PRÉSENTE DES RISQUES DE DOMMAGES MATÉRIELS ET CORPORELS, VOIRE UN DANGER DE MORT.

1.2 AVANT LA MISE EN SERVICE

Formation et connaissances de l'opérateur

- Il est impératif de lire le manuel d'utilisation et de sécurité dans son intégralité et de bien le comprendre avant de faire fonctionner la machine. Pour obtenir des clarifications ou des informations supplémentaires, ou en cas de questions sur des parties du présent manuel, contacter JLG Industries, Inc.

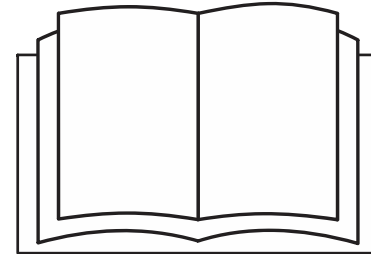

- Un opérateur ne doit assumer la responsabilité de la conduite qu'après avoir été formé par du personnel compétent et autorisé.
- Seules des personnes autorisées et qualifiées ayant prouvé qu'elles ont compris les consignes de sécurité, d'utilisation et d'entretien de l'unité peuvent faire fonctionner la machine.
- Lire, comprendre et respecter tous les panneaux de DANGER, d'AVERTISSEMENT et de MISE EN GARDE et les instructions d'utilisation sur la machine et dans le présent manuel.
- S'assurer que l'utilisation prévue de la machine entre dans le cadre des tâches pour lesquelles elle a été conçue par JLG.
- Tout le personnel opérant doit être familiarisé avec les commandes d'urgence et le fonctionnement de la machine en cas d'urgence, tels qu'indiqués dans ce manuel.
- Lire, comprendre et respecter toutes les règles de travail de l'employeur ainsi que les réglementations locales et gouvernementales en vigueur correspondant à l'utilisation et à l'application faites de la machine.

Inspection du lieu de travail

- Avant de faire fonctionner la machine et pendant son fonctionnement, l'utilisateur doit prendre les précautions visant à éviter tout risque dans la zone de travail.
- Ne pas faire fonctionner ni relever la plate-forme sur des camions, remorques, trains, navires en mer, échafaudages ni sur aucun autre équipement si l'application n'est pas approuvée par écrit par JLG.
- Avant d'utiliser la machine, repérer les obstacles aériens du type lignes électriques, ponts-grues ou autres.
- Repérer la présence sur le sol de trous, bosses, dévers, obstructions, débris et revêtements susceptibles de dissimuler des trous ou autres dangers.
- Repérer dans la zone de travail les emplacements à risque. Ne pas utiliser la machine dans des endroits risqués sans autorisation spécifique de JLG.
- Vérifier que le sol est capable de soutenir la charge maximale des pneus indiquée sur les autocollants de charge des pneus qui se trouvent sur le châssis, près de chaque roue. Ne pas conduire sur des surfaces meubles.

Inspection de la machine

- Ne pas utiliser cette machine tant que les inspections et contrôles de fonctionnement n'ont pas été effectués comme indiqué à la section 2 de ce manuel.
- Ne pas utiliser cette machine tant qu'elle n'a pas été entretenue et réparée conformément aux spécifications d'entretien et d'inspection indiquées dans le manuel d'entretien et de maintenance de la machine.
- Vérifier que tous les dispositifs de sécurité fonctionnent correctement. Toute modification de ces dispositifs constitue une infraction aux règles de sécurité.

AVERTISSEMENT

UN ÉLÉVATEUR À PLATE-FORME NE PEUT EN AUCUN CAS ÊTRE MODIFIÉ SANS L'ACCORD PRÉALABLE ÉCRIT DU FABRICANT.

- Ne pas utiliser une machine sur laquelle il manque des panonceaux ou des autocollants de sécurité ou d'instructions ou s'ils sont illisibles.
- Vérifier si des composants d'origine de la machine ont été modifiés. S'assurer que toute modification a été approuvée par JLG.
- Éviter toute accumulation de débris sur le plancher de la plate-forme. Éliminer toutes saletés, huile, graisse et autres substances glissantes des chaussures et du plancher de la plate-forme.

1.3 UTILISATION

Généralités

- L'utilisation de la machine requiert toute l'attention de l'opérateur. Arrêter la machine avant d'utiliser un dispositif (par exemple un téléphone cellulaire, une radio émetteur-récepteur, etc.) qui pourrait détourner l'attention d'une utilisation sûre de la machine.
- N'utiliser la machine à aucune autre fin que d'amener des personnes, leur outillage et leur matériel à un endroit voulu.
- Avant d'utiliser la machine, l'utilisateur doit être familiarisé avec les capacités de la machine et les caractéristiques de fonctionnement de toutes les fonctions.
- Ne jamais utiliser une machine défectueuse. En cas de défaillances, éteindre la machine. Mettre l'unité hors service et en avvertir les autorités compétentes.
- Ne retirer, modifier ou désactiver aucun dispositif de sécurité.
- Ne jamais "sauter" la position neutre d'un commutateur ou d'un levier de commande en passant directement à la position opposée. Toujours ramener le commutateur à sa position neutre et arrêter. Placer ensuite le commutateur à la position suivante. Actionner les commandes avec des gestes mesurés et réguliers.

SECTION 1 - CONSIGNES DE SÉCURITÉ

- Ne laisser personne toucher ou faire fonctionner cette machine depuis le sol si du personnel est à bord de la plate-forme, sauf en cas d'urgence.
- Ne pas transporter de matériel directement sur la rambarde de la plate-forme, sauf accord de JLG.
- Lorsque deux personnes ou plus se trouvent à bord de la plate-forme, l'opérateur doit endosser la responsabilité de toutes les opérations de la machine.
- Toujours s'assurer que les outils électriques sont correctement rangés et ne sont jamais suspendus par leur cordon à la zone de travail de la plate-forme.
- En cours de translation, toujours placer la flèche au-dessus de l'essieu arrière, dans le sens du déplacement. Lorsque la flèche est au-dessus de l'essieu avant, ne pas oublier que les commandes de translation et de direction sont inversées.
- Ne pas débloquer une machine coincée ou hors service en la poussant ou en la tirant, sauf par les tenons d'arrimage du châssis.
- Abaisser complètement la plate-forme et couper toute alimentation électrique avant de quitter la machine.
- Retirer toutes bagues, montres et autres bijoux lors de l'utilisation de la machine. Ne pas porter de vêtements amples et attacher les cheveux longs susceptibles d'être happés ou entraînés dans l'équipement.

- Les personnes étant sous l'influence de l'alcool ou de drogues ou sujettes à des crises d'épilepsie, vertiges ou pertes de contrôle moteur ne doivent en aucun cas utiliser la machine.
- Les vérins hydrauliques sont sujets à l'expansion et la contraction thermiques. Cela peut modifier la position de la flèche et/ou de la plate-forme lorsque la machine est immobile. Les facteurs affectant les mouvements thermiques peuvent inclure la durée d'immobilisation de la machine, la température de l'huile hydraulique, la température de l'air ambiant et la position de la flèche et de la plate-forme.

Risques de basculement ou de chute

- Pendant le fonctionnement, toute personne se trouvant à bord de la plate-forme doit porter un harnais de sécurité attaché par une sangle à un point de fixation agréé. Fixer une (1) seule sangle par point de fixation.

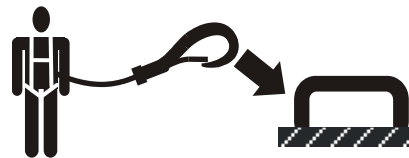

- Entrer et sortir uniquement par la zone du portillon. Faire preuve d'une extrême prudence en montant ou en descendant de la plate-forme. Veiller à ce que la plate-forme soit

complètement abaissée. Entrer dans ou sortir de la plateforme en faisant face à la machine. Toujours garder trois points de contact avec la machine, avec les deux mains et un pied ou les deux pieds et une main, en entrant dans ou en sortant de la machine.

- Avant d'utiliser la machine, s'assurer que tous les portillons sont fermement fermés dans la position adéquate.

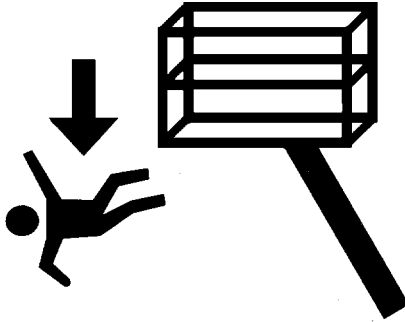

- Garder constamment les deux pieds fermement posés sur le plancher de la plate-forme. Ne jamais poser d'échelles, boîtes, marches, planches ou éléments similaires sur l'unité pour aller plus haut à quelque fin que ce soit.
- Éliminer toutes huiles, saletés et autres substances glissantes des chaussures et du plancher de la plate-forme.

Risques d'électrocution

- Cette machine n'est pas isolée et n'offre aucune protection en cas de proximité ou de contact avec le courant électrique.

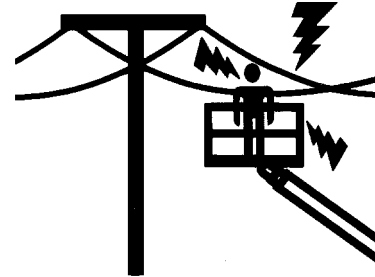

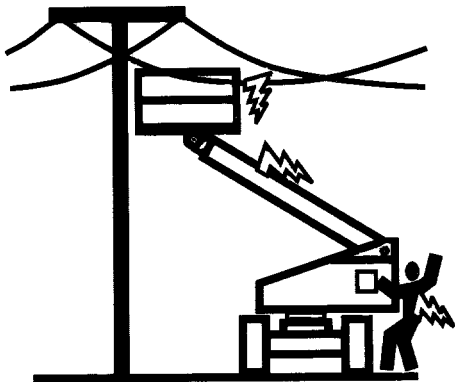

- Maintenir une distance par rapport aux lignes et aux appareils électriques ou toute autre pièce sous tension (exposée ou isolée), conformément à la distance minimale de sécurité (D.M.S.) indiquée dans le Tableau 1-1.
- Tenir compte des mouvements de la machine et de l'oscillation des lignes électriques.

Tableau 1-1. Distances minimales de sécurité (D.M.S.)

Plage de tension (phase à phase)	DISTANCE MINIMALE DE SÉCURITÉ en mètres (feet)
0 à 50 kV	3 (10)
Plus de 50 kV à 200 kV	5 (15)
Plus de 200 kV à 350 kV	6 (20)
Plus de 350 kV à 500 kV	8 (25)
Plus de 500 kV à 750 kV	11 (35)
Plus de 750 kV à 1000 kV	14 (45)

NOTE : *Cette condition s'applique, excepté lorsque les réglementations de l'employeur, locales ou gouvernementales sont plus strictes.*

- Maintenir une distance d'au moins 3 m (10 ft) entre la machine ou ses occupants, leurs outils et leur équipement et tout appareil ou ligne électrique porteur de 50 000 volts ou moins. Ajouter 30 cm (1 ft) pour toute tension supplémentaire de 30 000 volts ou moins.

- La distance minimale de sécurité peut être réduite si des barrières isolantes sont installées pour empêcher le contact et que ces barrières sont prévues pour la tension de la ligne à protéger. Ces barrières ne doivent pas faire partie de la machine (ni y être attachées). La distance minimale de sécurité sera alors réduite à une distance comprise dans les dimensions de travail désignées de la barrière isolante. Cette détermination doit être faite par une personne qualifiée conformément aux spécifications de l'employeur, locales ou gouvernementales concernant les pratiques de travail près de matériel sous tension.

⚠ DANGER

NE PAS MANOEUVRER LA MACHINE NI DÉPLACER DU PERSONNEL DANS UNE ZONE INTERDITE (D.M.S.). SUPPOSER QUE TOUTES LES PIÈCES ET CÂBLES ÉLECTRIQUES SONT SOUS TENSION À MOINS D'ÊTRE SÛR QUE L'ALIMENTATION A ÉTÉ COUPÉE.

Risques de basculement

- L'utilisateur doit connaître la surface sur laquelle il va conduire. Ne pas conduire sur des pentes ou des dévers dépassant l'inclinaison admissible pour la machine.

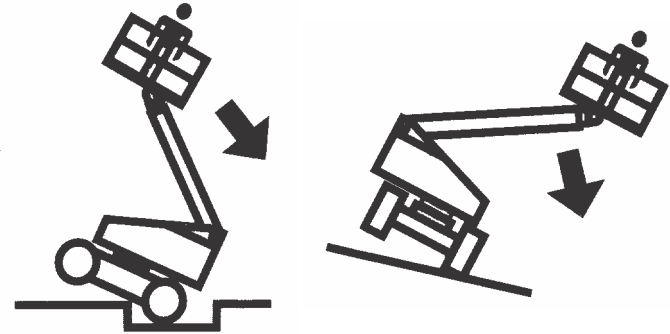

- Ne pas relever la plate-forme ni rouler avec la plate-forme relevée sur des surfaces inclinées, irrégulières ou meubles, ou à proximité. S'assurer que la machine se trouve sur une surface ferme, plane et uniforme avant de relever la plate-forme ou de conduire avec la plate-forme relevée.
- Avant de conduire la machine sur un plancher, un pont, un camion ou toute autre surface, vérifier que la surface est capable de supporter la charge.

SECTION 1 - CONSIGNES DE SÉCURITÉ

- Ne jamais dépasser la charge mobile maximale spécifiée sur la plate-forme. Maintenir toutes les charges à l'intérieur de la plate-forme, sauf accord de JLG.
- Garder le châssis de la machine à au moins 0,6 m (2 ft) des trous, bosses, dévers, obstructions, débris et revêtements susceptibles de dissimuler des trous et autres dangers au niveau du sol.
- Ne pas pousser ni tirer d'objets avec la flèche.
- Ne jamais tenter d'utiliser la machine comme une grue. N'attacher la machine à aucune structure à proximité. Ne jamais attacher de fils électriques, câbles ou éléments similaires à la plate-forme.
- Ne pas utiliser la machine lorsque la vitesse du vent dépasse 12,5 m/s (28 mph). Voir Tableau 1-2, Échelle de Beaufort (pour référence uniquement).
- Ne pas augmenter la surface ni la charge de la plate-forme. Plus la surface exposée au vent est grande, moins la machine est stable.
- Ne pas augmenter la taille de la plate-forme avec des extensions de plancher ou des accessoires non agréés.
- Si la flèche ou la plate-forme est dans une position telle qu'une ou plusieurs roues ne touchent plus le sol, tout le personnel doit être dégagé avant d'essayer de stabiliser la machine. Utiliser des grues, chariots à fourche ou tout autre équipement approprié pour stabiliser la machine.

AVIS

NE PAS UTILISER LA MACHINE LORSQUE LA VITESSE DU VENT DÉPASSE 12,5 M/S (28 MPH).

Tableau 1-2. Échelle de Beaufort (pour référence uniquement)

Valeur de Beaufort	Vitesse du vent		Description	Conditions terrestres
	m/s	mph		
0	0-0,2	0	Calme	Calme. La fumée monte verticalement
1	0,3-1,5	1-3	Un peu d'air	Mouvements du vent visibles au niveau de la fumée
2	1,6-3,3	4-7	Légère brise	On sent le vent sur la peau nue. Bruissement des feuilles
3	3,4-5,4	8-12	Brise délicate	Les feuilles et les brindilles sont en mouvement constant
4	5,5-7,9	13-18	Brise modérée	La poussière et les feuilles volantes sont emportées. Les petites branches commencent à bouger.
5	8,0-10,7	19-24	Brise fraîche	Les arbustes oscillent.
6	10,8-13,8	25-31	Forte brise	Les grandes branches bougent. Les drapeaux ondulent presque horizontalement. Il devient difficile d'utiliser un parapluie.
7	13,9-17,1	32-38	Vent frais	Les arbres bougent. Marcher dans le sens inverse du vent requiert un effort.
8	17,2-20,7	39-46	Grand vent frais	Des brindilles sont cassées. Les voitures dévient sur la route.
9	20,8-24,4	47-54	Coup de vent	Légers dommages matériels.

Risques d'écrasement et de collision

- L'ensemble du personnel sur la machine et au sol doit porter un casque approuvé.
- Lors du relevage ou de l'abaissement de la plate-forme et en cours de translation, vérifier le dégagement au-dessus, en dessous et sur les côtés de la plate-forme.

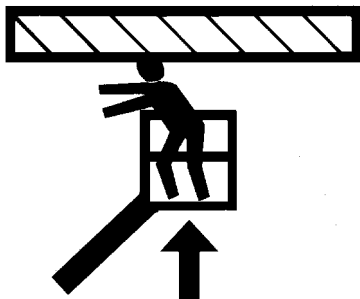

- En cours de fonctionnement, maintenir toutes les parties du corps à l'intérieur de la rambarde de la plate-forme.
- Pour positionner la plate-forme près d'obstacles, utiliser les commandes de la flèche, pas la fonction de translation.
- Toujours se faire aider par un guide de manoeuvre en cas de visibilité réduite.

- Tenir le personnel non opérant à une distance d'au moins 1,8 m (6 ft) de la machine lors des opérations de translation et de pivotement.
- Pour chaque déplacement, l'opérateur doit adapter la vitesse de déplacement à l'état du sol, aux embouteillages, à la visibilité, à l'inclinaison, à l'emplacement du personnel et à d'autres facteurs susceptibles de provoquer une collision ou des blessures.
- Tenir compte des distances de freinage en fonction de la vitesse de déplacement. Lors d'une translation à vitesse élevée, rétrograder en vitesse lente avant de s'arrêter. Ne rouler sur des pentes qu'à vitesse réduite.
- Ne pas rouler à des vitesses élevées dans des espaces restreints ou clos, ni en marche arrière.
- Toujours faire preuve d'une extrême prudence afin d'empêcher tout obstacle de heurter ou d'entraver les commandes ou les personnes à bord de la plate-forme.
- S'assurer que les opérateurs des autres machines en hauteur ou au sol sont conscients de la présence de l'élévateur à plate-forme. Couper l'alimentation des ponts roulants suspendus.
- Avertir le personnel de ne pas travailler, se tenir ni se déplacer sous une flèche ou une plate-forme relevée. Si nécessaire, barricader la zone concernée.

1.4 REMORQUAGE, LEVAGE ET TRANSPORT

- Ne jamais laisser du personnel à bord de la plate-forme lors du remorquage, levage ou transport de la machine.
- Ne pas remorquer cette machine, sauf en cas d'urgence, de dysfonctionnement, de panne d'alimentation ou de chargement/déchargement. Se reporter à la section "Procédures d'urgence" du présent manuel pour connaître les procédures de remorquage d'urgence.
- Avant de remorquer, lever ou transporter la machine, s'assurer que la flèche est en position d'arrimage et que la plate-forme tournante est verrouillée. Aucun outil ne doit se trouver dans la plate-forme.
- Pour lever la machine, soulever uniquement aux endroits prévus à cet effet. Utiliser un appareil de levage de capacité suffisante.
- Se reporter à la section "Fonctionnement de la machine" du présent manuel pour plus d'informations sur le levage de la machine.

1.5 ENTRETIEN

Cette sous-section décrit les mesures de sécurité générales à observer lors de l'entretien de cette machine. D'autres mesures de sécurité à observer lors de l'entretien de la machine sont insérées au point auquel elles s'appliquent dans ce manuel et le manuel d'entretien et de maintenance. Le personnel d'entretien doit impérativement appliquer ces mesures afin d'éviter tout risque de dommage matériel ou corporel. Pour garantir le fonctionnement sûr de la machine, un programme d'entretien doit être établi par une personne qualifiée et respecté.

Risques liés à l'entretien

- Avant d'effectuer toute opération de réglage ou de réparation, couper l'alimentation de toutes les commandes et s'assurer que toutes les pièces mobiles sont bloquées pour les empêcher de bouger par inadvertance.
- Ne jamais travailler sous une plate-forme relevée tant qu'elle n'a pas été complètement abaissée, si possible, ou soutenue et immobilisée par des étaçons de sécurité, des cales ou des élingues aériennes appropriés.
- NE PAS tenter de réparer ou serrer les flexibles ou raccords hydrauliques pendant que la machine est en marche ou quand le circuit hydraulique est sous pression.
- Toujours relâcher la pression hydraulique de tous les circuits hydrauliques avant de desserrer ou de retirer des composants hydrauliques.

SECTION 1 - CONSIGNES DE SÉCURITÉ

- NE PAS rechercher les fuites à la main. Utiliser plutôt un morceau de carton ou de papier. Porter des gants pour se protéger les mains des projections de liquide.



- S'assurer que les pièces ou composants de rechange sont identiques ou équivalents aux pièces ou composants d'origine.
- Ne jamais tenter de déplacer des pièces lourdes sans l'aide d'un appareil mécanique. Ne jamais laisser d'objets lourds dans une position instable. Lorsque des composants de la machine sont soulevés, s'assurer que cette dernière est correctement soutenue.

- Ne pas utiliser la machine comme masse de soudage.
- Lors d'opérations de soudure ou de coupe des métaux, prendre soin de protéger le châssis contre l'exposition directe aux projections de métal en fusion.
- Ne pas faire le plein avec le moteur en marche.
- N'utiliser que des solvants approuvés ininflammables pour nettoyer.
- Ne pas remplacer d'éléments essentiels à la stabilité, tels que les batteries ou les pneus pleins, par des éléments de poids ou de spécifications différents. Ne modifier l'unité en aucune manière qui affecte la stabilité.
- Consulter le manuel d'entretien et de maintenance pour connaître le poids des éléments de stabilité critiques.

⚠ AVERTISSEMENT

UN ÉLÉVATEUR À PLATE-FORME NE PEUT EN AUCUN CAS ÊTRE MODIFIÉ SANS L'ACCORD PRÉALABLE ÉCRIT DU FABRICANT.

Risques liés à la batterie

- Toujours débrancher les batteries lors de l'entretien de composants électriques ou d'opérations de soudure sur la machine.
- Ne pas fumer ni créer de flamme nue ou d'étincelles près d'une batterie lors de son chargement ou de son entretien.
- Ne pas mettre d'outils ni aucun autre objet métallique en contact avec les bornes de la batterie.
- Toujours porter des gants, des lunettes et un masque de protection lors de l'entretien de batteries. Veiller à ce que l'acide des batteries n'entre pas en contact avec la peau ou les vêtements.

⚠ ATTENTION

LE LIQUIDE DES BATTERIES EST EXTRÊMEMENT CORROSIF. ÉVITER TOUT CONTACT AVEC LA PEAU ET LES VÊTEMENTS EN PERMANENCE. RINCER IMMÉDIATEMENT LA ZONE AFFECTÉE À L'EAU CLAIRE ET CONSULTER UN MÉDECIN.

- Ne charger les batteries que dans un endroit bien ventilé.
- Ne pas trop remplir les batteries. N'ajouter de l'eau distillée dans les batteries qu'une fois qu'elles sont complètement chargées.

SECTION 2. RESPONSABILITÉS DE L'UTILISATEUR, PRÉPARATION ET INSPECTION DE LA MACHINE

2.1 FORMATION DU PERSONNEL

Cette machine est une plate-forme élévatrice de personnel. Il est donc essentiel qu'il soit conduit et entretenu uniquement par du personnel formé à cet effet.

Les personnes étant sous l'influence de l'alcool ou de drogues ou sujettes à des crises d'épilepsie, vertiges ou pertes de contrôle moteur ne doivent en aucun cas utiliser la machine.

Formation de l'opérateur

La formation de l'opérateur doit couvrir les domaines suivants :

1. Utilisation et limites des commandes de la plate-forme et au sol, des commandes d'urgence et des systèmes de sécurité.
2. Étiquettes, instructions et avertissements sur la machine.
3. Règles de l'employeur et réglementations officielles en vigueur.
4. Utilisation d'un dispositif antichute agréé.
5. Connaissance suffisante du fonctionnement mécanique de la machine pour être en mesure de reconnaître une panne ou un risque de panne.

6. Moyens les plus sûrs d'utiliser la machine à proximité d'obstructions aériennes, d'autres engins en déplacement et d'obstacles, de creux, de trous, de dévers.
7. Protection contre les risques que présentent des conducteurs électriques non isolés.
8. Exigences liées à une tâche ou une utilisation particulière de la machine.

Encadrement de la formation

La formation doit être dispensée par une personne qualifiée dans une zone ouverte sans obstacle, jusqu'à ce que l'élève soit capable de conduire et de faire fonctionner la machine en toute sécurité.

Responsabilité de l'opérateur

L'opérateur doit être averti qu'il a la responsabilité et le pouvoir d'éteindre la machine en cas de mauvais fonctionnement ou de tout problème de sécurité au niveau de la machine ou du lieu de travail.

2.2 PRÉPARATION, INSPECTION ET MAINTENANCE

Le tableau suivant couvre les inspections et procédures d'entretien périodiques de la machine requises par JLG Industries, Inc. Consulter la réglementation locale pour connaître les autres exigences concernant les élévateurs à plate-forme. Si nécessaire, augmenter la fréquence des inspections et procédures de maintenance quand la machine est utilisée dans un environnement difficile ou hostile, de manière très intensive ou dans des conditions rigoureuses.

AVIS

POUR JLG INDUSTRIES, INC., UN TECHNICIEN FORMÉ EN USINE EST UNE PERSONNE QUI A RÉPONDU AVEC SUCCÈS AUX EXIGENCES DE L'ÉCOLE DE FORMATION À L'ENTRETIEN DE JLG POUR LE MODÈLE DE PRODUIT JLG SPÉCIFIQUE.

SECTION 2 - RESPONSABILITÉS DE L'UTILISATEUR, PRÉPARATION ET INSPECTION DE LA MACHINE

Tableau 2-1. Tableau d'inspection et d'entretien

Type	Fréquence	Responsable principal	Qualification de l'entretien	Référence
Inspection avant mise en route	Chaque jour avant d'utiliser la machine, ou à chaque changement d'opérateur.	Utilisateur ou opérateur	Utilisateur ou opérateur	Manuel d'utilisation et de sécurité
Inspection avant livraison (voir la note)	Avant chaque livraison de vente, concession de bail ou location.	Propriétaire, concessionnaire ou utilisateur	Mécanicien JLG qualifié	Manuel d'entretien et de maintenance et formulaire d'inspection JLG applicable
Inspection périodique (voir la note)	En service depuis 3 mois ou 150 heures, selon la première des échéances, ou Hors service pendant plus de 3 mois, ou Machine d'occasion.	Propriétaire, concessionnaire ou utilisateur	Mécanicien JLG qualifié	Manuel d'entretien et de maintenance et formulaire d'inspection JLG applicable
Inspection annuelle de la machine (voir la note)	Une fois par an, dans les 13 mois suivant l'inspection précédente.	Propriétaire, concessionnaire ou utilisateur	Technicien formé en usine (recommandé)	Manuel d'entretien et de maintenance et formulaire d'inspection JLG applicable
Entretien préventif	Aux intervalles spécifiés dans le manuel d'entretien et de maintenance.	Propriétaire, concessionnaire ou utilisateur	Mécanicien JLG qualifié	Manuel d'entretien et de maintenance

NOTE : Les formulaires d'inspection sont disponibles auprès de JLG. Utiliser le manuel d'entretien et de maintenance pour effectuer les inspections.

Inspection avant mise en route

L'inspection avant mise en route doit inclure chaque point suivant :

1. **Propreté** – S'assurer de l'absence de fuites (huile, carburant ou liquide de batterie) ou de corps étrangers sur toutes les surfaces. Signaler toute fuite au personnel d'entretien concerné.
2. **Structure** – Inspecter la structure de la machine en vue de détecter les bosselures, dommages, soudures ou métal de base fissurés ou autres anomalies.

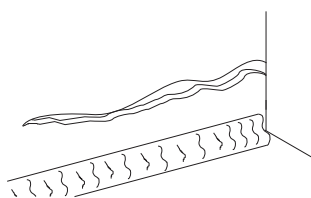

Fissure du métal de base

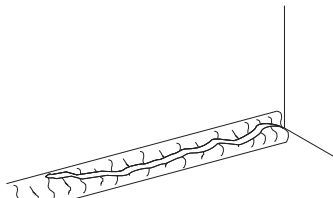

Fissure de la soudure

3. **Autocollants et panonceaux** – Vérifier qu'ils sont tous propres et lisibles. S'assurer qu'aucun autocollant ou panonceau ne manque. Veiller à nettoyer ou remplacer tout autocollant ou panonceau illisible.
4. **Manuels d'utilisation et de sécurité** – S'assurer qu'un exemplaire des manuel d'utilisation et de sécurité, manuel

de sécurité EMI (États-Unis uniquement) et manuel des responsabilités ANSI (États-Unis uniquement) se trouve dans la boîte de rangement résistante aux intempéries.

5. **Ronde d'inspection** – Voir la Figure 2-2. et la Figure 2-3.
6. **Batterie** – La charger selon le besoin.
7. **Carburant** (machines à moteur à combustion) – Ajouter du carburant approprié selon le besoin.
8. **Circuit d'huile moteur** – S'assurer que le niveau d'huile moteur se trouve au repère maximum sur la jauge d'huile et que le bouchon de remplissage est solidement fixé.
9. **Huile hydraulique** – Vérifier le niveau d'huile hydraulique. Veiller à ajouter de l'huile hydraulique selon le besoin.
10. **Contrôle de fonctionnement** – Une fois la ronde d'inspection terminée, effectuer un contrôle de fonctionnement de tous les systèmes conformément à la section 2.3 dans une zone ne présentant aucun obstacle en hauteur ni au sol. Se reporter aux sections 3 et 4 pour des instructions d'utilisation de la machine plus spécifiques.

⚠ AVERTISSEMENT

**SI LA MACHINE NE FONCTIONNE PAS CORRECTEMENT, L'ÉTEINDRE IMMÉDIATEMENT !
SIGNALER LE PROBLÈME AU PERSONNEL D'ENTRETIEN CONCERNÉ. NE PAS UTILISER
LA MACHINE TANT QU'ELLE PRÉSENTE ENCORE DES RISQUES.**

SECTION 2 - RESPONSABILITÉS DE L'UTILISATEUR, PRÉPARATION ET INSPECTION DE LA MACHINE

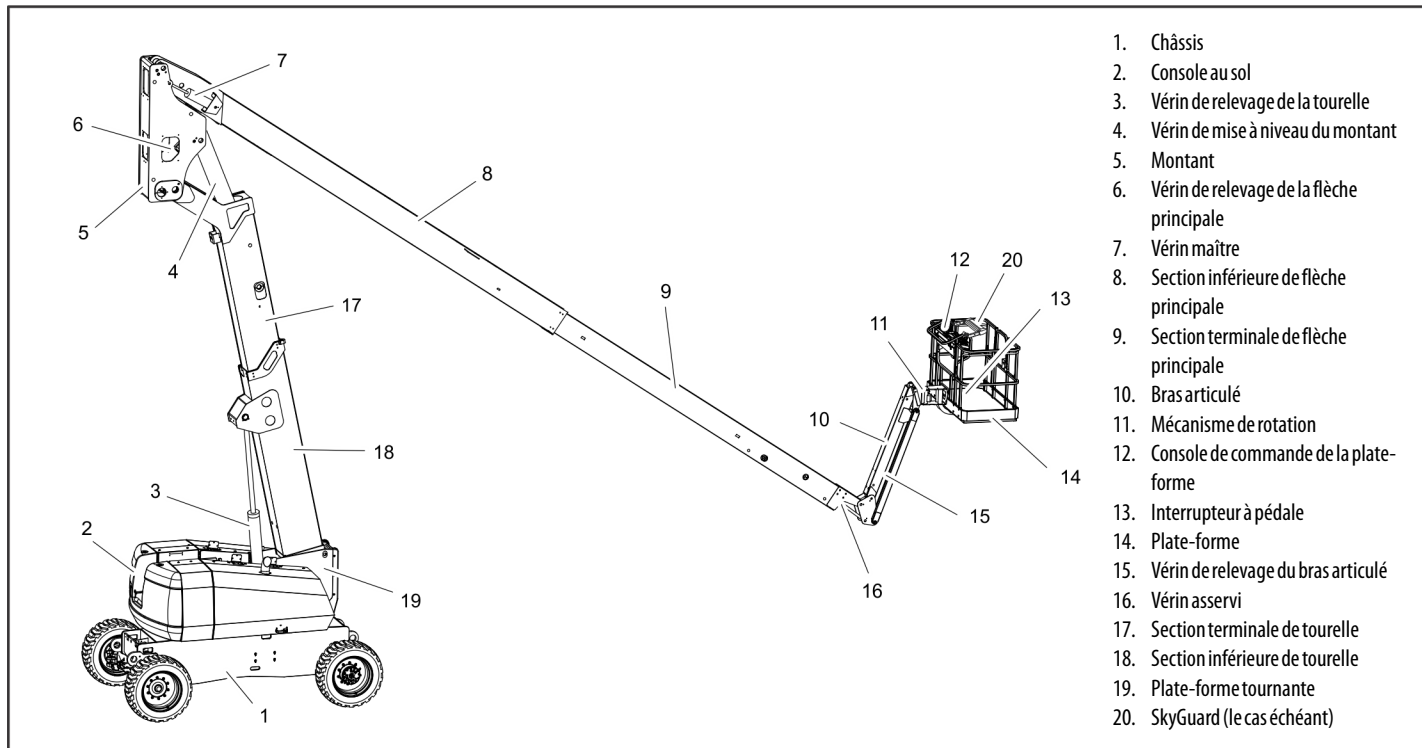

Figure 2-1. Nomenclature de base

SECTION 2 - RESPONSABILITÉS DE L'UTILISATEUR, PRÉPARATION ET INSPECTION DE LA MACHINE

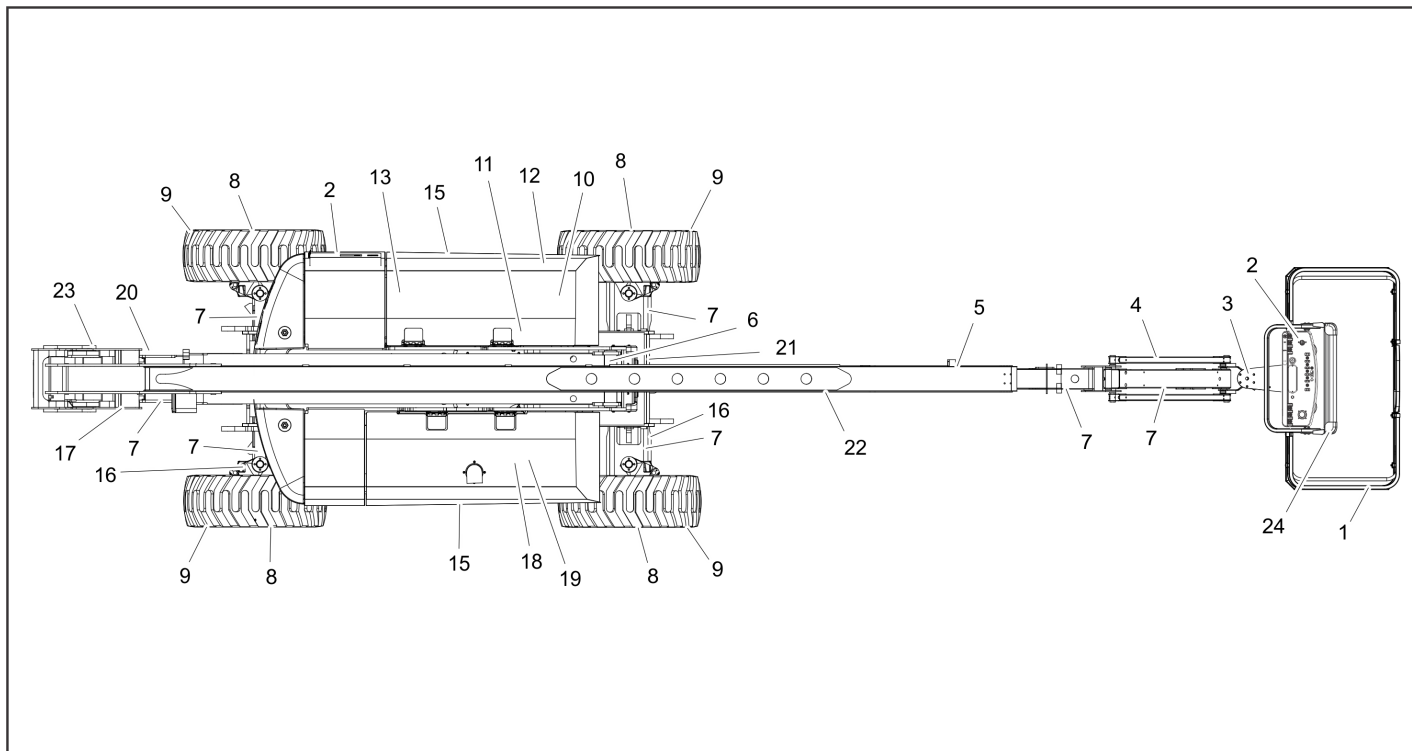

Figure 2-2. Ronde d'inspection quotidienne (fiche 1 sur 3)

Généralités

Commencer la "ronde d'inspection" par le point 1, comme indiqué sur le schéma. Poursuivre en contrôlant, dans l'ordre, chaque élément de la liste de vérifications suivante.

AVERTISSEMENT

POUR ÉVITER TOUT RISQUE DE BLESSURES, S'ASSURER QUE LA MACHINE EST HORS TENSION.

NOTE D'INSPECTION : pour chaque composant, s'assurer qu'il n'y a pas de pièces desserrées ou manquantes, que les composants sont solidement fixés et qu'ils ne présentent pas de dommage apparent, de fuite ou d'usure excessive en plus des autres critères mentionnés.

1. Plate-forme et portillon - L'interrupteur à pédale fonctionne correctement ; il n'est pas modifié, désactivé ni bloqué. Trappe et charnières en état de marche.
2. Consoles de commande de la plate-forme et au sol - Les interrupteurs et les leviers reviennent en position neutre, autocollants/panonceaux en place et lisibles, fonction des commandes lisible.
3. Mécanisme de rotation - Voir la Note d'inspection.
4. Bras articulé - Voir la Note d'inspection.
5. Double contacteur de limite de charge (ANSI, Australie, le cas échéant), contacteur de fin de course de position de transport (CE) - Correctement fixé, contacteur en bon état, mouvement du bras non entravé, exempt de saletés et de graisse.
6. Guide-câbles - Voir la Note d'inspection.
7. Tous les vérins hydrauliques - Voir la Note d'inspection.
8. Moteur d'entraînement, frein et moyeu - Voir la Note d'inspection.
9. Roues et pneus - Correctement fixés, pas d'écrous de roue manquants. Inspecter en vue de détecter l'usure de la bande de roulement, les coupures, les déchirures ou autres anomalies. Vérifier que les roues sont en bon état et non corrodées.
10. Vanne de commande principale - Voir la Note d'inspection.
11. Roulement de la plate-forme tournante - Lubrification correcte. Aucune trace de boulons desserrés ni de jeu entre le roulement et la structure.
12. Descente manuelle - Voir la Note d'inspection (le cas échéant).

Figure 2-3. Ronde d'inspection quotidienne (fiche 2 sur 3)

SECTION 2 - RESPONSABILITÉS DE L'UTILISATEUR, PRÉPARATION ET INSPECTION DE LA MACHINE

13. Réservoir de carburant - Voir la Note d'inspection.
14. Moteur de pivotement et frein - Voir la Note d'inspection.
15. Porte et trappes - Porte de capot et trappes en état de marche, correctement fixées, pas de pièces desserrées ou manquantes.
16. Tige de raccordement et timonerie de direction - Voir la Note d'inspection.
17. Double contacteur de limite de charge et disjoncteur horizontal, le cas échéant - Correctement fixés, contacteurs en bon état, mouvement du bras non entravé, exempts de saletés et de graisse.
18. Batterie - Niveaux d'électrolyte corrects, câbles bien fixés, pas de dommages apparents ni de corrosion.
19. Pompes hydrauliques - Voir la Note d'inspection.
20. Flèche de tourelle - Pas de dommages apparents, plaquettes d'usure fiables. Tous les vérins - Pivots côté tige et pivots côté corps solidement fixés.
21. Châssis - Voir la Note d'inspection.
22. Sections de flèche principale - Pas de dommages apparents, plaquettes d'usure fiables. Tous les vérins - Arbres côté tige et arbres côté corps solidement fixés.
23. Montant - En position verticale par rapport au châssis. Se reporter à la Figure 2-7. et à la Figure 2-8. En cas de défaut d'alignement, ne pas utiliser la machine avant que le montant ait été synchronisé conformément à la section 4.16.
24. **SkyGuard** – Voir la note d'inspection.

Figure 2-4. Ronde d'inspection quotidienne (fiche 3 sur 3)

2.3 CONTRÔLE DE FONCTIONNEMENT

Une fois la ronde d'inspection terminée, effectuer un contrôle de fonctionnement de tous les systèmes dans une zone ne présentant aucun obstacle en hauteur ni au sol.

⚠ AVERTISSEMENT

UN DYSFONCTIONNEMENT DE LA MACHINE PEUT PROVOQUER DES BLESSURES GRAVES, VOIRE MORTELLES. SI UN QUELCONQUE DYSFONCTIONNEMENT SURVIENT PENDANT LE TEST DE FONCTIONNEMENT, CESSER TOUTE OPÉRATION ET CONTACTER UN TECHNICIEN QUALIFIÉ POUR RÉSOUDRE LE PROBLÈME AVANT DE FAIRE FONCTIONNER LA MACHINE.

Depuis le poste de commande au sol avec la plate-forme vide :

1. Vérifier que toutes les protections d'interrupteurs de commande ou tous les dispositifs de blocage sont en place. S'assurer que toutes les commandes et tous les interrupteurs retournent en position d'arrêt ou au point mort lorsqu'ils sont relâchés.

⚠ AVERTISSEMENT

NE PAS UTILISER S'IL MANQUE DES PROTECTIONS OU DES DISPOSITIFS DE BLOCAGE OU SI LES INTERRUPTEURS NE RETOURNENT PAS EN POSITION D'ARRÊT OU AU POINT MORT

2. Tester la mise en séquence de l'ensemble de la flèche de tourelle comme suit :

- a. Placer la machine sur une surface plane avec l'ensemble de la flèche de tourelle en position d'arrimage. Repérer le contacteur de fin de course verticale de la flèche de tourelle à côté du vérin de relevage de la tourelle sur l'extrémité inférieure (arrière) de la flèche inférieure de tourelle. Ouvrir le capot gauche et vérifier de manière visuelle que le plongeur sur le contacteur de fin de course verticale de la flèche de tourelle est complètement étendu. Le plongeur est complètement étendu à la Figure 2-5.

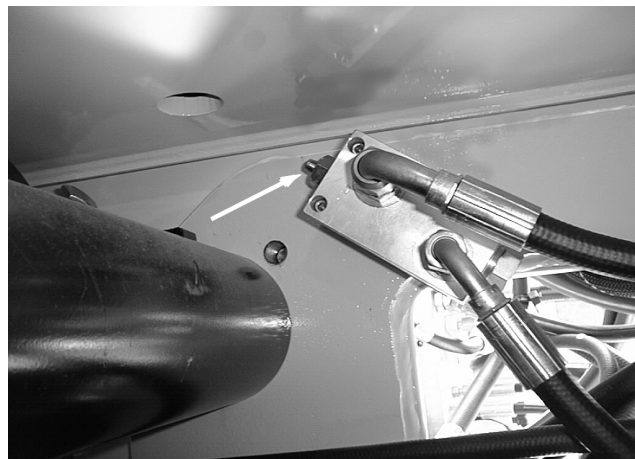

Figure 2-5. Contacteur de fin de course verticale de la flèche de tourelle

SECTION 2 - RESPONSABILITÉS DE L'UTILISATEUR, PRÉPARATION ET INSPECTION DE LA MACHINE

⚠ AVERTISSEMENT

CESSER TOUTE OPÉRATION SI LE PLONGEUR N'EST PAS COMPLÈTEMENT ÉTENDU

- b. Essayer d'étendre la section terminale de tourelle. La section terminale de tourelle ne doit pas s'étendre et le témoin rouge de dysfonctionnement de la flèche doit s'allumer sur le tableau de commande au sol lorsque l'interrupteur d'extension de la tourelle est enfoncé.

⚠ AVERTISSEMENT

CESSER TOUTE OPÉRATION SI LA SECTION TERMINALE DE TOURELLE S'ÉTEND OU SI LE TÉMOIN DE DYSFONCTIONNEMENT DE LA FLÈCHE NE S'ALLUME PAS.

- c. Relever la flèche inférieure de tourelle à environ 40 degrés, puis abaisser la flèche de tourelle pour la remettre dans sa position en dessous de l'horizontale. Observer la position du montant pendant le relevage et l'abaissement de l'ensemble de la flèche de tourelle. S'assurer que le montant reste à la verticale par rapport au châssis. Voir la Figure 2-7. et la Figure 2-8.

⚠ AVERTISSEMENT

CESSER TOUTE OPÉRATION SI LE MONTANT PRÉSENTE UN DÉFAUT D'ALIGNEMENT OU SI LE TÉMOIN DE DYSFONCTIONNEMENT DE LA FLÈCHE CLIGNOTE OU RESTE ALLUMÉ EN PERMANENCE.

- d. Relever la flèche inférieure de tourelle à fond. Étendre la section terminale de tourelle d'environ un mètre. Vérifier que le plongeur sur le contacteur de fin de course horizontale de la flèche de tourelle est complètement étendu. Le plongeur est complètement étendu à la Figure 2-6.



Figure 2-6. Contacteur de fin de course horizontale de la flèche de tourelle

⚠ AVERTISSEMENT

CESSER TOUTE OPÉRATION SI LE PLONGEUR N'EST PAS COMPLÈTEMENT ÉTENDU

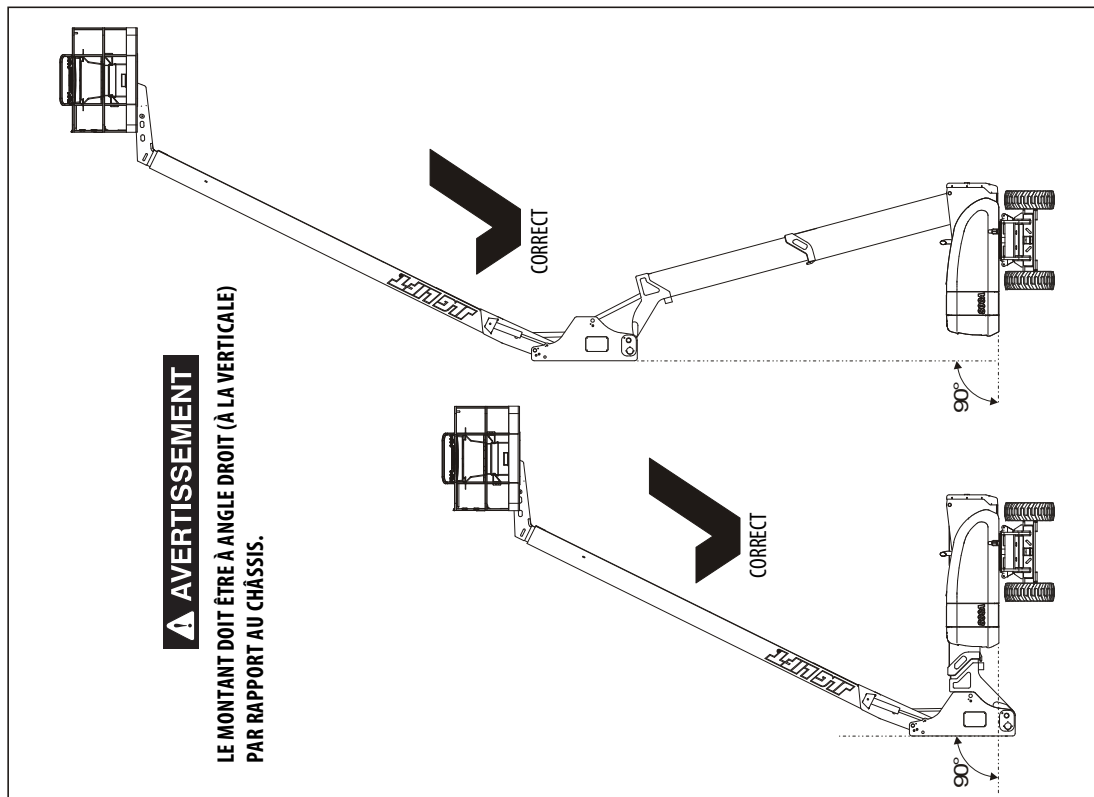

Figure 2-7. Position correcte du montant de la flèche

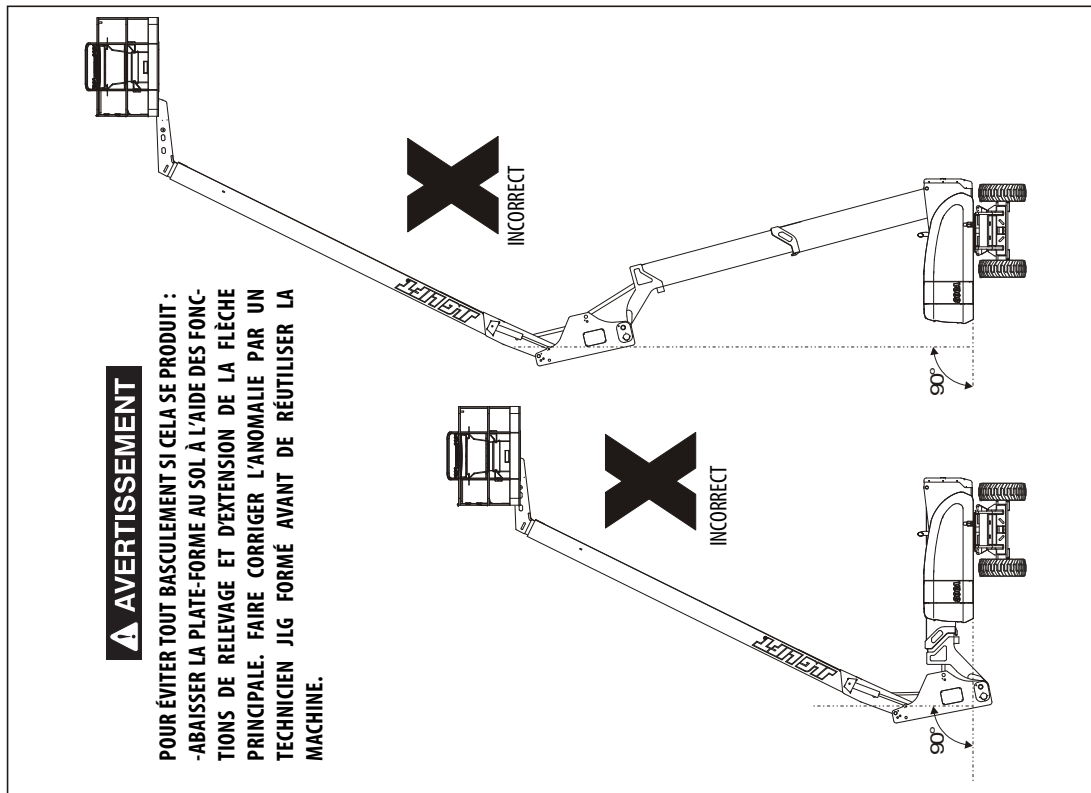

Figure 2-8. Position incorrecte du montant de la flèche

- e. Essayer d'abaisser la flèche inférieure de tourelle avec la section terminale de tourelle étendue. La flèche inférieure de tourelle ne doit pas s'abaisser et le témoin rouge de dysfonctionnement de la flèche doit s'allumer lorsque l'interrupteur d'abaissement de la tourelle est enfoncé.

⚠ AVERTISSEMENT

CESSER TOUTE OPÉRATION SI LA FLÈCHE INFÉRIEURE DE TOURELLE S'ABAISSÉ OU SI LE TÉMOIN DE DYSFONCTIONNEMENT DE LA FLÈCHE NE S'ALLUME PAS.

- f. Vérifier que toutes les commandes de la machine sont désactivées lorsque le bouton d'arrêt d'urgence est enfoncé.
- g. Vérifier que l'alimentation auxiliaire et le système de descente manuelle (le cas échéant) fonctionnent correctement. Actionner chaque commande pour s'assurer de son bon fonctionnement.

Depuis le poste de commande de la plate-forme :

1. Vérifier que la console de commande est solidement fixée et que toutes les protections d'interrupteurs de commande ou tous les dispositifs de blocage sont en place. S'assurer que toutes les commandes et tous les interrupteurs retournent en position d'arrêt ou au point mort lorsqu'ils sont relâchés.

⚠ AVERTISSEMENT

NE PAS UTILISER LA MACHINE S'IL MANQUE DES PROTECTIONS OU DES DISPOSITIFS DE BLOCAGE OU SI LES INTERRUPTEURS NE RETOURNENT PAS EN POSITION D'ARRÊT OU AU POINT MORT

2. Pour vérifier le fonctionnement et le réglage de l'interrupteur à pédale, procéder comme suit :
 - a. Le moteur étant coupé, essayer de le faire démarrer. Le moteur ne doit pas essayer de démarrer lorsque l'interrupteur à pédale est activé.
 - b. Démarrer le moteur. Activer le circuit hydraulique en enfonçant l'interrupteur à pédale. Activer une commande de la flèche. Tout en continuant d'activer la commande, retirer le pied de l'interrupteur à pédale. Le mouvement doit s'arrêter.

⚠ AVERTISSEMENT

CESSER TOUTE OPÉRATION SI L'INTERRUPTEUR À PÉDALE NE FONCTIONNE PAS CORRECTEMENT.

- c. Vérifier le réglage de l'interrupteur à pédale. L'interrupteur à pédale doit être réglé de manière à activer les commandes lorsque la pédale est à peu près au milieu de sa course. Modifier le réglage de l'interrupteur à pédale s'il bascule à moins de 0,635 cm (1/4 in) du début ou de la fin de sa course.

SECTION 2 - RESPONSABILITÉS DE L'UTILISATEUR, PRÉPARATION ET INSPECTION DE LA MACHINE

NOTE : *L'interrupteur à pédale est équipé d'un temporisateur à 7 secondes. Si une commande n'est pas activée dans les 7 secondes suivant l'enfoncement de l'interrupteur à pédale, réenclencher ce dernier.*

3. S'assurer que toutes les commandes de la machine sont désactivées lorsque le bouton d'arrêt d'urgence est actionné.
4. Vérifier que l'alimentation auxiliaire fonctionne correctement. Actionner chaque interrupteur de commande pour s'assurer du bon fonctionnement du système d'alimentation auxiliaire.

NOTE : *L'étape 5 ne concerne que les machines 800A du marché américain.*

5. Si la machine est équipée d'un système de double charge, procéder comme suit pour vérifier le contacteur de limite de charge :
 - a. Sur une surface plane, avec moins de 227 kg (500 lb) dans la plate-forme, relever la flèche inférieure de tourelle à l'angle maximum en gardant la flèche principale à l'horizontale.
 - b. Étendre la section terminale principale jusqu'à ce que les témoins de charge passent du témoin de 454 kg (1000 lb) à celui de 227 kg (500 lb).

- c. En laissant la flèche principale dans cette position, relever la flèche inférieure principale jusqu'à ce que les témoins de charge reviennent au témoin de 454 kg (1000 lb).

AVERTISSEMENT

CESSEZ TOUTE OPÉRATION SI LE SYSTÈME DE TÉMOINS DE CHARGE NE FONCTIONNE PAS CORRECTEMENT.

6. Vérifier le fonctionnement des commandes en marche avant et en marche arrière.
7. Vérifier le fonctionnement de la commande de direction vers la gauche et vers la droite.
8. Vérifier la coupure vitesse rapide de translation pour l'ensemble de la flèche de tourelle comme suit :
 - a. Placer la machine sur une surface plane avec les flèches rétractées et abaissées.
 - b. À partir des commandes de la plate-forme, mettre le sélecteur de vitesse de déplacement/couple sur Rapide (vers l'avant).
 - c. En faisant preuve d'une extrême prudence, placer en partie la commande de TRANSLATION sur marche avant, juste assez pour provoquer le déplacement de la machine.

SECTION 2 - RESPONSABILITÉS DE L'UTILISATEUR, PRÉPARATION ET INSPECTION DE LA MACHINE

- d. Relever la flèche de tourelle jusqu'à ce que la vitesse de déplacement passe du régime élevé à mi-régime ou à vitesse d'approche. Le bas du montant NE doit PAS se trouver au-dessus du niveau du capot de la machine.
9. Vérifier la coupure vitesse rapide de translation pour l'ensemble de la flèche principale comme suit :
- a. Placer la machine sur une surface plane avec les flèches rétractées et abaissées.
 - b. À partir des commandes de la plate-forme, mettre le sélecteur de vitesse de déplacement/couple sur Rapide (vers l'avant).
 - c. Relever la flèche principale au-dessus de l'horizontale.
 - d. En faisant preuve d'une extrême prudence, placer en partie la commande de TRANSLATION sur MARCHÉ AVANT, juste assez pour provoquer le déplacement de la machine. La vitesse de déplacement doit être en mode lent ou vitesse d'approche.
10. Faire pivoter la plate-forme tournante d'au moins 45 degrés vers la gauche et la droite. S'assurer que le mouvement est sans à-coups.

NOTE : Veiller à ce que le dispositif de verrouillage de la plate-forme tournante soit désengagé. Pour désengager le dispositif de verrouillage, tirer la goupille encliquetable hors de la goupille de blocage, soulever la goupille de blocage vers le haut pour débloquer la plate-forme tournante. Replacer la goupille enclique-

table sur la goupille de blocage pour maintenir cette dernière en position désengagée. Suivre cette procédure dans l'ordre inverse pour engager le dispositif de verrouillage de la plate-forme tournante.

11. Vérifier l'alarme et le système d'avertissement de basculement comme suit :

AVERTISSEMENT

CESSEZ TOUTE OPÉRATION SI L'ALARME ET LE SYSTÈME D'AVERTISSEMENT DE BASCULEMENT NE FONCTIONNENT PAS CORRECTEMENT. CONTACTER UN TECHNICIEN QUALIFIÉ POUR RÉSOUDRE LE PROBLÈME AVANT DE FAIRE FONCTIONNER LA MACHINE.

Avec la plate-forme en position de transport (flèche inférieure de tourelle abaissée, section terminale principale rétractée et flèche inférieure principale en dessous de l'horizontale), conduire sur une pente appropriée d'au moins 5 in d'inclinaison. Le témoin de basculement sur la console de commande de la plate-forme doit s'allumer.

12. Vérifier que la plate-forme se met automatiquement à niveau de manière appropriée durant le relevage et l'abaissement de la flèche.
13. Vérifier que la mise à niveau prioritaire de la plate-forme fonctionne correctement.

14. S'assurer que le mécanisme de rotation de la plate-forme fonctionne sans à-coups et vérifier que la plate-forme tourne sur 90 degrés de part et d'autre de l'axe médian de la flèche.
15. Si la machine est à 4 roues directrices, vérifier le fonctionnement de la commande de direction arrière vers la gauche et vers la droite.
16. Le cas échéant, relever et abaisser le bras articulé. Vérifier qu'il fonctionne sans à-coups.
17. Si la machine est équipée d'une alimentation auxiliaire, actionner chaque interrupteur de commande pour s'assurer que les commandes fonctionnent dans les deux sens avec l'alimentation auxiliaire et non la puissance du moteur.
18. Commandes au sol - Placer le sélecteur Plate-forme/Sol en position Sol. Démarrer le moteur. Les commandes de la plate-forme ne doivent pas fonctionner.

Test de la fonction SkyGuard

Depuis la console de la plate-forme :

Contrôler la fonction SkyGuard en actionnant les fonctions d'extension, puis en activant le capteur SkyGuard. La fonction d'extension s'arrête et la fonction de rétraction s'active pendant une courte durée, et l'avertisseur retentit jusqu'à ce que le capteur SkyGuard et l'interrupteur à pédale soient désactivés.

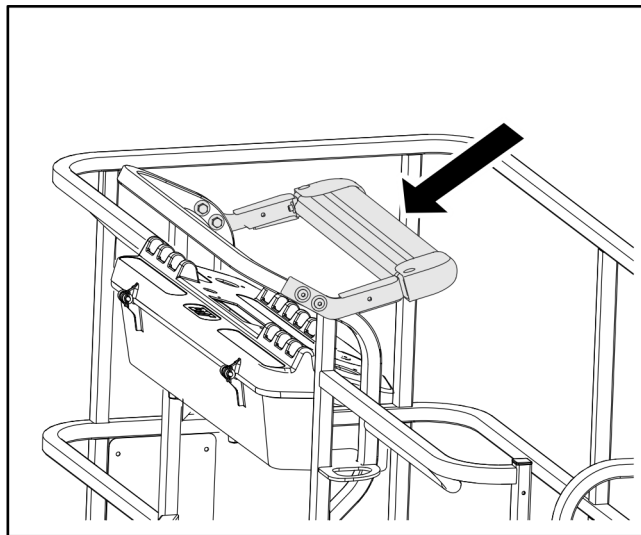

NOTE : Si la machine est équipée à la fois des fonctions SkyGuard et de contact pare-chocs, les fonctions ne s'inversent pas, mais se contentent de s'arrêter.

NOTE : Le cas échéant, s'assurer que le gyrophare bleu s'allume lorsque SkyGuard est activé.

Désactiver le capteur SkyGuard, relâcher les commandes, actionner l'interrupteur à pédale et s'assurer que la machine peut fonctionner normalement.

Si SkyGuard reste activé après l'inversion ou l'arrêt des fonctions, appuyer sans relâcher sur l'interrupteur de priorité manuelle sur SkyGuard pour pouvoir utiliser normalement les fonctions de la machine jusqu'à ce que le capteur SkyGuard soit désactivé.

2.4 TEST DE BLOCAGE DE L'ESSIEU OSCILLANT (LE CAS ÉCHÉANT)

AVIS

LE TEST DU SYSTÈME DE BLOCAGE DOIT ÊTRE EFFECTUÉ TOUTS LES TROIS MOIS, DÈS QU'UN COMPOSANT SYSTÈME EST REMPLACÉ OU LORSQUE L'ON SOUPÇONNE UNE DÉFAILLANCE DU SYSTÈME.

NOTE : Avant de commencer à tester les vérins de blocage, s'assurer que la flèche est complètement rétractée, abaissée et centrée entre les roues motrices.

1. Placer une cale de 15,2 cm (6 in) de haut et une rampe d'ascension devant la roue avant gauche.
2. Depuis le poste de commande de la plate-forme, démarrer le moteur.
3. Placer le sélecteur de vitesse de déplacement/couple sur Lent.
4. Placer le levier de commande de translation sur Marche avant et conduire doucement la machine sur la rampe d'ascension jusqu'à ce que la roue avant gauche soit sur la cale.
5. Actionner doucement le levier de commande de Pivotement et placer la flèche au-dessus du côté droit de la machine.

SECTION 2 - RESPONSABILITÉS DE L'UTILISATEUR, PRÉPARATION ET INSPECTION DE LA MACHINE

6. Une fois la flèche placée au-dessus du côté droit de la machine, placer le levier de commande de Translation sur marche arrière et reculer la machine pour la descendre de la cale et de la rampe.
7. Demander à une autre personne de vérifier si la roue avant gauche ou arrière droite reste relevée au-dessus du sol.
8. Actionner doucement le levier de commande de Pivotement et replacer la flèche en position d'arrimage (centrée entre les roues motrices). Une fois la flèche centrée en position d'arrimage, les vérins de blocage doivent se relâcher et permettre à la roue de reposer sur le sol. Il se peut qu'il soit nécessaire d'actionner la commande de Translation pour relâcher les vérins.
9. Placer la cale de 15,2 cm (6 in) de haut et la rampe d'ascension devant la roue avant droite.
10. Placer le levier de commande de Translation sur marche avant et conduire doucement la machine sur la rampe d'ascension jusqu'à ce que la roue avant droite soit sur la cale.
11. Actionner doucement le levier de commande de PIVOTEMENT et placer la flèche au-dessus du côté gauche de la machine.
12. Une fois la flèche placée au-dessus du côté gauche de la machine, placer le levier de commande de TRANSLATION sur MARCHÉ ARRIÈRE et reculer la machine pour la descendre de la cale et de la rampe.
13. Demander à une autre personne de vérifier si la roue avant droite ou arrière gauche reste relevée au-dessus du sol.
14. Actionner doucement le levier de commande de PIVOTEMENT et replacer la flèche en position d'arrimage (centrée entre les roues motrices). Une fois la flèche centrée en position d'arrimage, les vérins de blocage doivent se relâcher et permettre à la roue de reposer sur le sol. Il se peut qu'il soit nécessaire d'actionner la commande de TRANSLATION pour relâcher les vérins.
15. Si les vérins de blocage ne fonctionnent pas correctement, demander à du personnel qualifié de réparer la panne avant de remettre la machine en service.

SECTION 3. COMMANDES ET INDICATEURS DE LA MACHINE

3.1 GÉNÉRALITÉS

AVIS

LE FABRICANT N'A AUCUN CONTRÔLE DIRECT SUR L'UTILISATION ET LE FONCTIONNEMENT DE LA MACHINE. LE RESPECT DES PRATIQUES DE SÉCURITÉ RELÈVE DE LA RESPONSABILITÉ DE L'UTILISATEUR ET DE L'OPÉRATEUR.

Cette section fournit les informations nécessaires à la compréhension des fonctions des commandes.

3.2 COMMANDES ET INDICATEURS

NOTE : Toutes les machines sont équipées de tableaux de commande sur lesquels les fonctions de chaque commande sont indiquées à l'aide de symboles. Sur les machines ANSI, pour connaître ces symboles et leurs fonctions, se reporter à l'autocollant apposé sur la protection de la boîte de commandes, à l'avant de la boîte de commandes, ou près des commandes au sol.

NOTE : Les panneaux des témoins utilisent des symboles de forme différente pour indiquer à l'opérateur les différentes situations de fonctionnement qui peuvent se présenter. La signification de ces symboles est expliquée ci-après.



Signale une situation potentiellement dangereuse qui, si elle n'est pas corrigée, risque d'entraîner des blessures graves voire mortelles. Ce témoin est rouge.



Signale une condition de fonctionnement anormale qui, si elle n'est pas corrigée, peut entraîner des dégâts ou la panne de la machine. Ce témoin est jaune.



Indique des informations importantes sur les conditions de fonctionnement, par exemple les procédures essentielles pour un fonctionnement en toute sécurité. Ce témoin est vert, à l'exception du témoin de charge qui peut être vert ou jaune en fonction de la position de la plate-forme.

⚠ AVERTISSEMENT

POUR ÉVITER TOUT RISQUE DE BLESSURES GRAVES, NE PAS FAIRE FONCTIONNER LA MACHINE SI UN DES LEVIERS DE COMMANDE OU INTERRUPTEURS À BASCULE CONTRÔLANT LE MOUVEMENT DE LA PLATE-FORME NE REVIENT PAS EN POSITION D'ARRÊT LORSQU'IL EST RELÂCHÉ.

Console de commande au sol

Voir Figure 3-1., Console de commande au sol et Figure 3-2., Console de commande au sol avec système de sécurité prioritaire de la machine (MSSO) (CE uniquement).

NOTE : Le cas échéant, l'interrupteur d'activation des fonctions doit être maintenu vers le bas pour utiliser les commandes d'extension de la flèche principale, de relevage de la tourelle, de pivotement, de relevage de la flèche principale, de relevage du bras articulé, de mise à niveau prioritaire de la plate-forme et de rotation de la plate-forme.



1. Rotation de la plate-forme

Assure la rotation de la plate-forme.

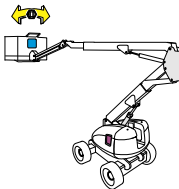

⚠ AVERTISSEMENT

UTILISER UNIQUEMENT LA FONCTION DE MISE À NIVEAU PRIORITAIRE DE LA PLATE-FORME POUR PROCÉDER À UNE LÉGÈRE MISE À NIVEAU DE LA PLATE-FORME. UN USAGE INAPPROPRIÉ PEUT CAUSER LE DÉPORT OU LA CHUTE DE LA CHARGE/DE L'OCCUPANT. LE NON-RESPECT DE CES INSTRUCTIONS PEUT PROVOQUER DES BLESSURES GRAVES, VOIRE MORTELLES.

2. Mise à niveau prioritaire de la plate-forme

Interrupteur à trois positions qui permet à l'opérateur de régler le dispositif de mise à niveau automatique. Cet interrupteur permet d'ajuster le niveau de la plate-forme lors de la montée/descente d'une pente, par exemple.

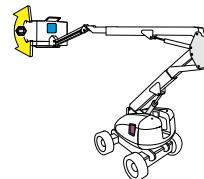

3. Bras articulé (le cas échéant)

Cet interrupteur permet de relever et d'abaisser le bras articulé.

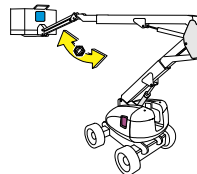

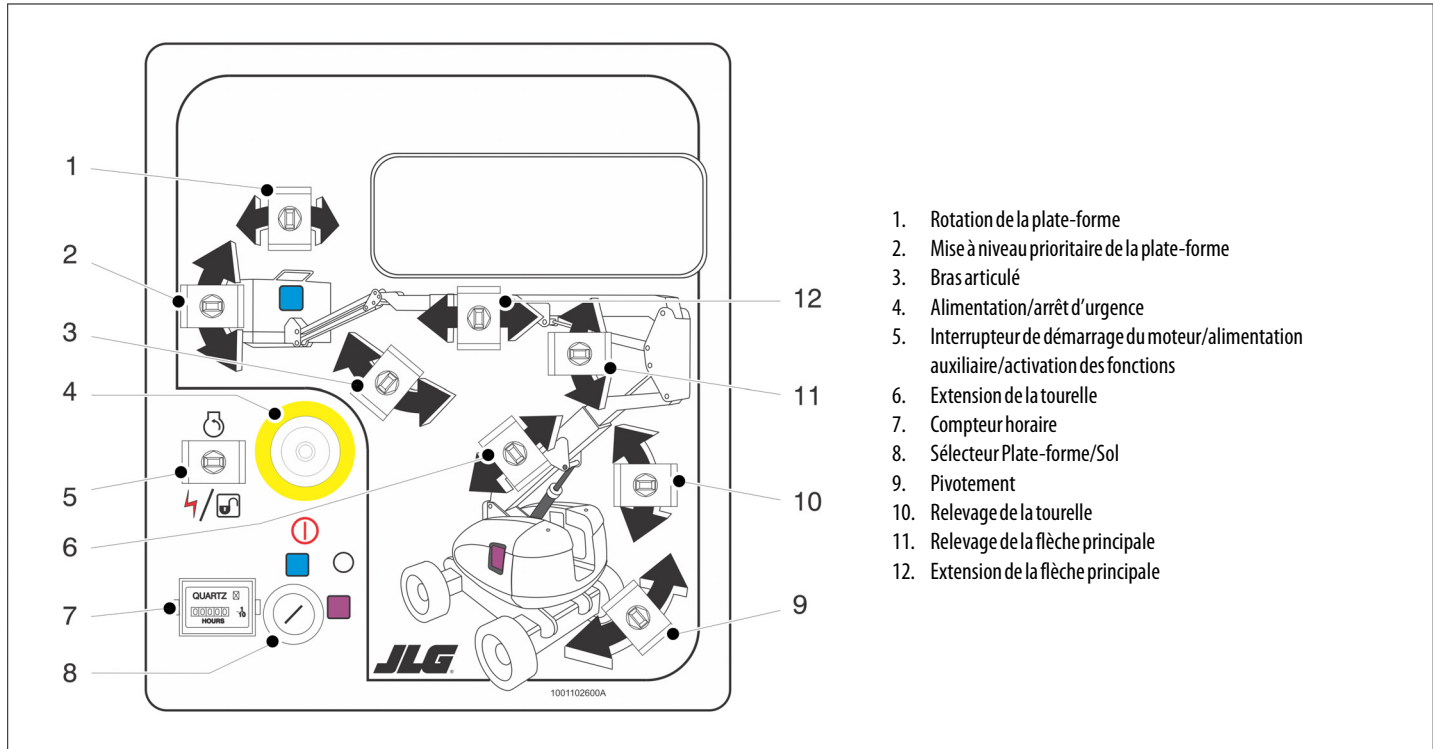

1. Rotation de la plate-forme
2. Mise à niveau prioritaire de la plate-forme
3. Bras articulé
4. Alimentation/arrêt d'urgence
5. Interrupteur de démarrage du moteur/alimentation auxiliaire/activation des fonctions
6. Extension de la tourelle
7. Compteur horaire
8. Sélecteur Plate-forme/Sol
9. Pivotement
10. Relevage de la tourelle
11. Relevage de la flèche principale
12. Extension de la flèche principale

Figure 3-1. Console de commande au sol

SECTION 3 - COMMANDES ET INDICATEURS DE LA MACHINE

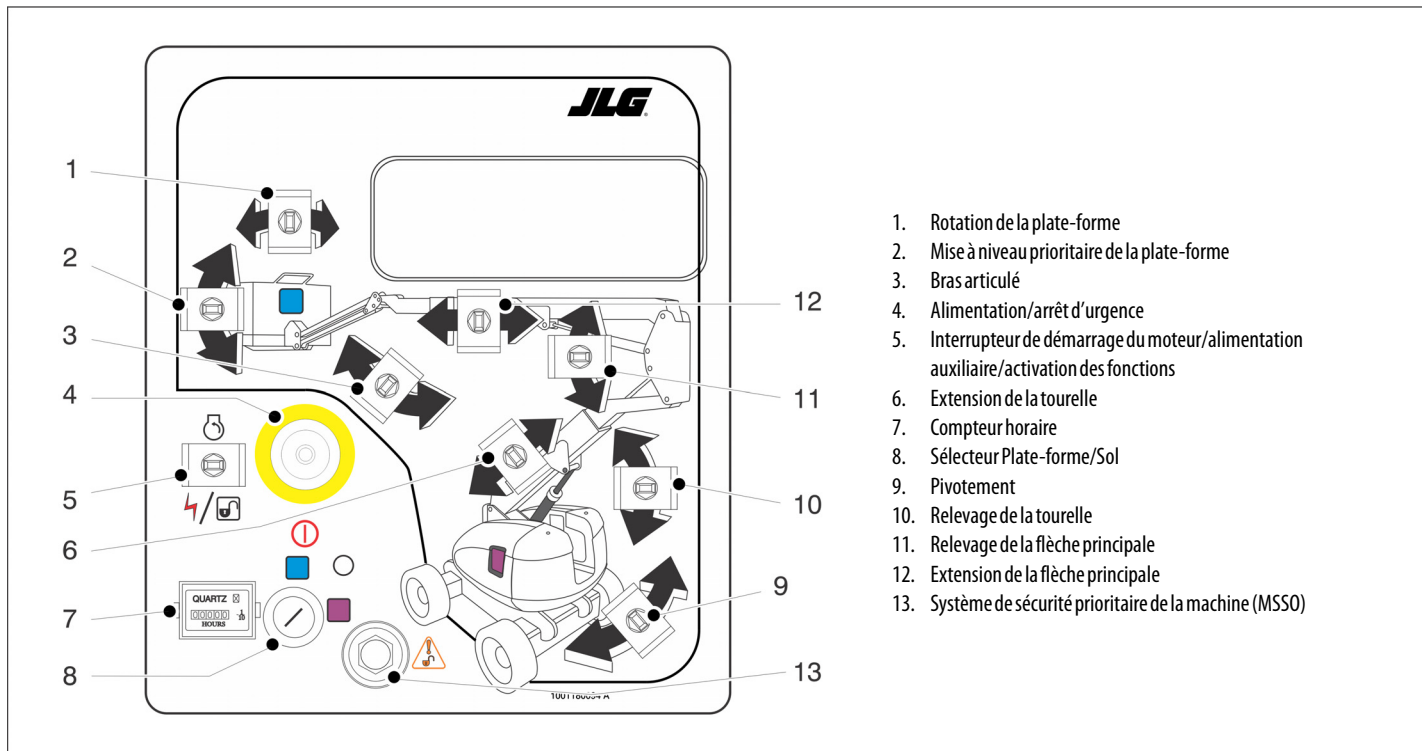

Figure 3-2. Console de commande au sol avec système de sécurité prioritaire de la machine (MSSO) (CE uniquement)

NOTE : Lorsque l'interrupteur d'alimentation/arrêt d'urgence est en position de marche alors que le moteur ne tourne pas, une alarme sonore signale que le contact est mis.

ATTENTION

LORSQUE LA MACHINE EST ÉTEINTE, L'INTERRUPTEUR PRINCIPAL/D'ARRÊT D'URGENCE DOIT ÊTRE PLACÉ EN POSITION D'ARRÊT POUR ÉCONOMISER LES BATTERIES.

NOTE : Sur les machines à moteurs diesel, lorsque le témoin de préchauffage est allumé (jaune), attendre qu'il s'éteigne avant de lancer le moteur.

4. Interrupteur d'alimentation/arrêt d'urgence

Interrupteur rouge en forme de champignon à deux positions qui, lorsqu'il est tiré (activé), alimente le sélecteur Plate-forme/Sol. Lorsqu'il est enfoncé (désactivé), l'alimentation vers le sélecteur Plate-forme/Sol est coupée.



5. Interrupteur de démarrage du moteur/alimentation auxiliaire/activation des fonctions



Pour démarrer le moteur, maintenir l'interrupteur "vers le haut" jusqu'à ce que le moteur démarre.

Pour utiliser l'alimentation auxiliaire, cet interrupteur doit être tenu "vers le bas" pendant toute la durée d'utilisation de la pompe auxiliaire.



Lorsque le moteur tourne, l'interrupteur doit être maintenu "vers le bas" pour activer toutes les commandes de la flèche.



ATTENTION

LORSQUE L'ALIMENTATION AUXILIAIRE EST UTILISÉE, NE PAS ACTIONNER PLUS D'UNE COMMANDE À LA FOIS. (CELA RISQUE DE SURCHARGER LE MOTEUR DE LA POMPE AUXILIAIRE.)

SECTION 3 - COMMANDES ET INDICATEURS DE LA MACHINE

6. Extension de la tourelle

Cet interrupteur permet d'étendre et de rétracter la flèche de tourelle. Cette commande ne fonctionne que si la flèche de tourelle est complètement relevée.

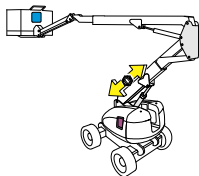

⚠ AVERTISSEMENT

POUR ÉVITER TOUT RISQUE DE RETOURNEMENT ET DE BLESSURES GRAVES, NE PAS FAIRE FONCTIONNER LA MACHINE SI LES FONCTIONS DE RELEVAGE ET D'EXTENSION DE LA TOURELLE NE S'EXÉCUTENT PAS DANS L'ORDRE INDIQUÉ CI-DESSUS.

7. Compteur horaire

Enregistre le nombre d'heures de fonctionnement de la machine lorsque le moteur tourne. En le connectant au circuit de pression d'huile du moteur, seules les heures de fonctionnement du moteur sont enregistrées. Le compteur horaire enregistre jusqu'à 9 999,9 heures et ne peut pas être remis à zéro.

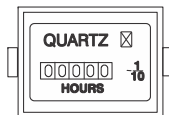

NOTE : Lorsque le sélecteur Plate-forme/Sol est en position centrale, l'alimentation vers les commandes des deux postes de commande est coupée. Retirer la clé pour empêcher que ces commandes ne soient actionnées. Il est possible de retirer la clé en position plate-forme sur les machines CE. En cas d'urgence, la clé doit être accessible au personnel au sol.



8. Sélecteur Plate-forme/Sol

Le sélecteur à clé à trois positions alimente la console de commande de la plate-forme lorsqu'il est placé en position Plate-forme. Lorsque la clé du sélecteur est placée en position Sol, seules les commandes au sol sont utilisables.



NOTE : Les interrupteurs des commandes de relevage de la flèche principale, de relevage de la tourelle, de pivotement, de mise à niveau de la plate-forme, d'extension de la flèche principale, d'extension de la tourelle, de rotation de la plate-forme et d'alimentation auxiliaire sont montés sur ressorts et reviennent automatiquement en position neutre (d'arrêt) lorsqu'ils sont relâchés.

⚠ AVERTISSEMENT

LORS DE L'ACTIONNEMENT DE LA FLÈCHE, S'ASSURER QUE PERSONNE NE SE TROUVE À CÔTÉ OU EN DESSOUS DE LA PLATE-FORME.

⚠ AVERTISSEMENT

POUR ÉVITER TOUT RISQUE DE BLESSURES GRAVES, NE PAS FAIRE FONCTIONNER LA MACHINE SI UN DES LEVIERS DE COMMANDE OU INTERRUPTEURS À BASCULE CONTRÔLANT LE MOUVEMENT DE LA PLATE-FORME NE REVIENT PAS EN POSITION D'ARRÊT LORSQU'IL EST RELÂCHÉ.

9. Commande de pivotement

Permet de faire pivoter la plate-forme tournante de 360° de manière continue.

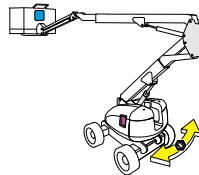

10. Relevage de la tourelle

Cet interrupteur permet de relever et d'abaisser la flèche de tourelle. Cette commande ne fonctionne que si la flèche de tourelle est complètement rétractée.

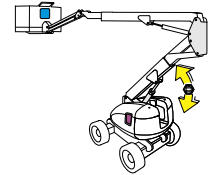

11. Commande de relevage de la flèche principale

Permet de relever et d'abaisser la flèche principale.

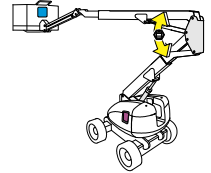

12. Commande d'extension de la flèche principale

Permet d'étendre et de rétracter la flèche principale.

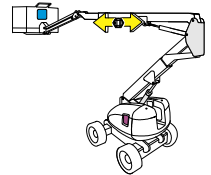

SECTION 3 - COMMANDES ET INDICATEURS DE LA MACHINE

13. Système de sécurité prioritaire de la machine (MSSO) (CE uniquement)

Permet de prendre, d'urgence, la priorité sur les commandes de fonctions qui sont bloquées en cas d'activation du système de détection de charge.



4. Témoin de température d'huile moteur (Deutz, le cas échéant)

Indique que la température de l'huile moteur, qui sert également de liquide de refroidissement moteur, est anormalement élevée et qu'un entretien est requis.



Panneau des témoins des commandes au sol

(Voir Figure 3-3., Panneau des témoins des commandes au sol)

1. Témoin Pas de sortie alternateur

Indique un problème dans le circuit de charge et informe qu'un entretien est requis.



2. Témoin de pression d'huile moteur

Indique que la pression d'huile moteur est inférieure à la normale et qu'un entretien est requis.



3. Témoin de température du liquide de refroidissement moteur élevée (moteurs à refroidissement par liquide)

Indique que la température du liquide de refroidissement moteur est anormalement élevée et qu'un entretien est requis.



5. Témoin de préchauffage

Indique que les bougies de préchauffage sont allumées. Les bougies de préchauffage sont automatiquement allumées avec le circuit d'allumage et restent allumées pendant environ sept secondes. Ne faire démarrer le moteur qu'une fois le témoin éteint.



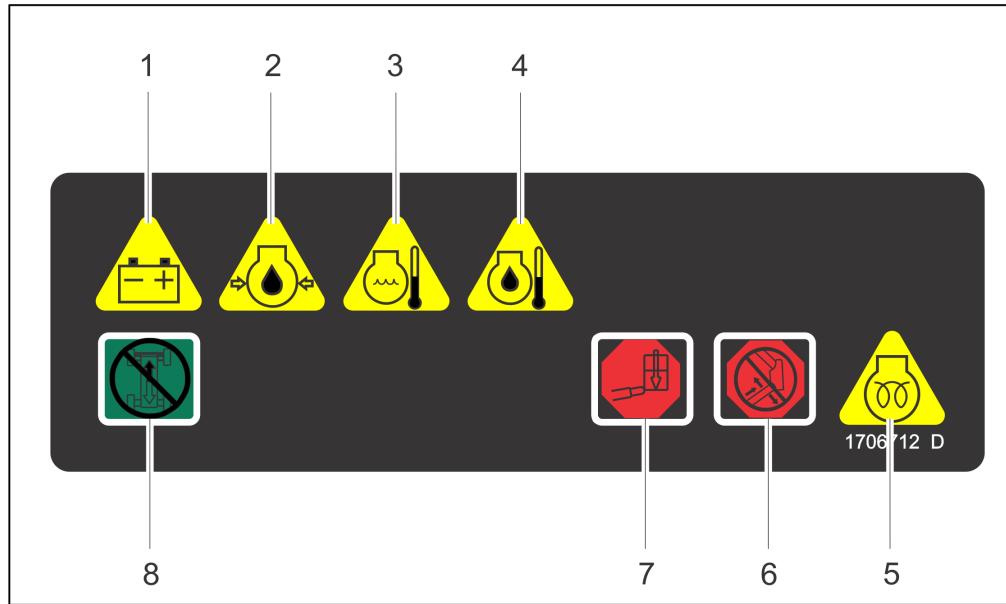

- | | | |
|--|--------------------------------------|---|
| 1. Pas de sortie alternateur | 4. Température d'huile moteur élevée | 7. Surcharge de la plate-forme |
| 2. Pression d'huile moteur faible | 5. Bougie de préchauffage | 8. Translation et direction désactivées |
| 3. Température de liquide de refroidissement moteur élevée | 6. Dysfonctionnement de la flèche | |

Figure 3-3. Panneau des témoins des commandes au sol

SECTION 3 - COMMANDES ET INDICATEURS DE LA MACHINE

6. Témoin de dysfonctionnement de la flèche



Si le témoin de dysfonctionnement de la flèche s'allume lors d'une tentative d'activation d'une commande de la flèche de tourelle, la commande est coupée par le contacteur de fin de course de la flèche de tourelle. L'emploi de la commande n'est pas permis avec la configuration de flèche en vigueur.

Si le témoin de dysfonctionnement de la flèche clignote ou reste allumé en permanence sans qu'il y ait tentative d'activation d'une commande de la flèche, le montant présente un défaut d'alignement ou le système de contrôle a besoin d'être étalonné.

⚠ AVERTISSEMENT

CESSEZ TOUTE OPÉRATION SI LE TÉMOIN DE DYSFONCTIONNEMENT DE LA FLÈCHE CLIGNOTE OU RESTE ALLUMÉ EN PERMANENCE.

AVIS

SI LE MONTANT PRÉSENTE UN DÉFAUT D'ALIGNEMENT ALORS QUE LA PLATE-FORME EST RELEVÉE, ABAISSER LA FLÈCHE PRINCIPALE ET L'ÉTENDRE JUSQU'À CE QUE LA PLATE-FORME TOUCHE LE SOL. LA COMMANDE D'ABAISSEMENT DE LA FLÈCHE DE TOURELLE EST COUPÉE DANS CE CAS. SIGNALER LE PROBLÈME AU PERSONNEL D'ENTRETIEN CONCERNÉ. NE PAS UTILISER LA MACHINE AVANT QUE LE PROBLÈME SOIT RÉSOLU.

7. Témoin de surcharge de la plate-forme (le cas échéant)



Indique que la plate-forme a été surchargée.

8. Témoin de translation et direction désactivées (le cas échéant)



Indique que la fonction de translation et direction désactivées a été activée.

Console de la plate-forme

(Voir Figure 3-4.)

⚠ AVERTISSEMENT

POUR ÉVITER TOUT RISQUE DE BLESSURES GRAVES, NE PAS FAIRE FONCTIONNER LA MACHINE SI UN DES LEVIERS DE COMMANDE OU INTERRUPTEURS À BASCULE CONTRÔLANT LE MOUVEMENT DE LA PLATE-FORME NE REVIENT PAS EN POSITION D'ARRÊT OU NEUTRE LORSQU'IL EST RELÂCHÉ.

1. Sélecteur de vitesse de déplacement/couple

La machine a un sélecteur à deux positions - Lorsqu'il est placé vers l'avant, ce sélecteur fournit la vitesse de déplacement maximum. Lorsqu'il est placé vers l'arrière, il fournit le couple maximum pour les terrains difficiles et en pente.

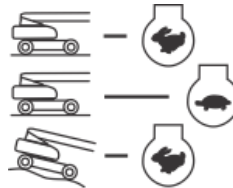

2. Sélecteur de direction (le cas échéant)

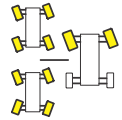

Si la machine est équipée de quatre roues directrices, l'opérateur peut choisir l'action du circuit de direction. La position centrale du sélecteur donne une direction train avant classique sans affectation des roues arrière. Il s'agit de la position pour conduire normalement à des vitesses maximum. La position avant convient à la translation "en crabe". Dans ce mode, les essieux avant et arrière sont orientés dans la même direction, ce qui permet au châssis de se déplacer latéralement tout en avançant. Utiliser ce mode pour positionner la machine dans des allées ou contre des bâtiments. La position arrière s'applique à la direction "coordonnée". Dans ce mode, les essieux avant et arrière s'orientent dans les directions opposées pour permettre un rayon de braquage très serré afin de manoeuvrer dans les zones confinées.

Pour resynchroniser les essieux avant et arrière, placer les roues motrices arrière dans la position de translation avant en sélectionnant la translation "en crabe" ou "coordonnée", puis sélectionner la direction avant (position centrale du sélecteur) pour revenir au mode de direction normal.

SECTION 3 - COMMANDES ET INDICATEURS DE LA MACHINE

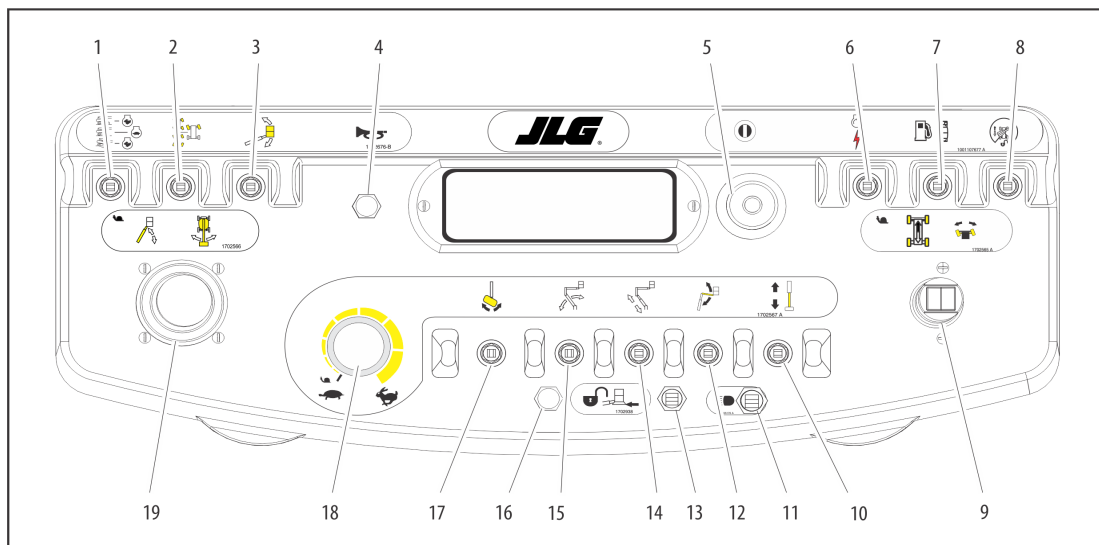

- | | | | |
|---|--|--|---|
| 1. Sélecteur de vitesse de déplacement/
couple | 6. Démarrage du moteur/
alimentation auxiliaire | 11. Éclairage | 16. Témoin de contact pare-chocs/
SkyGuard |
| 2. Sélecteur de direction | 7. Sélection du carburant | 12. Bras articulé (800AJ) | 17. Rotation de la plate-forme |
| 3. Mise à niveau prioritaire de la plate-forme | 8. Direction de translation prioritaire | 13. Priorité manuelle contact
pare-chocs/sur SkyGuard | 18. Bouton de vitesse des commandes |
| 4. Avertisseur | 9. Translation/direction | 14. Extension de la tourelle | 19. Relevage de la flèche principale/
pivotement |
| 5. Alimentation/arrêt d'urgence | 10. Extension | 15. Relevage de la tourelle | |

Figure 3-4. Console de commande de la plate-forme

⚠ AVERTISSEMENT

UTILISER UNIQUEMENT LA FONCTION DE MISE À NIVEAU PRIORITAIRE DE LA PLATE-FORME POUR PROCÉDER À UNE LÉGÈRE MISE À NIVEAU DE LA PLATE-FORME. UN USAGE INAPPROPRIÉ PEUT CAUSER LE DÉPORT OU LA CHUTE DE LA CHARGE/DÉS OCCUPANTS. LE NON-RESPECT DE CES INSTRUCTIONS PEUT PROVOQUER DES BLESSURES GRAVES, VOIRE MORTELLES.

3. Mise à niveau prioritaire de la plate-forme

Interrupteur à trois positions qui permet à l'opérateur de régler le dispositif de mise à niveau automatique. Cet interrupteur permet d'ajuster le niveau de la plate-forme lors de la montée/descente d'une pente, par exemple.



4. Avertisseur

Avertisseur de type bouton-poussoir qui alimente un appareil d'avertissement sonore en courant électrique lorsqu'il est enfoncé.



5. Interrupteur d'alimentation/arrêt d'urgence

Interrupteur rouge en forme de champignon à deux positions qui, lorsqu'il est tiré (activé), alimente les commandes de la plate-forme. Lorsqu'il est enfoncé (désactivé), l'alimentation vers les commandes de la plate-forme est coupée.

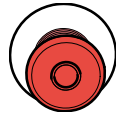

6. Démarrage du moteur/alimentation auxiliaire



Lorsque l'interrupteur est poussé vers l'avant, il met sous tension le démarreur pour pouvoir faire démarrer le moteur.

L'interrupteur d'alimentation auxiliaire met sous tension la pompe hydraulique à moteur électrique. (L'interrupteur doit être maintenu pendant toute la durée d'utilisation de la pompe auxiliaire.)



La pompe auxiliaire est destinée à fournir un débit d'huile suffisant pour actionner les principales fonctions de la machine en cas de panne de la pompe principale ou du moteur. Elle permet de commander le relevage de la flèche de tourelle, l'extension de la tourelle, ainsi que le relevage, l'extension et le pivotement de la flèche principale.

7. Sélection de carburant (moteur bicarburant uniquement) (le cas échéant)



Ce sélecteur permet de choisir entre essence et GPL en le plaçant sur la position appropriée. Il est inutile de purger le circuit de carburant avant de passer d'un type de carburant à l'autre. Cela évite toute attente lorsque l'on change de type de carburant alors que le moteur tourne.

SECTION 3 - COMMANDES ET INDICATEURS DE LA MACHINE

8. Direction de translation prioritaire



Une fois que la flèche a pivoté au-dessus des pneus arrière, voire au-delà dans un sens ou dans l'autre, le témoin de direction de translation doit s'allumer dès que la commande de translation est sélectionnée. Appuyer sur l'interrupteur, puis le relâcher et, dans un délai de 3 secondes, déplacer la commande de translation/direction pour activer soit la translation, soit la direction. Avant de conduire la machine, observer le sens des flèches de direction noires/blanches sur le châssis et les commandes de la plate-forme. Déplacer les commandes de translation dans un des sens des flèches de direction.

NOTE : Les leviers des commandes de relevage, de pivotement et de translation sont montés sur ressorts et reviennent automatiquement en position neutre (arrêt) lorsqu'ils sont relâchés.

⚠ AVERTISSEMENT

POUR ÉVITER TOUT RISQUE DE BLESSURES GRAVES, NE PAS FAIRE FONCTIONNER LA MACHINE SI UN DES LEVIERS DE COMMANDE OU INTERRUPTEURS À BASCULE CONTRÔLANT LE MOUVEMENT DE LA PLATE-FORME NE REVIENT PAS EN POSITION D'ARRÊT OU NEUTRE LORSQU'IL EST RELÂCHÉ.

NOTE : Pour actionner le manipulateur de translation, tirer vers le haut l'anneau de verrouillage en dessous de la poignée.

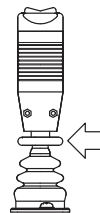

NOTE : Le manipulateur de translation est monté sur ressort et revient automatiquement en position neutre (arrêt) lorsqu'il est relâché.

9. Translation/direction

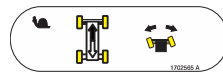

Pousser vers l'avant pour avancer, tirer vers l'arrière pour reculer. La direction est contrôlée par un interrupteur à bascule situé à l'extrémité du manipulateur de direction.



10. Extension de la flèche principale

Permet d'étendre et de rétracter la flèche principale.

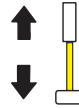

11. Éclairage (le cas échéant)

Cet interrupteur permet d'actionner l'éclairage du panneau de la console des commandes et les phares si la machine en est équipée. Le contacteur d'allumage ne doit pas nécessairement être sur marche pour actionner l'éclairage, il faut donc faire attention à ne pas décharger la batterie lorsque la machine est laissée sans surveillance. L'interrupteur principal et / ou le contacteur d'allumage des commandes au sol permettent de couper l'alimentation vers tout l'éclairage/tous les phares.



12. Bras articulé (le cas échéant)

Pousser la commande vers l'avant pour relever le bras, et vers l'arrière pour l'abaisser. La vitesse de relevage peut être variée à l'aide du bouton de vitesse des commandes.



13. Interrupteur de priorité manuelle contact pare-chocs/sur SkyGuard (le cas échéant)

La machine peut être équipée de trois options : contact pare-chocs, SkyGuard, ou contact pare-chocs et SkyGuard.

Si elle est équipée de l'option de contact pare-chocs, cet interrupteur permet aux fonctions désactivées par le système de contact pare-chocs de fonctionner à nouveau en vitesse d'approche, permettant ainsi à l'opérateur d'éloigner la plate-forme de l'obstacle à l'origine de la désactivation.



Si elle est équipée de l'option SkyGuard, cet interrupteur permet aux fonctions désactivées par le système SkyGuard de fonctionner à nouveau, permettant ainsi à l'opérateur d'utiliser à nouveau les fonctions de la machine.



Si elle est équipée des deux options de contact pare-chocs et SkyGuard, cet interrupteur fonctionne comme décrit ci-dessus et permet à l'opérateur de prendre la priorité sur le système qui a été désactivé.



SECTION 3 - COMMANDES ET INDICATEURS DE LA MACHINE

14. Extension de la tourelle

Cet interrupteur permet d'étendre et de rétracter la flèche de tourelle lorsqu'il est placé sur Extension ou Rétraction. Le relevage de la tourelle n'est possible que si la tourelle est complètement rétractée. (La commande d'extension de la tourelle ne doit pas fonctionner si la tourelle n'est pas complètement relevée.)

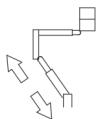

⚠ AVERTISSEMENT

POUR ÉVITER TOUT RISQUE DE RETOURNEMENT ET DE BLESSURES GRAVES, NE PAS FAIRE FONCTIONNER LA MACHINE SI LES FONCTIONS DE RELEVAGE ET D'EXTENSION DE LA TOURELLE NE S'EXÉCUTENT PAS DANS L'ORDRE INDIQUÉ CI-DESSUS.

15. Relevage de la tourelle

Cet interrupteur permet de relever et d'abaisser la flèche de tourelle lorsqu'il est placé "vers le haut" ou "vers le bas". L'extension de la tourelle n'est possible que si la tourelle est complètement relevée. (La commande de relevage de la tourelle ne doit pas fonctionner si l'interrupteur d'extension de la tourelle est en position Extension.)



16. Témoin de contact pare-chocs/SkyGuard (le cas échéant)

Indique que le pare-chocs touche un objet ou que le capteur SkyGuard a été activé. Toutes les commandes sont désactivées jusqu'à ce que le bouton prioritaire soit enfoncé. Pour le contact pare-chocs, les commandes sont alors activées en vitesse d'approche ou pour SkyGuard, les commandes fonctionnent normalement.

17. Rotation de la plate-forme

Assure la rotation de la plate-forme lorsque cet interrupteur est placé vers la gauche ou vers la droite.



18. Bouton de vitesse des commandes

Ce bouton affecte la vitesse d'extension et de rotation de la plate-forme. Pour passer en vitesse d'approche pour les fonctions de translation, de relevage et de pivotement de la flèche principale, tourner le bouton complètement vers la gauche jusqu'au dé clic.



NOTE : Pour actionner le manipulateur de relevage de la flèche principale/de pivotement, tirer vers le haut l'anneau de verrouillage en dessous de la poignée.

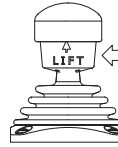

NOTE : Le manipulateur de relevage de la flèche principale/de pivotement est monté sur ressort et revient automatiquement en position neutre (arrêt) lorsqu'il est relâché.

19. Contrôleur de relevage/pivotement de la flèche principale

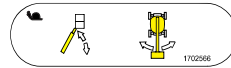

Permet le relevage et le pivotement de la flèche principale. Le pousser vers l'avant pour relever la flèche, et le tirer vers l'arrière pour l'abaisser. Le placer à droite pour pivoter vers la droite, et à gauche pour pivoter vers la gauche. Les mouvements du manipulateur actionnent des interrupteurs qui commandent les fonctions sélectionnées.

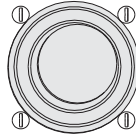

NOTE : Les commandes de relevage de la flèche principale et de pivotement peuvent être utilisées simultanément. La vitesse maximale est réduite lorsque plusieurs commandes sont activées.

Panneau des témoins de la console de la plate-forme

(Voir Figure 3-5., Panneau des témoins de la console de la plate-forme)

1. Alarme et témoin d'avertissement de basculement



Ce témoin lumineux indique que le châssis se trouve sur une pente. Une alarme retentit aussi lorsque le châssis se trouve sur une pente et que la flèche est relevée ou étendue, rétracter ou abaisser cette dernière en dessous de l'horizontale, puis repositionner la machine pour la mettre à niveau avant de reprendre l'utilisation. Si la flèche est au-dessus de l'horizontale et que la machine se trouve sur une pente, le témoin d'avertissement de basculement s'allume, une alarme retentit et la VITESSE D'APPROCHE est automatiquement activée.

⚠ AVERTISSEMENT

SI LE TÉMOIN D'AVERTISSEMENT DE BASCULEMENT EST ALLUMÉ LORSQUE LA FLÈCHE EST RELEVÉE OU ÉTENDUE, RÉTRACTER ET ABAISSER CETTE DERNIÈRE EN DESSOUS DE L'HORIZONTALE, PUIS REPOSITIONNER LA MACHINE POUR LA METTRE À NIVEAU AVANT D'ÉTENDRE OU DE RELEVER DE NOUVEAU LA FLÈCHE AU-DESSUS DE L'HORIZONTALE.

SECTION 3 - COMMANDES ET INDICATEURS DE LA MACHINE

NOTE : Sur certains marchés, lorsque l'avertisseur du capteur de basculement est activé, la fonction de translation est désactivée si la flèche est relevée au-dessus de l'horizontale.

2. Surcharge de la plate-forme (le cas échéant)

Indique que la plate-forme a été surchargée.



3. Témoin de dysfonctionnement de la flèche

Quand une alarme sonore retentit et que le témoin de dysfonctionnement de la flèche s'allume lors d'une tentative d'activation d'une commande de la flèche de tourelle, la commande est coupée par le contacteur de fin de course de la flèche de tourelle. L'emploi de cette commande n'est pas permis avec la configuration de flèche en vigueur.



Quand une alarme sonore retentit et que le témoin de dysfonctionnement de la flèche reste allumé en permanence sans qu'il y ait tentative d'activation d'une commande de la flèche, le montant présente un défaut d'alignement.

⚠ AVERTISSEMENT

CESSEZ TOUTE OPÉRATION SI LE MONTANT PRÉSENTE UN DÉFAUT D'ALIGNEMENT OU SI LE TÉMOIN DE DYSFONCTIONNEMENT DE LA FLÈCHE RESTE ALLUMÉ.

AVIS

SI LE MONTANT PRÉSENTE UN DÉFAUT D'ALIGNEMENT ALORS QUE LA PLATE-FORME EST RELEVÉE, ABAISSER LA FLÈCHE PRINCIPALE ET L'ÉTENDRE JUSQU'À CE QUE LA PLATE-FORME TOUCHE LE SOL. LA COMMANDE D'ABAISSEMENT DE LA FLÈCHE DE TOURELLE EST COUPÉE DANS CE CAS. SIGNALER LE PROBLÈME AU PERSONNEL D'ENTRETIEN CONCERNÉ. NE PAS UTILISER LA MACHINE AVANT QUE LE PROBLÈME SOIT RÉSOLU.

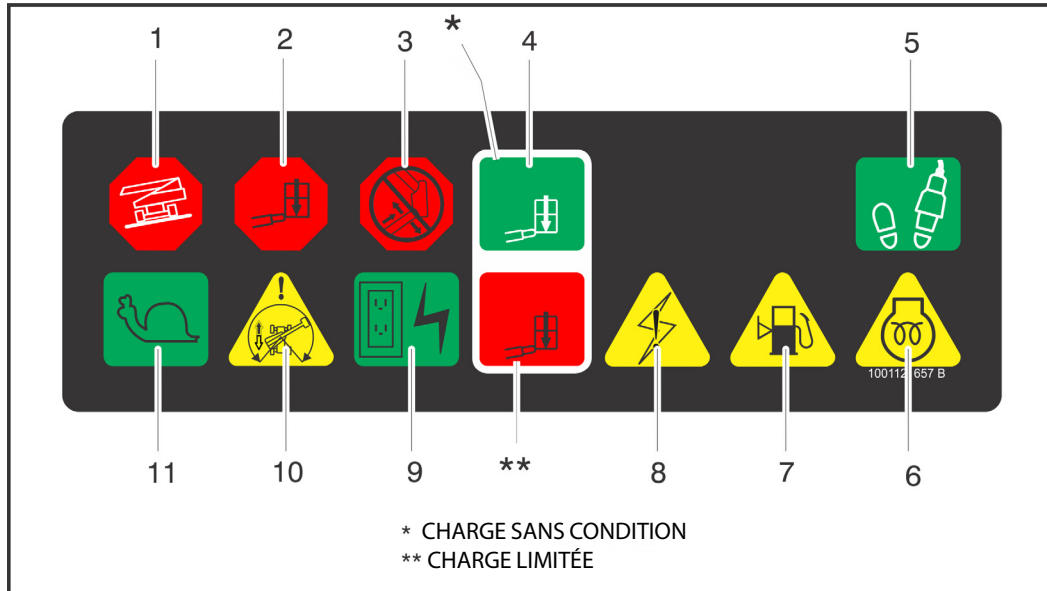

- | | | |
|-----------------------------------|----------------------------|------------------------------|
| 1. Basculement | 5. Activation | 9. Générateur CA |
| 2. Surcharge | 6. Bougie de préchauffage | 10. Direction de translation |
| 3. Dysfonctionnement de la flèche | 7. Niveau de carburant bas | 11. Vitesse d'approche |
| 4. Charge | 8. Alerte du système | |

Figure 3-5. Panneau des témoins de la console de la plate-forme

SECTION 3 - COMMANDES ET INDICATEURS DE LA MACHINE

4. Témoin de charge

Indique la charge maximale de la plate-forme en fonction de sa position actuelle. Des charges limitées sont autorisées dans des positions restreintes de la plate-forme (longueurs de flèche plus courtes et angle de flèche plus important).



NOTE : *Se reporter aux autocollants de charge sur la machine pour les charges de la plate-forme limitées et sans condition.*

5. Interrupteur à pédale/témoin d'activation



Pour activer une commande quelconque, l'interrupteur à pédale doit être enfoncé et la fonction correspondante sélectionnée dans les sept secondes qui suivent. Le témoin d'activation atteste de l'activation des commandes. Si une fonction n'est pas sélectionnée dans un délai de sept secondes, ou si sept secondes se sont écoulées entre la désactivation d'une fonction et l'activation de la fonction suivante, le témoin d'activation s'éteint et l'interrupteur à pédale doit être relâché et enfoncé à nouveau pour activer les commandes.

Lorsque l'interrupteur à pédale est relâché, l'alimentation est coupée vers toutes les commandes et les freins d'entraînement sont serrés.

⚠ AVERTISSEMENT

POUR ÉVITER TOUT RISQUE DE BLESSURES GRAVES, NE PAS RETIRER, MODIFIER NI DÉSACTIVER L'INTERRUPTEUR À PÉDALE EN LE BLOQUANT OU PAR QUELQU'AUTRE MOYEN QUE CE SOIT.

⚠ AVERTISSEMENT

MODIFIER LE RÉGLAGE DE L'INTERRUPTEUR À PÉDALE SI LES FONCTIONS S'ACTIVENT QUAND CELUI-CI BASCULE UNIQUEMENT À MOINS DE 6 MM (1/4 IN) DU DÉBUT OU DE LA FIN DE SA COURSE.

SECTION 3 - COMMANDES ET INDICATEURS DE LA MACHINE

6. Témoin de préchauffage

Indique que les bougies de préchauffage fonctionnent. Une fois le contact mis, attendre que le témoin s'éteigne pour lancer le moteur.



7. Témoin de niveau de carburant bas (jaune)

Indique que le niveau de carburant est à 1/8 du réservoir ou moins. Lorsque ce témoin s'allume, il reste environ 15 l (4 gallons) de carburant dans le réservoir.



8. Témoin d'alerte du système

Ce témoin indique que le système de contrôle JLG a détecté un état anormal et qu'un code d'anomalie a été enregistré dans la mémoire du système. Consulter le manuel d'entretien pour des instructions sur les codes d'anomalie et savoir comment les rechercher.



9. Générateur CA (le cas échéant)

Indique que le générateur est en marche.



10. Témoin de direction de translation

Une fois que la flèche a pivoté au-dessus des pneus arrière, voire au-delà dans un sens ou dans l'autre, le témoin de direction de translation doit s'allumer dès que la commande de translation est sélectionnée. Ce signal indique à l'opérateur qu'il faut vérifier que la commande de translation est actionnée dans la bonne direction (commandes de conduite inversées).



11. Témoin de vitesse d'approche

Lorsque le bouton de vitesse des commandes est tourné en position de vitesse d'approche, il permet de se souvenir que toutes les commandes sont réglées sur la vitesse la plus lente.



SECTION 4. FONCTIONNEMENT DE LA MACHINE

4.1 DESCRIPTION

Cette machine est un élévateur de personnes à plate-forme hydraulique à propulsion automatique, équipé d'une plate-forme de travail montée à l'extrémité d'une flèche extensible et pivotante.

Le poste de commande principal se trouve dans la plate-forme. Depuis ce poste de commande, l'opérateur peut conduire et diriger la machine en marche avant comme en marche arrière. Il peut relever ou abaisser la flèche, ou encore faire pivoter la flèche vers la gauche ou vers la droite. Le pivotement de la flèche standard est de 360 degrés en continu. Cette machine est également équipée d'un poste de commande au sol prioritaire sur le poste de commande de la plate-forme. Les commandes au sol permettent d'actionner le relevage de la flèche ainsi que le pivotement, et ne doivent être utilisées qu'en cas d'urgence pour abaisser la plate-forme au sol si l'opérateur à bord de la plate-forme est dans l'incapacité de le faire lui-même.

4.2 CARACTÉRISTIQUES ET LIMITES DE FONCTIONNEMENT DE LA FLÈCHE

Contenances

Le relevage de la flèche au-dessus de l'horizontale avec ou sans charge dans la plate-forme repose sur les critères suivants :

1. La machine se trouve sur une surface uniforme, ferme et plane.
2. La charge correspond aux valeurs nominales spécifiées par le fabricant.
3. Tous les systèmes de la machine fonctionnent correctement.
4. La pression des pneus est correcte.
5. L'équipement d'origine de la machine telle que livrée par JLG n'est pas modifié.

Stabilité

La stabilité de la machine est basée sur deux positions, appelées STABILITÉ VERS L'AVANT et STABILITÉ VERS L'ARRIÈRE. La position la moins stable de la machine vers l'avant est illustrée sur la Figure 4-1. et les positions les moins stables vers l'arrière sont illustrées sur les Figure 4-2. et Figure 4-3.

AVERTISSEMENT

POUR ÉVITER TOUT RISQUE DE BASCULEMENT VERS L'AVANT OU VERS L'ARRIÈRE, NE PAS SURCHARGER LA MACHINE, NI LA FAIRE FONCTIONNER SUR UNE SURFACE INCLINÉE.

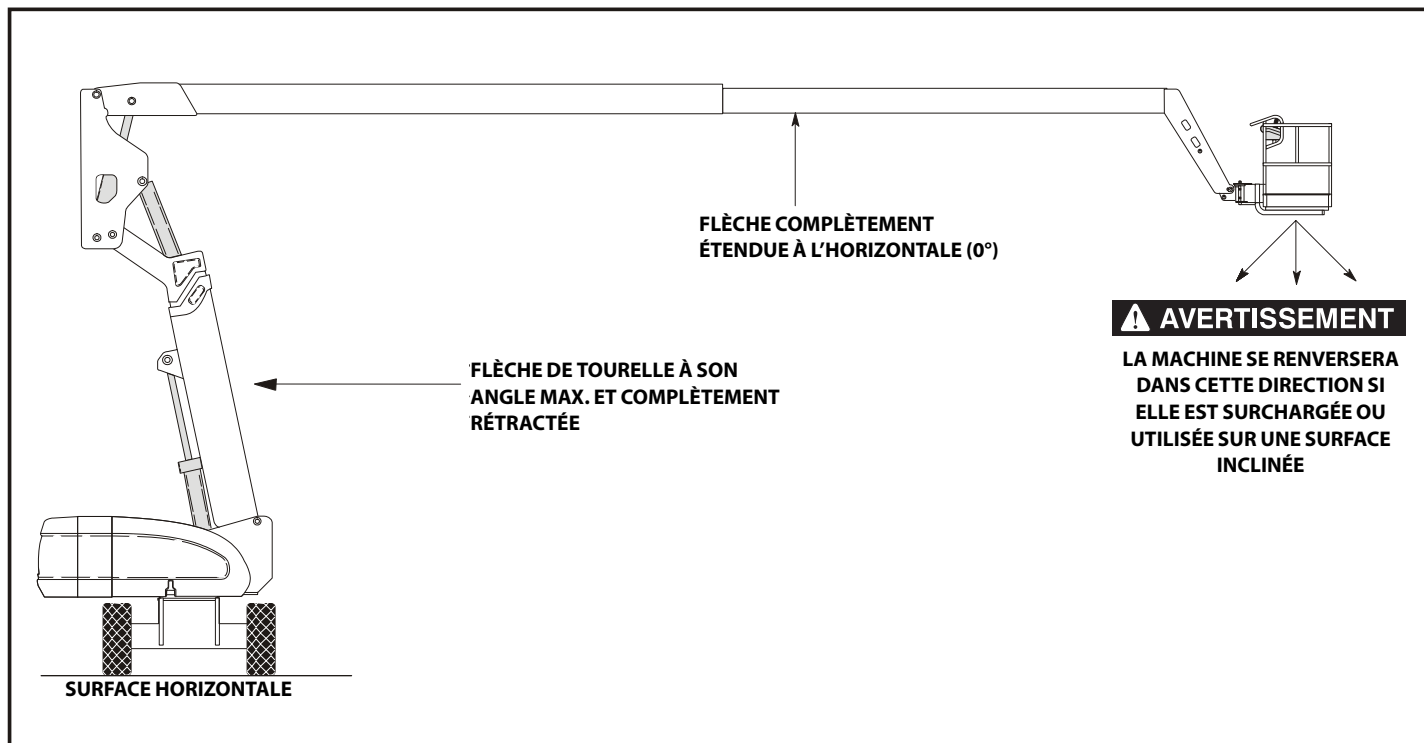

Figure 4-1. Position la moins stable vers l'avant

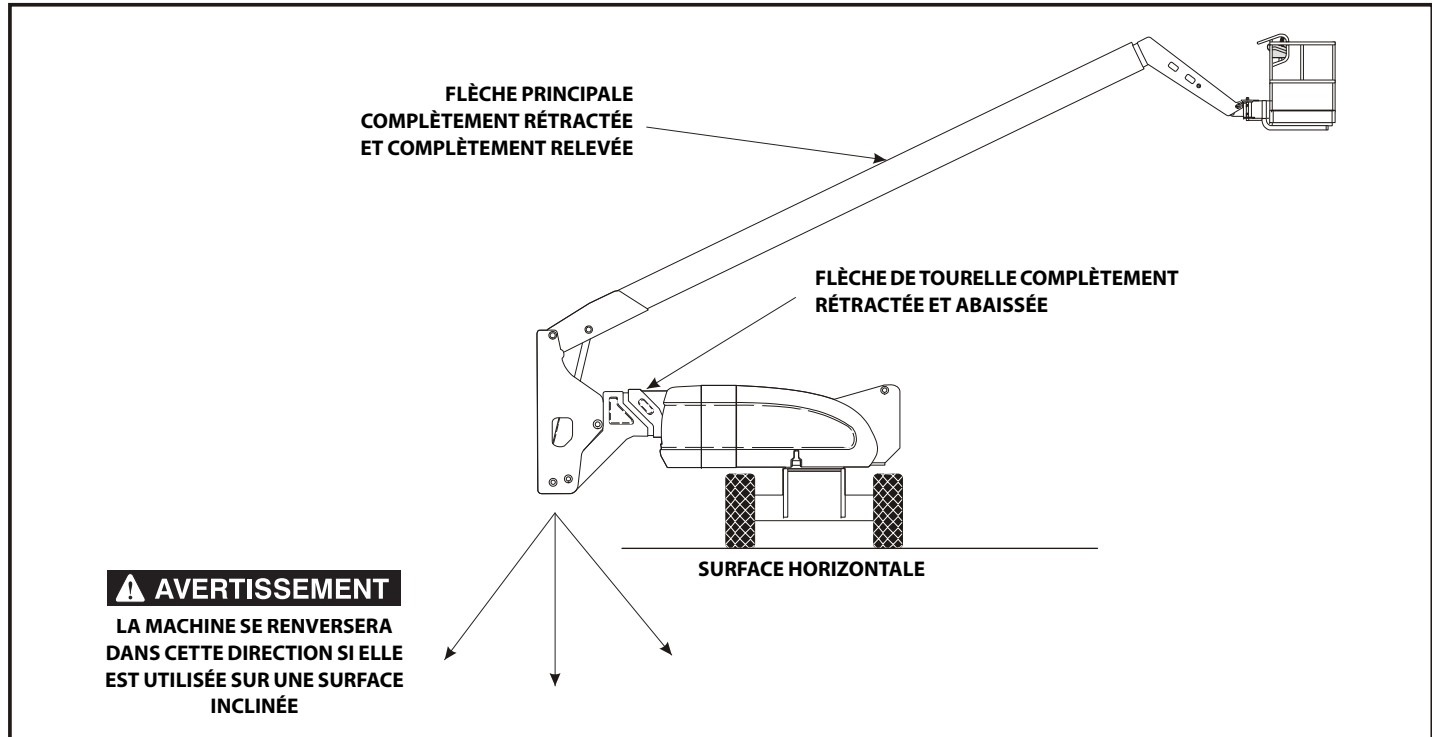

Figure 4-2. Positions les moins stables vers l'arrière (fiche 1 sur 2)

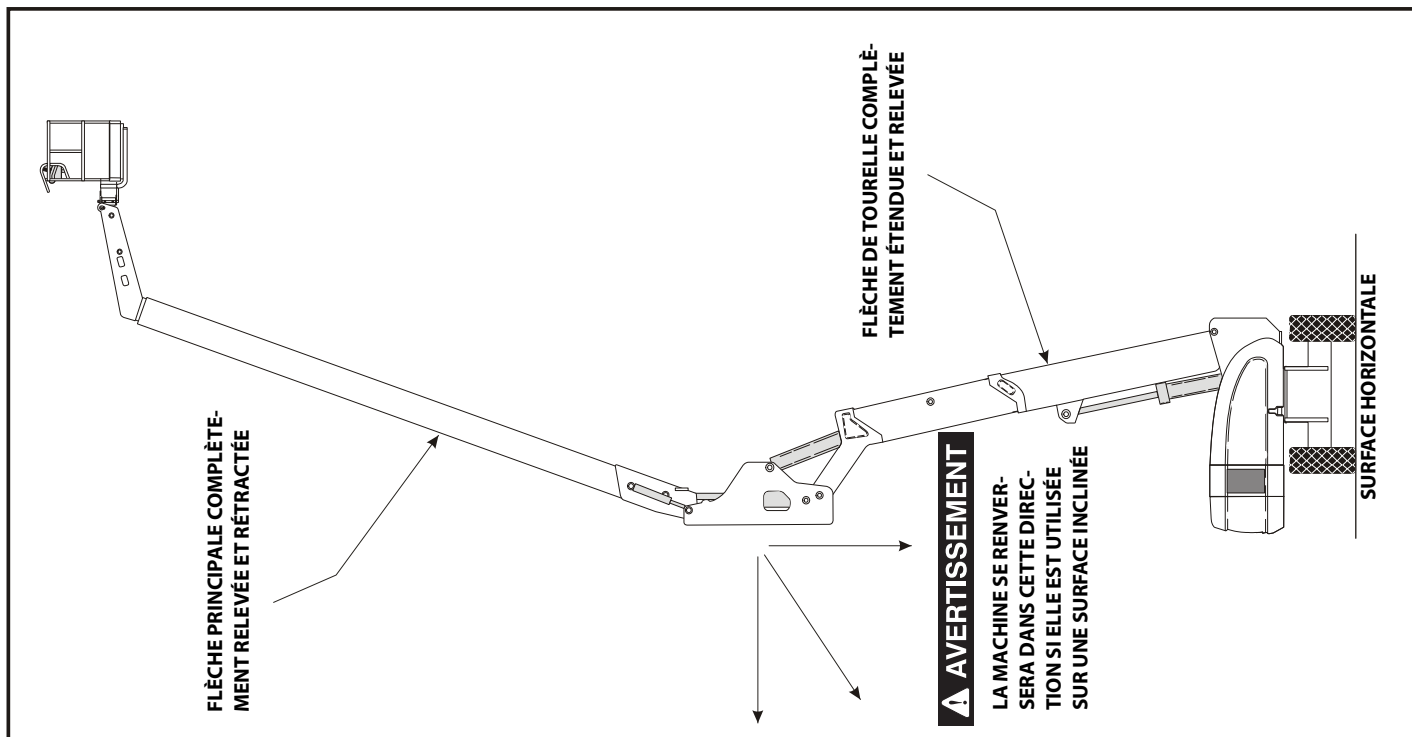
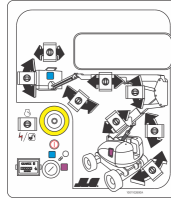

Figure 4-3. Positions les moins stables vers l'arrière (fiche 2 sur 2)

4.3 FONCTIONNEMENT DU MOTEUR

NOTE : Le démarrage initial doit toujours être effectué depuis le poste de commande au sol.



Procédure de démarrage

ATTENTION

SI LE MOTEUR NE DÉMARRE PAS SANS DÉLAI, NE PAS CONTINUER À LE LANCER PENDANT UNE PÉRIODE PROLONGÉE. SI LE DÉMARRAGE DU MOTEUR ÉCHOU DE NOUVEAU, LAISSER LE DÉMARREUR "REFROIDIR" PENDANT 2 À 3 MINUTES. SI LE MOTEUR CALE APRÈS PLUSIEURS TENTATIVES, CONSULTER LE MANUEL D'ENTRETIEN DU MOTEUR.

NOTE : Moteurs diesel uniquement : Une fois le contact mis, l'opérateur doit attendre que le témoin de préchauffage s'éteigne pour lancer le moteur.



1. Placer le sélecteur à clé Plate-forme/Sol en position Sol.



2. Placer l'interrupteur d'alimentation/arrêt d'urgence sur marche.



3. Appuyer sur l'interrupteur de démarrage du moteur jusqu'à ce que le moteur démarre.



ATTENTION

LAISSER LE MOTEUR SE RÉCHAUFFER PENDANT QUELQUES MINUTES AU RALENTI AVANT D'APPLIQUER UNE CHARGE QUELCONQUE.

4. Une fois que le moteur est suffisamment chaud, enfoncer l'interrupteur d'alimentation/arrêt d'urgence et couper le moteur.
5. Mettre le sélecteur Plate-forme/Sol en position Plate-forme.



SECTION 4 - FONCTIONNEMENT DE LA MACHINE

6. Depuis Plate-forme, tirer l'interrupteur d'alimentation/arrêt d'urgence.



7. Appuyer sur l'interrupteur de démarrage du moteur jusqu'à ce que le moteur démarre.



NOTE : *L'interrupteur à pédale doit être relâché (vers le haut) pour que le démarreur puisse fonctionner. Si le démarreur fonctionne alors que l'interrupteur à pédale est enfoncé, NE PAS FAIRE FONCTIONNER LA MACHINE.*

Procédure de coupure du moteur

ATTENTION

SI UNE DÉFAILLANCE DU MOTEUR PROVOQUE UN ARRÊT IMPRÉVU DE LA MACHINE, DÉTERMINER ET CORRIGER LA CAUSE DE LA PANNE AVANT DE REDÉMARRER LE MOTEUR.

1. Retirer toute charge et laisser le moteur fonctionner au ralenti pendant 3 à 5 minutes. Cela permet de réduire la température à l'intérieur du moteur.

2. Pousser sur l'interrupteur d'alimentation/arrêt d'urgence.



3. Mettre le sélecteur Plate-forme/Sol en position d'arrêt.



Consulter le manuel du fabricant du moteur pour des informations plus détaillées.

Circuit de réserve/d'arrêt de carburant

NOTE : *Consulter le manuel d'entretien et de maintenance ainsi qu'un mécanicien JLG qualifié pour vérifier la configuration de la machine.*

Le circuit d'arrêt du carburant surveille le carburant dans le réservoir et détecte quand le niveau de carburant devient bas. Le système de commande JLG coupe le moteur automatiquement avant que le réservoir de carburant soit vidé sauf si la machine est configurée pour le redémarrage du moteur.

Si le niveau de carburant devient vide, le témoin de niveau de carburant bas commence à clignoter une fois par seconde et il reste environ 60 minutes de fonctionnement du moteur. Si le système se trouve dans cet état et coupe le moteur automatiquement ou si l'opérateur coupe le moteur manuellement avant l'expiration des 60 minutes de fonctionnement du moteur, le témoin de



niveau de carburant bas clignote 10 fois par seconde et le moteur réagit selon la configuration de la machine. Les options de configuration sont les suivantes :

- Un redémarrage du moteur - Lorsque le moteur s'arrête, l'opérateur peut couper et redémarrer le moteur une seule fois avec environ 2 minutes de fonctionnement. Au bout des 2 minutes de fonctionnement ou si le moteur est coupé par l'opérateur avant l'expiration des 2 minutes de fonctionnement, il ne peut pas redémarrer avant l'ajout de carburant au réservoir.
- Redémarrage du moteur - Lorsque le moteur s'arrête, l'opérateur peut couper et redémarrer le moteur pendant environ 2 minutes de fonctionnement. Au bout des 2 minutes de fonctionnement, l'opérateur peut couper et redémarrer le moteur pendant encore 2 minutes de fonctionnement. L'opérateur peut refaire cette procédure jusqu'à ce que le carburant soit épuisé.

AVIS

CONTACTER UN MÉCANICIEN JLG QUALIFIÉ S'IL EST NÉCESSAIRE DE REDÉMARRER LA MACHINE UNE FOIS LE CARBURANT ÉPUISE.

- Arrêt du moteur - Lorsque le moteur s'arrête, il ne peut pas redémarrer avant l'ajout de carburant au réservoir.

4.4 DÉPLACEMENT (TRANSLATION)

Voir Figure 4-4., Pente et dévers

NOTE : *Consulter le tableau des caractéristiques de fonctionnement pour les inclinaisons admissibles et dévers nominaux.*

Les inclinaisons admissibles et dévers nominaux sont tous donnés pour une machine dont la flèche se trouve en position d'arrimage et est complètement abaissée et rétractée.

Le déplacement est limité par deux facteurs :

1. L'inclinaison admissible, qui est l'inclinaison de la pente, exprimée en pourcentage, que la machine peut monter.
2. Le dévers, qui est l'angle de la pente le long duquel la machine peut se déplacer horizontalement.

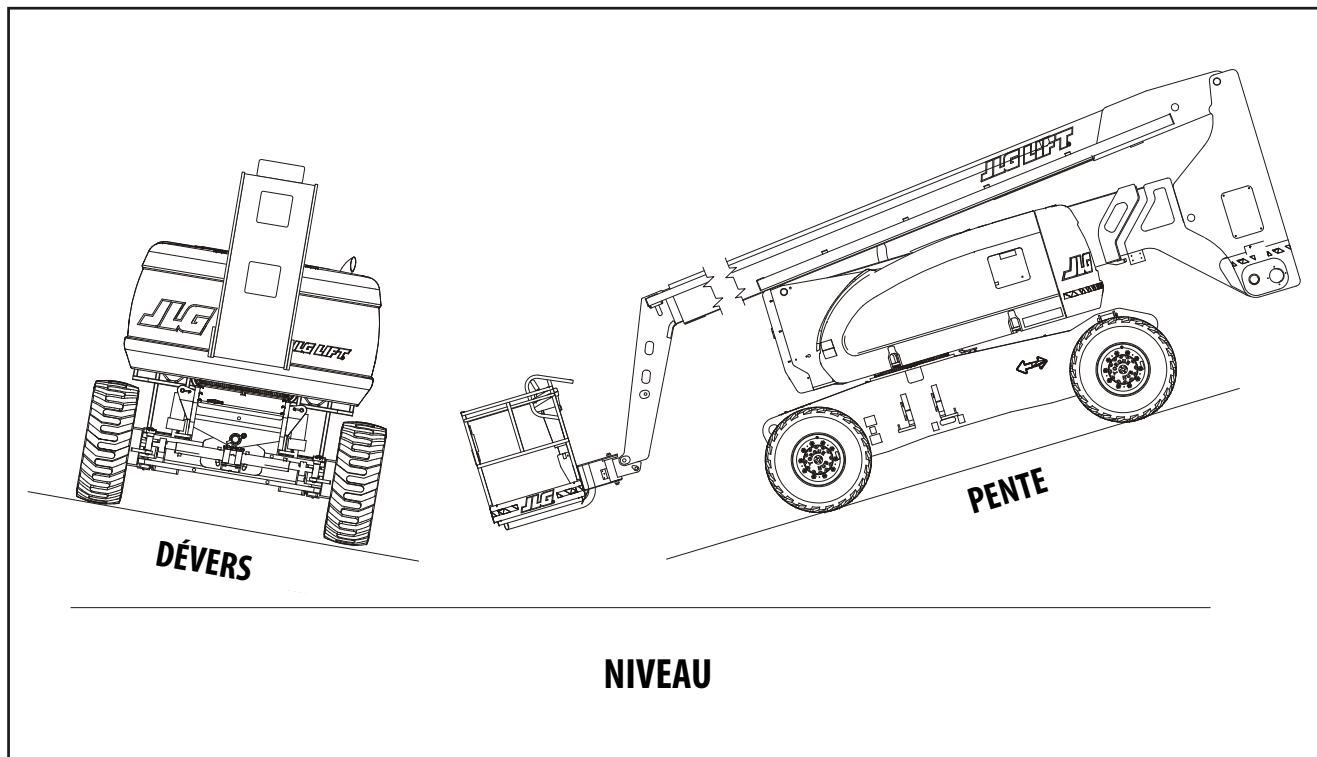

Figure 4-4. Pente et dévers

⚠ AVERTISSEMENT

NE CONDUIRE AVEC LA FLÈCHE AU-DESSUS DE L'HORIZONTALE QUE LORSQUE LA MACHINE SE TROUVE SUR UNE SURFACE UNIFORME, FERME ET PLANE.

POUR ÉVITER TOUTE PERTE DE CONTRÔLE OU TOUT RISQUE DE RENVERSEMENT, NE PAS CONDUIRE LA MACHINE SUR DES PENTES SUPÉRIEURES À L'INCLINAISON ADMISSIBLE SPÉCIFIÉE SUR LA PLAQUE DE NUMÉRO DE SÉRIE.

S'ASSURER QUE LE DISPOSITIF DE VERROUILLAGE DE LA PLATE-FORME TOURNANTE EST ENGAGÉ AVANT D'ENTREPRENDRE TOUT DÉPLACEMENT SUR DE LONGUES DISTANCES.

NE PAS CONDUIRE SUR DES DÉVERS DE PLUS DE 5 DEGRÉS.

TOUJOURS FAIRE PREUVE D'UNE EXTRÊME PRUDENCE EN MARCHÉ ARRIÈRE ET EN CONDUISANT AVEC LA PLATE-FORME RELEVÉE.

AVANT DE CONDUIRE LA MACHINE, S'ASSURER QUE LA FLÈCHE EST BIEN PLACÉE AU-DESSUS DE L'ESSIEU DE TRANSMISSION ARRIÈRE. SI LA FLÈCHE EST AU-DESSUS DES ROUES AVANT, LES COMMANDES DE TRANSLATION ET DE DIRECTION SONT INVERSÉES.

Translation en marche avant et en marche arrière

1. Depuis les commandes de la plate-forme, tirer l'interrupteur d'arrêt d'urgence et activer l'interrupteur à pédale.
2. Placer le manipulateur de translation sur **MARCHE AVANT** ou **MARCHE ARRIÈRE**, selon l'action souhaitée.

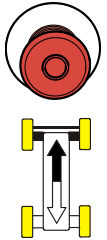

Cette machine est équipée d'un témoin de direction de translation. Le témoin jaune sur la console de commande de la plate-forme indique que la flèche a pivoté au-delà des pneus arrière et que la machine peut fonctionner (Translation/Direction) dans la direction opposée au mouvement des commandes. Si le témoin est allumé, faire fonctionner la commande de translation comme suit :

SECTION 4 - FONCTIONNEMENT DE LA MACHINE

1. Faire correspondre les flèches de direction noires et blanches sur le tableau de commande de la plate-forme et sur le châssis pour déterminer le sens de déplacement de la machine.

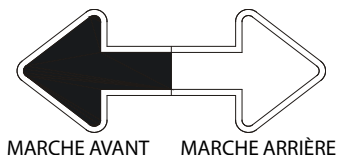

2. Appuyer sur l'interrupteur de direction de translation prioritaire et le relâcher. Dans un délai de 3 secondes, déplacer lentement la commande de translation vers la flèche correspondant au sens de déplacement prévu de la machine. Le témoin clignote pendant 3 secondes tant que la commande de translation n'est pas sélectionnée.



4.5 DIRECTION

Placer l'interrupteur à bascule du manipulateur de translation/direction à droite pour tourner à droite ou à gauche pour tourner à gauche.



4.6 PLATE-FORME

Réglage de la mise à niveau de la plate-forme

⚠ AVERTISSEMENT

UTILISER UNIQUEMENT LA FONCTION DE MISE À NIVEAU PRIORITAIRE DE LA PLATE-FORME POUR PROCÉDER À UNE LÉGÈRE MISE À NIVEAU DE LA PLATE-FORME. UN USAGE INAPPROPRIÉ PEUT CAUSER LE DÉPORT OU LA CHUTE DE LA CHARGE/DÉS OCCUPANTS. LE NON-RESPECT DE CES INSTRUCTIONS PEUT PROVOQUER DES BLESSURES GRAVES, VOIRE MORTELLES.

Pour mettre la plate-forme à niveau vers le haut ou vers le bas, placer l'interrupteur de commande de mise à niveau de la plate-forme vers le haut ou vers le bas et l'y maintenir jusqu'à ce que la plate-forme soit à niveau.

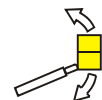

Rotation de la plate-forme

Pour faire pivoter la plate-forme vers la gauche ou vers la droite, sélectionner une direction avec l'interrupteur de commande de rotation de la plate-forme et l'y maintenir jusqu'à ce que la position souhaitée soit atteinte.



4.7 FLÈCHE

⚠ AVERTISSEMENT

UN TÉMOIN ORANGE D'AVERTISSEMENT DE BASCULEMENT, SITUÉ SUR LA CONSOLE DE COMMANDE, S'ALLUME LORSQUE LE CHÂSSIS SE TROUVE SUR UNE PENTE ABRUPTÉ. NE PAS FAIRE PIVOTER, ÉTENDRE NI RELEVER LA FLÈCHE PRINCIPALE AU-DESSUS DE L'HORIZONTALE LORSQUE CE TÉMOIN EST ALLUMÉ.

NE PAS COMPTER SUR L'ALARME DE BASCULEMENT POUR INDIQUER LE NIVEAU DU CHÂSSIS. LE CHÂSSIS DOIT ÊTRE À NIVEAU AVANT DE FAIRE PIVOTER, D'ÉTENDRE OU DE RELEVER LA FLÈCHE DE TOURELLE AU-DESSUS DE L'HORIZONTALE.

POUR ÉVITER TOUT RISQUE DE RENVERSEMENT SI LE TÉMOIN ORANGE D'AVERTISSEMENT DE BASCULEMENT S'ALLUME ALORS QUE LA FLÈCHE PRINCIPALE EST ÉTENDUE OU RELEVÉE AU-DESSUS DE L'HORIZONTALE, RÉTRACTER ET ABAISSER LA PLATE-FORME AU NIVEAU DU SOL. PUIS REPOSITIONNER LA MACHINE DE FAÇON À METTRE LE CHÂSSIS À NIVEAU AVANT D'ÉTENDRE OU DE RELEVER LA FLÈCHE PRINCIPALE.

LA TRANSLATION AVEC LA FLÈCHE PRINCIPALE RÉTRACTÉE ET EN DESSOUS DE L'HORIZONTALE EST AUTORISÉE SUR DES PENTES ET DES DÉVERS DONT LES VALEURS SONT SPÉCIFIÉES SUR LA PLAQUE DE NUMÉRO DE SÉRIE.

POUR ÉVITER TOUT RISQUE DE BLESSURES GRAVES, NE PAS FAIRE FONCTIONNER LA MACHINE SI UN DES LEVIERS DE COMMANDE OU INTERRUPTEURS À BASCULE CONTRÔLANT LE MOUVEMENT DE LA PLATE-FORME NE REVIENT PAS EN POSITION D'ARRÊT OU NEUTRE LORSQU'IL EST RELÂCHÉ.

POUR ÉVITER TOUT RISQUE DE COLLISION ET DE BLESSURES SI LA PLATE-FORME NE S'ARRÊTE PAS LORSQU'UN INTERRUPTEUR OU UN LEVIER DE COMMANDE EST RELÂCHÉ, RETIRER LE PIED DE L'INTERRUPTEUR À PÉDALE OU UTILISER L'INTERRUPTEUR D'ARRÊT D'URGENCE POUR ARRÊTER LA MACHINE.

Pivotement de la flèche

Pour faire pivoter la flèche, placer l'interrupteur de commande de pivotement à droite ou à gauche selon la direction souhaitée.



AVIS

LORS DU PIVOTEMENT DE LA FLÈCHE, S'ASSURER QU'IL Y A SUFFISAMMENT D'ESPACE ENTRE LA FLÈCHE ET LES MURS ET ÉQUIPEMENTS ENVIRONNANTS.

NOTE : Sur les machines destinées à l'Europe, lorsque les fonctions de la flèche sont actionnées, un dispositif de blocage empêche d'utiliser les fonctions de translation et de direction.

Relevage et abaissement de la flèche de tourelle

Cette machine dispose de deux commandes pour manoeuvrer la flèche de tourelle (deux interrupteurs à bascule) : un interrupteur commande le relevage et l'autre l'extension de la flèche de tourelle. Le système organise l'ordre des commandes d'extension et de relevage comme suit :

1. Élévation de la flèche de tourelle à partir de la position d'abaissement complet.

- a. La flèche de tourelle doit être complètement relevée (environ 12° par rapport à la verticale) pour pouvoir être étendue à partir de la position de rétraction complète.



- b. Les fonctions d'extension ou de rétraction de l'interrupteur d'extension de la tourelle ne sont opérationnelles que si la flèche de tourelle est complètement relevée.



2. Abaissement de la flèche de tourelle à partir de la position d'élévation complète.

- a. Actionner la fonction de rétraction de l'interrupteur d'extension de la tourelle jusqu'à ce que la flèche de tourelle soit complètement rétractée. (La tourelle ne doit pas s'abaisser tant que la flèche n'est pas complètement rétractée ou relevée.



- b. La fonction d'abaissement de l'interrupteur de relevage de la tourelle n'est opérationnelle que si la flèche de tourelle est complètement rétractée.



⚠ AVERTISSEMENT

POUR ÉVITER TOUT BASCULEMENT DE LA MACHINE EN CAS DE DÉFAILLANCE DU SYSTÈME DE COMMANDE DE LA FLÈCHE DE TOURELLE :

— **ABAISSER LA PLATE-FORME AU SOL À L'AIDE DES FONCTIONS DE RELEVAGE ET D'EXTENSION DE LA FLÈCHE PRINCIPALE.**

— **FAIRE CORRIGER L'ANOMALIE PAR UN TECHNICIEN JLG AGRÉÉ AVANT DE RÉUTILISER LA MACHINE.**

⚠ AVERTISSEMENT

CESSEZ TOUTE OPÉRATION SI LE MONTANT PRÉSENTE UN DÉFAUT D'ALIGNEMENT OU SI LE TÉMOIN DE DYSFONCTIONNEMENT DE LA FLÈCHE RESTE ALLUMÉ.

AVIS

SI LE MONTANT PRÉSENTE UN DÉFAUT D'ALIGNEMENT ALORS QUE LA PLATE-FORME EST RELEVÉE, ABAISSER LA FLÈCHE PRINCIPALE ET L'ÉTENDRE JUSQU'À CE QUE LA PLATE-FORME TOUCHE LE SOL. LA COMMANDE D'ABAISSMENT DE LA FLÈCHE DE TOURELLE EST COUPÉE DANS CE CAS. SIGNALER LE PROBLÈME AU PERSONNEL D'ENTRETIEN CONCERNÉ. NE PAS UTILISER LA MACHINE AVANT QUE LE PROBLÈME SOIT RÉSOLU.

Relevage et abaissement de la flèche principale

Pour relever ou abaisser la flèche principale, placer l'interrupteur de relevage/abaissement de la flèche principale vers le haut ou vers le bas jusqu'à ce que la hauteur souhaitée soit atteinte.



Extension de la flèche principale

Pour étendre ou rétracter la flèche principale, placer l'interrupteur de commande d'extension de la flèche principale sur rétraction ou extension.

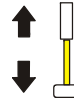

4.8 EXTINCTION ET STATIONNEMENT DE LA MACHINE

1. Conduire la machine dans une zone protégée.
2. S'assurer que la flèche est complètement rétractée et abaissée au-dessus de l'essieu arrière (roues motrices), fermer et attacher tous les panneaux et portes d'accès.
3. Retirer toute charge et laisser le moteur fonctionner au ralenti pendant 3 à 5 minutes pour que la température à l'intérieur du moteur diminue.
4. Au niveau des commandes au sol, placer le sélecteur à clé sur arrêt (au centre), et l'interrupteur d'alimentation/arrêt d'urgence sur arrêt (abaissé). Retirer la clé.
5. Couvrir la console de commande de la plate-forme pour protéger les panneaux d'instructions, les autocollants d'avertissement et les commandes d'environnements hostiles.

4.9 SYSTÈME DE SÉCURITÉ PRIORITAIRE DE LA MACHINE (MSSO) (CE UNIQUEMENT)

Le système de sécurité prioritaire de la machine (MSSO) est utilisé pour prendre la priorité sur les commandes de fonction d'extraction d'urgence de la plate-forme uniquement. Voir la Section 5.5, SYSTÈME DE SÉCURITÉ PRIORITAIRE DE LA MACHINE (MSSO) (CE UNIQUEMENT) pour les procédures d'utilisation.



4.10 UTILISATION DE SKYGUARD

SkyGuard est utilisé pour fournir une protection supplémentaire au tableau de commande. Lorsque le capteur SkyGuard est activé, les fonctions utilisées au moment de l'activation sont inversées ou arrêtées. Le tableau ci-dessous présente ces fonctions.

Tableau 4-1. Tableau de fonctions SkyGuard

Relevage de la flèche principale	Extension de la flèche principale	Pivotement	Translation en marche avant		Translation en marche arrière		Relevage de la tourelle	Extension de la flèche	Mise à niveau de la plate-forme	Rotation de la plate-forme	Relevage du bras articulé	Rotation du bras articulé	Extension du bras articulé
I	A/I*	I	I	E	I	I	A/I**	A	A	A	A	A	A
I = Indique que l'inversion est activée													
A = Indique que l'arrêt est activé													
E = Entrée ignorée													
Note : lorsque le contact pare-chocs est activé avec SkyGuard, toutes les fonctions sont uniquement arrêtées.													
* L'inversion s'applique uniquement à l'extension de la flèche principale. La rétraction de la flèche principale est arrêtée.													
* L'inversion s'applique uniquement au Relevage de la tourelle. L'abaissement de la tourelle est arrêté.													

4.11 LEVAGE ET ARRIMAGE

Voir Figure 4-5.

Levage

1. Pour obtenir le poids brut de véhicule, consulter la plaque de numéro de série, se reporter à la section Caractéristiques du présent manuel ou peser chaque unité.
2. Placer la flèche en position d'arrimage en verrouillant la plate-forme tournante.
3. Retirer tous les éléments non fixés de la machine.
4. Ne fixer un appareil de levage que sur les points de levage prévus à cet effet.
5. Régler la fixation de manière précise de sorte que la machine ne soit pas endommagée et reste horizontale.

Arrimage

AVIS

LORS DU TRANSPORT DE LA MACHINE, LA FLÈCHE DOIT ÊTRE ENTIÈREMENT ABAISSÉE DANS SON SUPPORT.

1. Placer la flèche en position d'arrimage en verrouillant la plate-forme tournante.
2. Retirer tous les éléments non fixés de la machine.
3. Immobiliser le châssis et la plate-forme à l'aide de sangles ou de chaînes d'une résistance adéquate fixées aux points d'arrimage prévus à cet effet.

SECTION 4 - FONCTIONNEMENT DE LA MACHINE

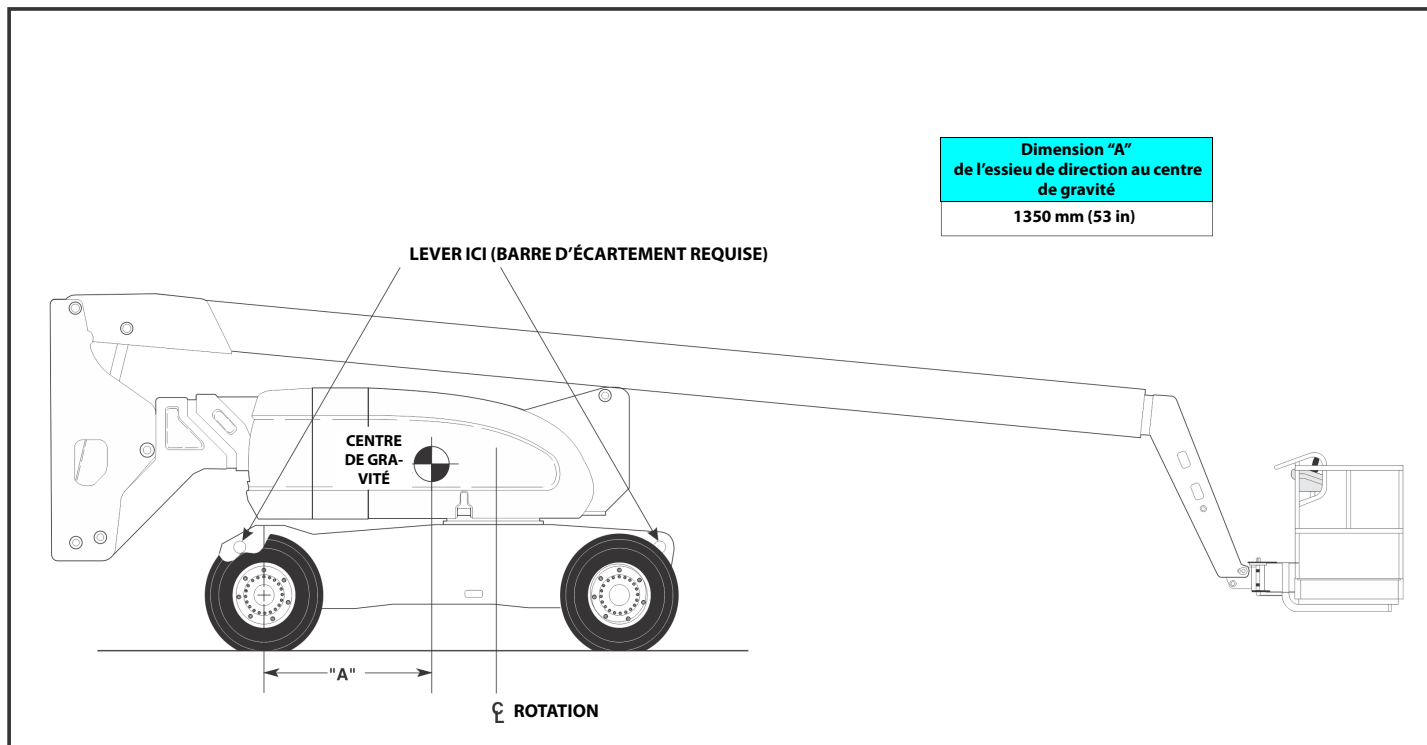

Figure 4-5. Tableau de levage

4.12 TEST DE BLOCAGE DE L'ESSIEU OSCILLANT (LE CAS ÉCHÉANT)

AVIS

LE TEST DU SYSTÈME DE BLOCAGE DOIT ÊTRE EFFECTUÉ TOUTS LES TROIS MOIS, DÈS QU'UN COMPOSANT SYSTÈME EST REMPLACÉ OU LORSQUE L'ON SOUPÇONNE UNE DÉFAILLANCE DU SYSTÈME.

Voir Section 2.4, Test de blocage de l'essieu oscillant (le cas échéant) pour la procédure.

4.13 REMORQUAGE

Cette machine n'est pas équipée d'un dispositif de remorquage. Se reporter à la section 5 pour connaître les procédures de remorquage d'urgence.

4.14 BARRE DE REMORQUAGE (LE CAS ÉCHÉANT)

⚠ AVERTISSEMENT

RISQUE DE PERTE DE CONTRÔLE DU VÉHICULE/DE LA MACHINE. LA MACHINE N'EST PAS ÉQUIPÉE DE FREINS DE REMORQUAGE. LE VÉHICULE DE REMORQUAGE DOIT ÊTRE CAPABLE DE GARDER CONSTAMMENT LA MAÎTRISE DE LA MACHINE. LE REMORQUAGE EST INTERDIT SUR AUTOROUTE. LE NON-RESPECT DE CES INSTRUCTIONS PEUT PROVOQUER DES BLESSURES GRAVES, VOIRE MORTELLES.

VITESSE DE REMORQUAGE MAXIMUM 8 KM/H (5 MPH)

INCLINAISON MAXIMUM POUR LE REMORQUAGE 25 %.

Avant de remorquer la machine, suivre les étapes suivantes :

⚠ ATTENTION

NE PAS REMORQUER LA MACHINE AVEC LE MOTEUR EN MARCHÉ OU LES MOYEUX DE TRANSMISSION ENGAGÉS.

1. Rétracter et abaisser la flèche et la mettre en position de transport ; verrouiller la plate-forme tournante.
2. Abaisser la barre de remorquage et la fixer au véhicule de remorquage.
3. Débrayer les moyeux de transmission en retournant le couvercle de prise.

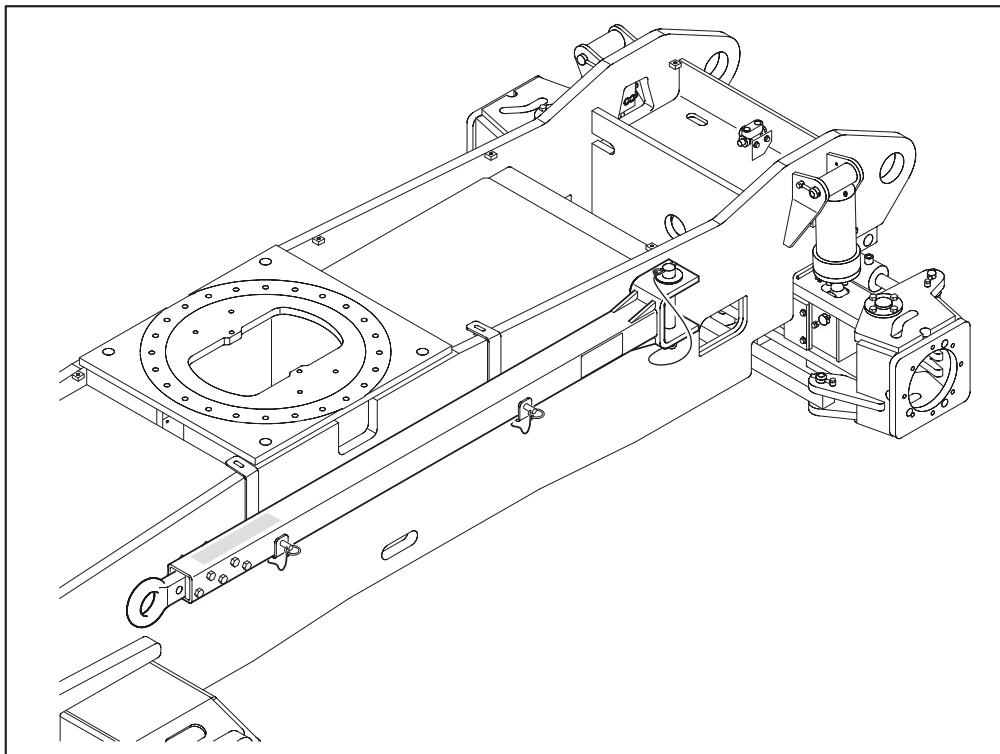

Figure 4-6. Barre de remorquage

4. Placer la vanne du sélecteur de direction/remorquage sur remorquage. Tirer le bouton de la vanne vers l'extérieur pour le remorquage. La machine est désormais en mode de remorquage.

Après avoir remorqué la machine, suivre les procédures suivantes :

1. Placer la vanne du sélecteur de direction/remorquage sur direction. Pousser le bouton de la vanne vers l'intérieur à la position actionnée.
2. Engager les moyeux de transmission en retournant le couvercle de prise.
3. Déconnecter la barre de remorquage du véhicule de remorquage et la placer en position d'arrimage comme indiqué à la Figure 4-6. La machine est maintenant en mode de translation.

4.15 SYSTÈME BICARBURANT (MODÈLES À ESSENCE UNIQUEMENT)

Description

Le système bicarburant permet au moteur à essence standard de fonctionner indifféremment à l'essence ou au GPL. Le système comprend des bouteilles sous pression montées sur le châssis et les vannes et commutateurs nécessaires pour faire passer l'alimentation du moteur de l'essence au GPL et vice-versa.

Un sélecteur de carburant à deux positions est situé sur le poste de commande de la plate-forme. Il fournit le courant nécessaire pour ouvrir le solénoïde d'arrêt pour l'essence et fermer le solénoïde d'arrêt pour GPL lorsqu'il est en position Essence. Cet interrupteur permet également au courant électrique d'ouvrir le solénoïde d'arrêt pour GPL et de fermer le solénoïde d'arrêt pour l'essence lorsqu'il est en position GPL.



ATTENTION

IL EST POSSIBLE DE PASSER DE L'UNE DES SOURCES DE CARBURANT À L'AUTRE SANS ARRÊTER LE MOTEUR. FAIRE PREUVE D'UNE EXTRÊME PRUDENCE ET RESPECTER LES INSTRUCTIONS SUIVANTES.

Passage de l'essence au GPL

1. Démarrer le moteur depuis la console de commande au sol.

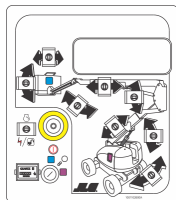

2. Ouvrir le robinet manuel sur le réservoir de GPL en le tournant vers la gauche.
3. Pendant que le moteur fonctionne, placer le sélecteur GPL/Essence à deux positions du poste de commande de la plate-forme en position GPL.



Passage du GPL à l'essence

1. Pendant que le moteur fonctionne au GPL en l'absence de charge, placer le SÉLECTEUR DE CARBURANT des commandes de la plate-forme en position ESSENCE.
2. Fermer le robinet manuel sur le réservoir de GPL en le tournant vers la droite.



4.16 RESYNCHRONISATION DU MONTANT

Vanne de remise à niveau

Une vanne de commande de type pull permet à l'opérateur de régler le vérin de mise à niveau du montant, si le montant n'est pas à angle droit (à la verticale) par rapport au châssis (voir la Figure 2.9 et la Figure 2.10). Cette vanne est située dans le compartiment du réservoir.

Procéder comme suit avec l'aide d'une autre personne :

1. Tourner le contacteur d'allumage sur la position de commande au sol.
2. Démarrer le moteur.



3. Tirer sur le bouton rouge de remise à niveau situé à côté de la vanne de commande principale et le maintenir. Voir la Figure 4-7.

4. Relever la flèche de tourelle de 1,8 m (6 ft).

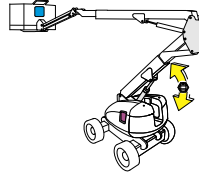

5. Relâcher le bouton rouge de remise à niveau.

6. Abaisser complètement la flèche de tourelle et continuer à maintenir l'interrupteur enfoncé en position d'abaissement de la tourelle pendant 20 secondes supplémentaires.

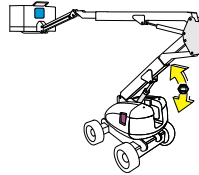

7. Répéter les étapes 3 à 6 selon le besoin jusqu'à ce que le montant soit à angle droit (à la verticale) par rapport au châssis.

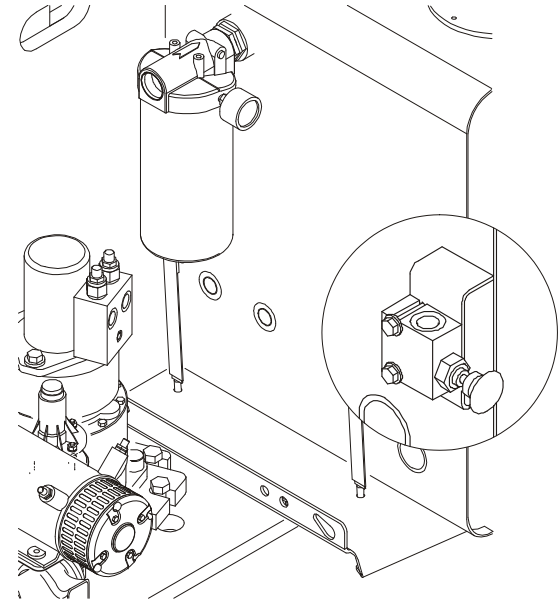

Figure 4-7. Vanne de remise à niveau

SECTION 4 - FONCTIONNEMENT DE LA MACHINE

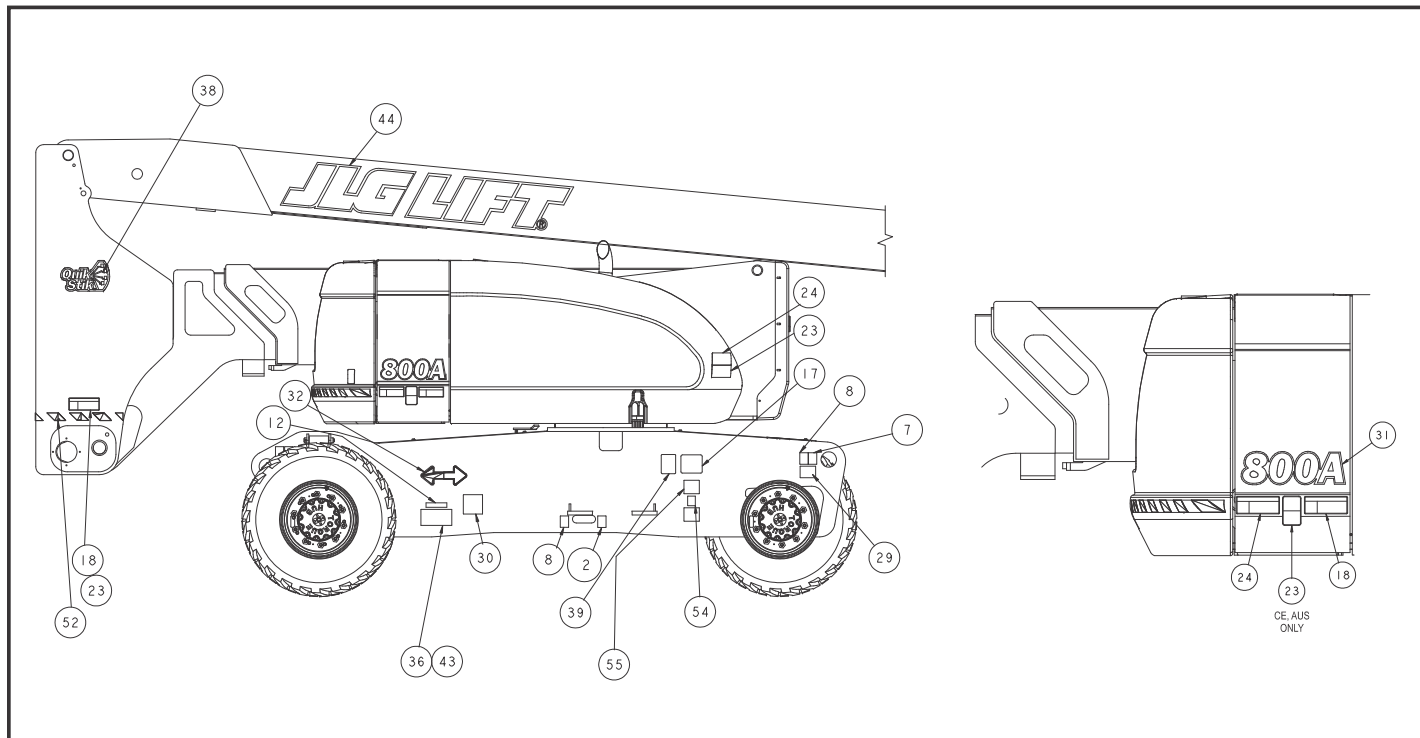

Figure 4-8. Pose des autocollants — Fiche 1 sur 5

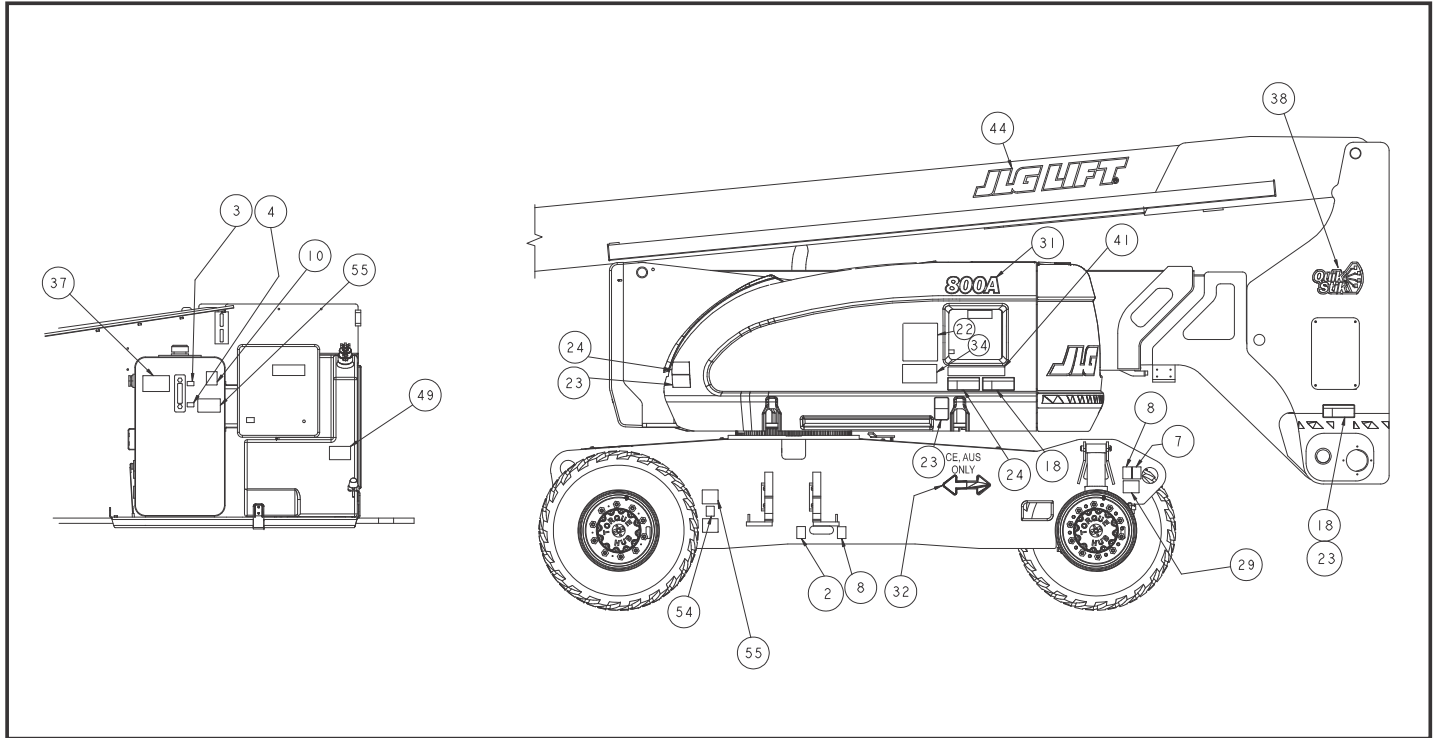

Figure 4-9. Pose des autocollants — Fiche 2 sur 5

SECTION 4 - FONCTIONNEMENT DE LA MACHINE

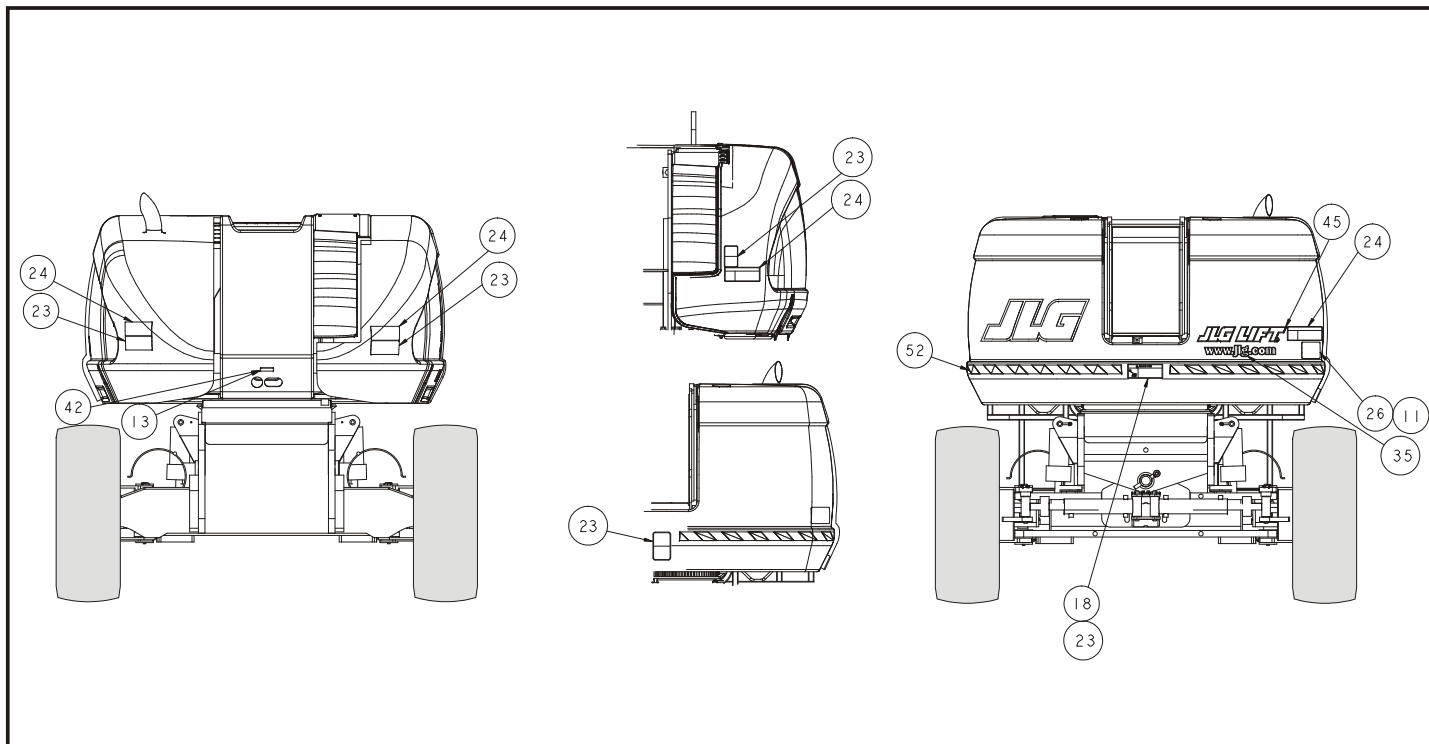

Figure 4-10. Pose des autocollants — Fiche 3 sur 5

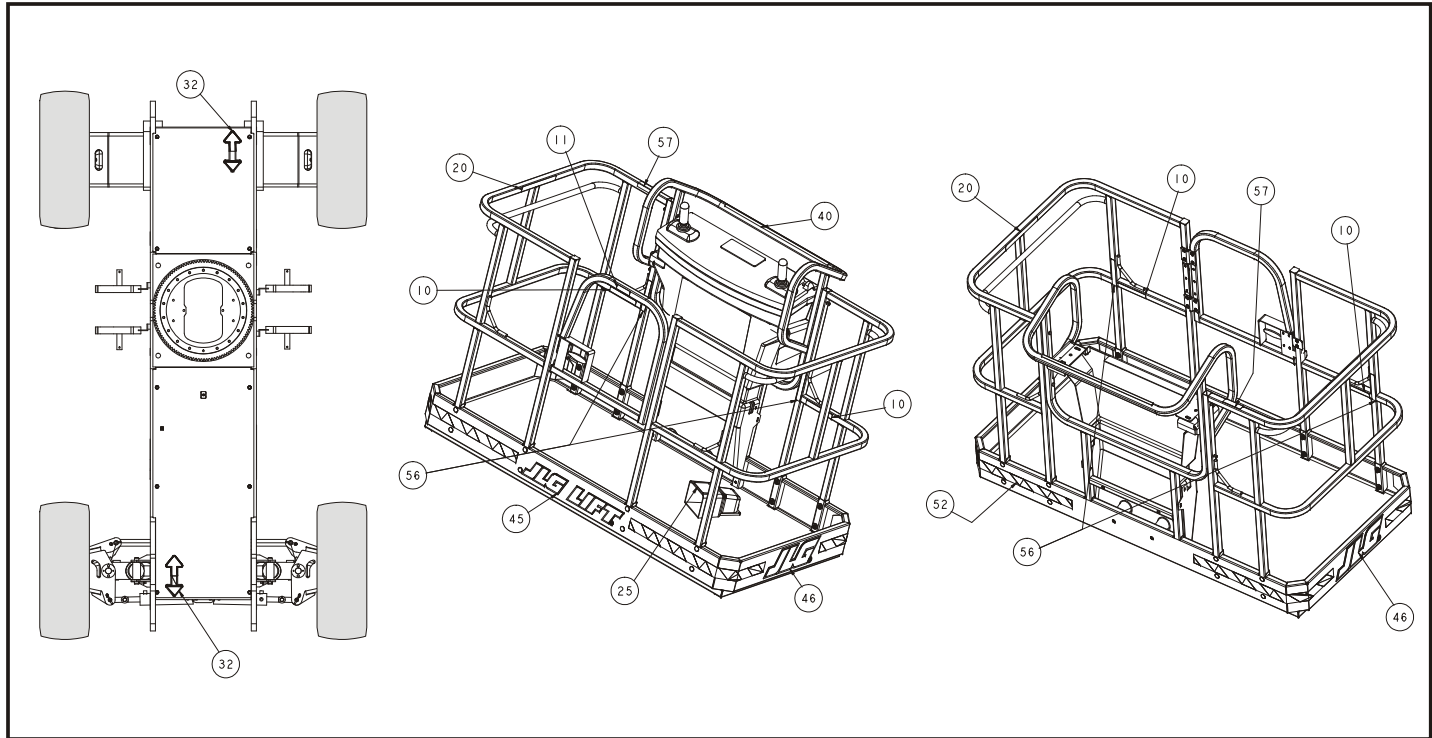

Figure 4-11. Pose des autocollants — Fiche 4 sur 5

SECTION 4 - FONCTIONNEMENT DE LA MACHINE

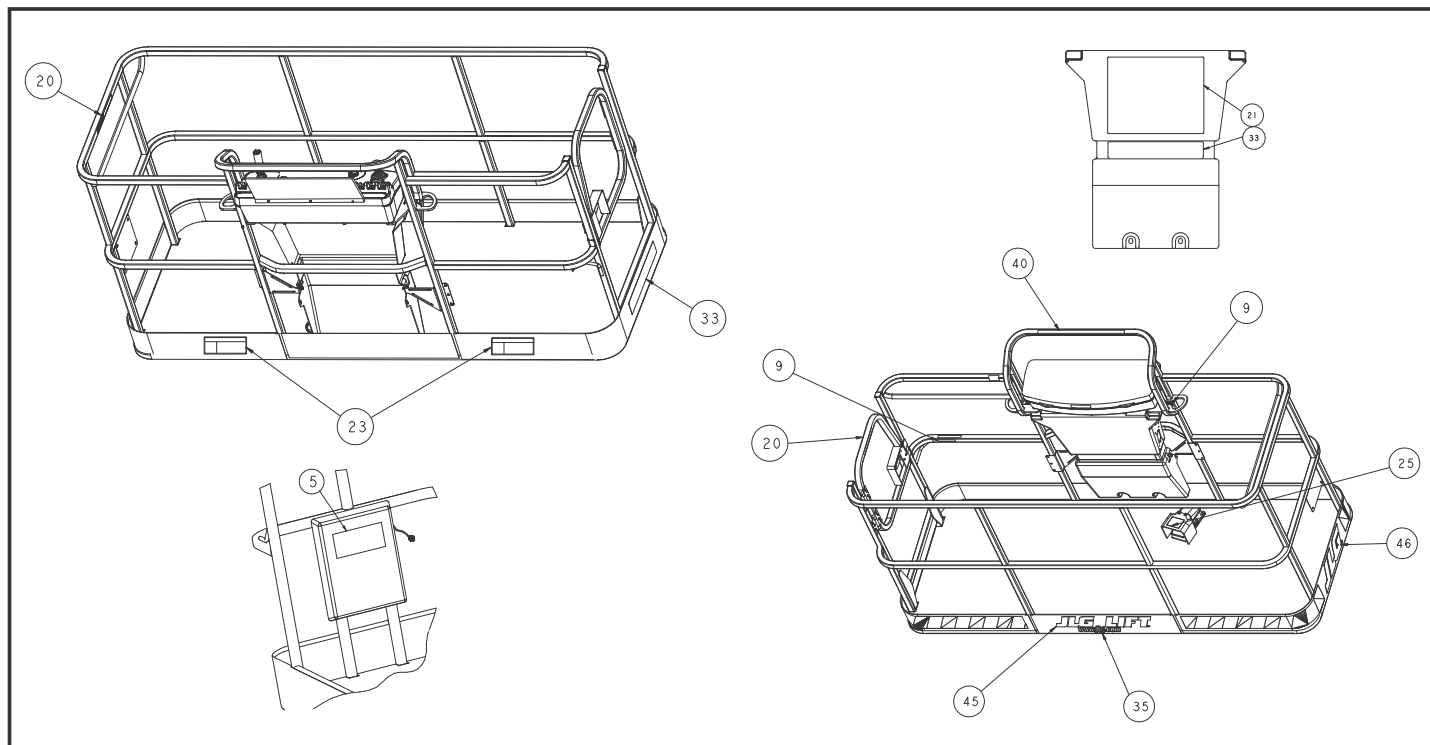

Figure 4-12. Pose des autocollants — Fiche 5 sur 5

Tableau 4-2. Légende des autocollants — 800A

Élément	ANSI 0274460-B	Coréen 0274464-B	Chinois 0274470-B	Espagnol 0274466-B	Portugais 0274468-B	Français 0274472-B	CE/Aus 0274474-B	Japonais 0274462-B
1	--	--	--	--	--	--	--	--
2	1701499	1701499	1701499	1701499	1701499	1701499	1701499	1701499
3	--	--	--	--	--	--	--	--
4	--	--	--	--	--	--	--	--
5	1701509	1701509	1701509	1701509	1701509	1701509	1701509	1701509
6	--	--	--	--	1701529	--	--	--
7	1703811	1703811	1703811	1703811	1703811	1703811	1703811	1703811
8	1703814	1703814	1703814	1703814	1703814	1703814	1703814	1703814
9	1704277	1704277	1704277	1704277	1704277	1704277	1704277	1704277
10	1704412	1704412	1704412	1704412	1704412	1704412	1704412	1704412
11	--	--	--	--	--	--	1705980	--
12	--	--	--	--	--	1705514	--	--
13	--	--	--	--	--	--	--	--
14	--	--	--	--	--	--	--	--
15	1705337	1705339	1705342	--	--	--	--	--
16	--	--	--	--	--	--	--	--

SECTION 4 - FONCTIONNEMENT DE LA MACHINE

Tableau 4-2. Légende des autocollants — 800A

Élément	ANSI 0274460-B	Coréen 0274464-B	Chinois 0274470-B	Espagnol 0274466-B	Portugais 0274468-B	Français 0274472-B	CE/Aus 0274474-B	Japonais 0274462-B
17	--	--	--	--	--	--	--	--
18	1703953	1703945	1703943	1703941	1705903	1703942	--	1703944
19	--	--	--	--	--	--	--	--
20	1702868	1705969	1705968	1704001	1705967	1704000	--	--
21	1703797	1703927	1703925	1703923	1705895	1703924	1705921	1703926
22	1705336	1705345	1705348	1705917	1705896	1705347	1705822	1705344
23	1703804	1703951	1703949	1703947	1705898	1703948	1701518	1703950
24	1703805	1703939	1703937	1703935	1705897	1703936	1705961	1703938
25	3252347	1703981	1703982	1703983	1705902	1703984	1705828	1703980
26	--	--	--	--	--	--	--	--
27	--	--	--	--	--	--	--	--
28	--	--	--	--	--	--	--	--
29	1703960	1703960	1703960	1703960	1703960	1703960	1703960	1703960
30	1702631	1702631	1702631	1702631	1702631	1702631	1702631	1702631
31	1703772	1703772	1703772	1703772	1703772	1703772	1703772	1703772
32	1701501	1701501	1701501	1701501	1701501	1701501	1701501	1701501
33	1001121800	1001122200	1001121809	1001121804	1001121806	1001121802	1705978	1001121807

Tableau 4-2. Légende des autocollants — 800A

Élément	ANSI 0274460-B	Coréen 0274464-B	Chinois 0274470-B	Espagnol 0274466-B	Portugais 0274468-B	Français 0274472-B	CE/Aus 0274474-B	Japonais 0274462-B
34	1001121813	1001122201	1001121822	1001121817	1001121819	1001121815	1705978	1001121820
35	--	--	--	--	--	--	--	--
36	--	1706948	--	--	--	1706948	--	--
37	1702265	1703987	1703988	1703989	1706439	1703990	1705977	1703986
38	1703959	1703959	1703959	1703959	1703959	1703959	1703959	1703959
39	1001131269	--	--	--	--	1001131269	--	--
40	1001108495	1001108495	1001108495	1001108495	1001108495	1001108495	--	1001108495
41	1706941	1706941	1706941	1706941	1706941	1706941	--	1706941
42	--	--	--	--	--	--	--	--
43	--	--	--	--	--	--	--	--
44	--	--	--	--	--	--	--	--
45	--	--	--	--	--	--	--	--
46	--	--	--	--	--	--	--	--
47	--	--	--	--	--	--	--	--
48	--	--	--	--	--	--	--	--
49	--	--	--	--	--	--	--	--
50	--	--	--	--	--	--	--	--

SECTION 4 - FONCTIONNEMENT DE LA MACHINE

Tableau 4-2. Légende des autocollants — 800A

Élément	ANSI 0274460-B	Coréen 0274464-B	Chinois 0274470-B	Espagnol 0274466-B	Portugais 0274468-B	Français 0274472-B	CE/Aus 0274474-B	Japonais 0274462-B
51	--	--	--	--	--	--	--	--
52	--	--	--	--	--	--	--	--
53	--	--	--	--	--	--	--	--
54	--	--	--	--	--	--	--	--
55	--	--	--	--	--	--	--	--
56	1705351	1705427	1705430	1705910	1705905	1705429	--	1705426

Tableau 4-3. Légende des autocollants — 800AJ

Élément	ANSI 0274461-B	Coréen 0274465-B	Chinois 0274471-B	Espagnol 0274467-B	Portugais 0274469-B	Français 0274473-B	CE/Aus 0274475-B	Japonais 0274463-B
1	--	--	--	--	--	--	--	--
2	1701499	1701499	1701499	1701499	1701499	1701499	1701499	1701499
3	--	--	--	--	--	--	--	--
4	--	--	--	--	--	--	--	--
5	1701509	1701509	1701509	1701509	1701509	1701509	1701509	1701509
6	--	--	--	--	--	--	--	--
7	1703811	1703811	1703811	1703811	1703811	1703811	1703811	1703811
8	1703814	1703814	1703814	1703814	1703814	1703814	1703814	1703814
9	1704277	1704277	1704277	1704277	1704277	1704277	1704277	1704277
10	1704412	1704412	1704412	1704412	1704412	1704412	1704412	1704412
11	--	--	--	--	--	--	1705980	--
12	--	--	--	--	--	1705514	--	--
13	--	--	--	--	--	--	--	--
14	--	--	--	--	--	--	--	--
15	1705337	1705339	1705342	--	--	--	--	--
16	--	--	--	--	--	--	--	--
17	--	--	--	--	--	--	--	--

SECTION 4 - FONCTIONNEMENT DE LA MACHINE

Tableau 4-3. Légende des autocollants — 800AJ

Élément	ANSI 0274461-B	Coréen 0274465-B	Chinois 0274471-B	Espagnol 0274467-B	Portugais 0274469-B	Français 0274473-B	CE/Aus 0274475-B	Japonais 0274463-B
18	1703953	1703945	1703943	1703941	1705903	1703942	--	1703944
19	--	--	--	--	--	--	--	--
20	1702868	1705969	1705968	1704001	1705967	1704000	--	--
21	1703797	1703927	1703925	1703923	1705895	1703924	1705921	1703926
22	1705336	1705345	1705348	1705917	1705896	1705347	1705822	1705344
23	1703804	1703951	1703949	1703947	1705898	1703948	1701518	1703950
24	1703805	1703939	1703937	1703935	1705897	1703936	1705961	1703938
25	3252347	1703981	1703982	1703983	1705902	1703984	1705828	1703980
26	3241813	--	--	--	--	--	--	3251813
27	--	--	--	--	--	--	--	--
28	--	--	--	--	--	--	--	--
29	1703960	1703960	1703960	1703960	1703960	1703960	1703960	1703960
30	1702631	1702631	1702631	1702631	1702631	1702631	1702631	1702631
31	1703773	1703773	1703773	1703773	1703773	1703773	1703773	1703773
32	1701501	1701501	1701501	1701501	1701501	1701501	1701501	1701501
33	1001121801	1001121918	1001121919	1001121805	1001121656	1001121803	1705978	1001121808
34	1001121814	1001121921	1001121922	1001121818	1001121655	1001121816	1705978	1001121821
35	--	--	--	--	--	--	--	--

Tableau 4-3. Légende des autocollants — 800AJ

Élément	ANSI 0274461-B	Coréen 0274465-B	Chinois 0274471-B	Espagnol 0274467-B	Portugais 0274469-B	Français 0274473-B	CE/Aus 0274475-B	Japonais 0274463-B
36	--	--	--	--	--	1706948	--	--
37	1001096141	1703987	1703990	1703989	1706439	1703990	1705977	1703986
38	1703959	1703959	1703959	1703959	1703959	1703959	1703959	1703959
39	1001131269	--	--	--	--	--	--	--
40	1001108495	1001108495	1001108495	1001108495	1001108495	1001108495	--	1001108495
41	1706941	1706941	1706941	1001095809	1706941	1706941	--	1706941
42	--	--	--	--	--	--	--	--
43	--	--	--	--	--	--	--	--
44	--	--	--	--	--	--	--	--
45	--	--	--	--	--	--	--	--
46	--	--	--	--	--	--	--	--
47	--	--	--	--	--	--	--	--
48	--	--	--	--	--	--	--	--
49	--	--	--	--	--	--	--	--
50	--	--	--	--	--	--	--	--
51	--	--	--	--	--	--	--	--
52	--	--	--	--	--	--	--	--
53	--	--	--	--	--	--	--	--

SECTION 4 - FONCTIONNEMENT DE LA MACHINE

Tableau 4-3. Légende des autocollants — 800AJ

Élément	ANSI 0274461-B	Coréen 0274465-B	Chinois 0274471-B	Espagnol 0274467-B	Portugais 0274469-B	Français 0274473-B	CE/Aus 0274475-B	Japonais 0274463-B
54	--	--	--	--	--	--	--	--
55	--	--	--	--	--	--	--	--
56	1705351	1705427	1705430	1705910	1705905	1705429	--	1705426

SECTION 5. PROCÉDURES D'URGENCE

5.1 GÉNÉRALITÉS

Cette section explique les procédures à suivre en cas d'urgence durant le fonctionnement de la machine.

5.2 RAPPORT D'INCIDENT

JLG Industries, Inc. doit immédiatement être averti de tout incident impliquant un produit JLG. Même si aucun dommage corporel ou matériel n'est apparent, contacter l'usine par téléphone et lui fournir tous les détails nécessaires.

Aux États-Unis :

Téléphone de JLG : Contacter le bureau JLG le plus proche

en dehors des États-Unis :

240-420-2661

Adresse e-mail :

ProductSafety@JLG.com

Tout incident impliquant un produit de JLG Industries n'ayant pas été signalé au fabricant dans un délai de 48 heures peut entraîner l'annulation de la garantie sur la machine concernée.

AVIS

APRÈS UN ACCIDENT, INSPECTER SOIGNEUSEMENT LA MACHINE ET TESTER TOUTES LES FONCTIONS EN COMMENÇANT À PARTIR DES COMMANDES AU SOL, PUIS DEPUIS LES COMMANDES DE LA PLATE-FORME. NE PAS RELEVER LA PLATE-FORME À PLUS DE 3 M (10 FT) À MOINS D'ÊTRE SÛR QUE TOUS LES DOMMAGES ONT ÉTÉ RÉPARÉS ET QUE TOUTES LES COMMANDES FONCTIONNENT CORRECTEMENT.

5.3 EN CAS D'URGENCE

Opérateur perdant totalement le contrôle de la machine

SI L'OPÉRATEUR DE LA PLATE-FORME EST COINCÉ, BLOQUÉ OU DANS L'INCAPACITÉ DE FAIRE FONCTIONNER OU DE CONTRÔLER LA MACHINE :

1. D'autres personnes doivent faire fonctionner la machine depuis les commandes au sol uniquement selon le besoin.
2. Les autres personnes se trouvant à bord de la plate-forme peuvent utiliser les commandes de la plate-forme. NE PAS CONTINUER À UTILISER LA MACHINE SI LES COMMANDES NE FONCTIONNENT PAS CORRECTEMENT.

3. Les grues, chariots à fourche ou autres équipements peuvent servir à libérer les occupants de la plate-forme et stabiliser le mouvement de la machine.

Plate-forme ou flèche prise dans des structures en hauteur

Si la plate-forme ou la flèche est coincée ou accrochée dans des structures ou équipements en hauteur, libérer les occupants de la plate-forme avant de dégager la machine.

Mouvement de la flèche empêché par le système de commande de la flèche

L'abaissement de la flèche sur un objet ou une structure, lorsque l'angle de flèche est important, peut amener le système de commande de la flèche à empêcher la machine de se mouvoir. Cela affecte en particulier le mouvement nécessaire pour relever la flèche et la dégager de l'objet. Il est possible de restaurer le mouvement de la flèche de la manière suivante :

1. Éteindre le moteur.
2. Libérer les occupants de la plate-forme avant de dégager la machine.
3. Utiliser des grues, chariots à fourche ou tout autre appareil pour stabiliser et caler la machine comme il faut.

4. Depuis la position de commande au sol, utiliser le système d'alimentation auxiliaire pour soulever la flèche avec précaution et la dégager de l'objet.
5. Une fois la flèche dégagée, redémarrer le moteur et ramener la plate-forme au sol.
6. Inspecter la machine pour déterminer si elle est endommagée avant de continuer à l'utiliser.

5.4 PROCÉDURES DE REMORQUAGE D'URGENCE

Il est interdit de remorquer cette machine sans l'équipement approprié. Il est toutefois possible de la déplacer. Se reporter à la section 4 pour des procédures spécifiques.

5.5 SYSTÈME DE SÉCURITÉ PRIORITAIRE DE LA MACHINE (MSSO) (CE UNIQUEMENT)

Le système de sécurité prioritaire de la machine (MSSO) ne doit être utilisé que pour extraire un opérateur coincé, bloqué ou dans l'incapacité de faire fonctionner la machine et les commandes de fonction sont verrouillées depuis la plate-forme en raison d'une surcharge de la plate-forme.



NOTE : *Si le système MSSO est utilisé, le témoin d'anomalie clignote et un code d'anomalie est défini dans le système de commande JLG, qui doit être réinitialisé par un technicien JLG qualifié.*

NOTE : *Aucun contrôle de fonctionnement du système MSSO n'est requis. Le système de commande JLG configure un code d'anomalie en cas de défaillance de l'interrupteur de commande.*

Pour utiliser le système MSSO :

1. Depuis la console de commande au sol, mettre le sélecteur Plate-forme/Sol en position Sol.
2. Tirer la commande d'alimentation/d'arrêt d'urgence.
3. Démarrer le moteur.
4. Appuyer sans relâcher sur l'interrupteur MSSO et l'interrupteur de commande correspondant à la fonction souhaitée.

SECTION 6. CARACTÉRISTIQUES GÉNÉRALES ET MAINTENANCE POUR L'OPÉRATEUR

6.1 INTRODUCTION

Cette section du manuel fournit les informations supplémentaires nécessaires à l'opérateur pour pouvoir utiliser et maintenir correctement cette machine.

La partie maintenance de cette section est prévue pour aider l'opérateur de la machine à effectuer seulement les tâches quotidiennes de maintenance ; elle ne remplace pas le Programme de maintenance préventive et d'inspection inclus dans le manuel d'entretien et de maintenance.

Autres publications disponibles :

Manuel d'entretien et de maintenance3121628
 Manuel des pièces illustrées.....3121629

6.2 CARACTÉRISTIQUES DE FONCTIONNEMENT ET PERFORMANCES

Caractéristiques de fonctionnement

Tableau 6-1. Caractéristiques de fonctionnement

Vitesse de déplacement	4,83 km/h (3,0 mph)
Inclinaison admissible	
2 R.M.	30 %
4 R.M.	45 %
Rayon de braquage (vers l'extérieur)	
2 R.D.	6,02 m (19 ft-8 in)
4 R.D.	3,53 m (11 ft-7 in)
Rayon de braquage (vers l'intérieur)	
2 R.D.	3,8 m (12 ft-6 in)
4 R.D.	1,83 m (6 ft)
Largeur hors tout	2,48 m (8 ft-2 in)
Pivotement de l'arrière	2,56 m (8 ft-4 in)
Garde au sol	28 cm (11 in)
Hauteur de la machine arrimée	2,98 m (9 ft-9.5 in)

SECTION 6 - CARACTÉRISTIQUES GÉNÉRALES ET MAINTENANCE POUR L'OPÉRATEUR

Tableau 6-1. Caractéristiques de fonctionnement

Longueur de la machine (arrimée)	
800A	11,25 m (36 ft-9 in)
800AJ	11,13 m (36 ft-6 in)
Empattement	3,05 m (10 ft-0 in)
Hauteur de la flèche - 800A	
Au-dessus du niveau du sol	+24,38 m (80 ft)
En dessous du niveau du sol	-4,75 m (15 ft-7 in)
Hauteur de la flèche - 800AJ	
Au-dessus du niveau du sol	+24,38 m (80 ft)
En dessous du niveau du sol	-3,99 m (13 ft- 1 in)
Pression max. au sol	5,3 kg/cm ² (76 psi)
Charge max. des pneus	8 054 kg (17,755 lb)
Poids approximatif de la machine*	16 103 kg (35,500 lb)
* Certaines options ou normes spécifiques à un pays peuvent augmenter le poids.	

Pneus

Tableau 6-2. Spécifications des pneus

Taille	Type	Nombre de plis	Gamme de charge	Pression
15-625	à air	16	H	6,5 bar (95 psi)
15-625	rempli de mousse	16	H	S/O
18-625	rempli de mousse	16	H	S/O

Contenances

Tableau 6-3. Contenances

Réservoir de carburant	Environ 147,6 l (39 gal)
Réservoir hydraulique	Environ 151,4 l (40 gal)
Circuit hydraulique (réservoir compris)	291,4 l (77 gal)
Moyeu de transmission	1,3 l (44 oz)
Frein d'entraînement	80 ml (2.7 oz)
Carter-moteur Deutz D2011L04	10,5 l (11 qt)
Deutz TD2,9 l	8,9 l (2.4 gal) avec filtre
GM	4,25 l (4.5 qt) avec filtre

Données du moteur

Tableau 6-4. Caractéristiques Deutz D2011L04

Type	Refroidissement par liquide (huile)
Carburant	Diesel
Contenance en huile	
Circuit de refroidissement	4,5 l (5 qt)
Carter-moteur	10,5 l (11 qt) avec filtre
Contenance totale	15 l (16 qt)
Ralenti (tr/mn)	1.000
Bas régime (tr/mn)	1.800
Haut régime (tr/mn)	2.600
Alternateur	55 A, entraînement par courroie
Consommation de carburant	3,33 l/h (0.88 gph)
Batterie	1000 A de démarrage à froid, capacité de réserve de 210 minutes, 12 V c.c.
Puissance en hp	61,6 à 2600 tr/mn, à pleine charge

SECTION 6 - CARACTÉRISTIQUES GÉNÉRALES ET MAINTENANCE POUR L'OPÉRATEUR

Tableau 6-5. Caractéristiques Deutz TD 2,9 I

Carburant	Diesel à très basse teneur en soufre seulement (15 ppm)
Puissance	50 kW (67 hp)
Couple de serrage	234 Nm (173 lb-ft) à 1800 tr/mn
Contenance en huile (carter-moteur)	8,9 l (2.4 ga) avec filtre
Circuit de refroidissement	12,5 l (3.3 gal)
Bas régime (tr/mn)	1200 ± 50 tr/mn
Haut régime (tr/mn)	2600 ± 50 tr/mn
Alternateur	95 A
Consommation de carburant	2,48 l/h (0.65 gph)

Tableau 6-6. GM 3,0 I

Carburant	Essence ou essence/GPL
Nbre de cylindres	4
BHP	
Essence	83 hp à 3000 tr/mn
GPL	75 hp à 3000 tr/mn
Alésage	101,6 mm (4.0 in)
Course	91,44 mm (3.6 in)
Cylindrée	3,0 l, 2966 cm ³ (181 cu in)
Contenance en huile avec filtre	4,25 l (4.5 qt)
Pression d'huile minimum	
au ralenti	0,4 bar (6 psi) à 1000 tr/mn
à chaud	1,2 bar (18 psi) à 2000 tr/mn
Taux de compression	9,2:1
Ordre d'allumage	1-3-4-2
Régime max. (tr/mn)	2.800

Huile hydraulique

Tableau 6-7. Huile hydraulique

Plage de température de fonctionnement du circuit hydraulique	Viscosité SAE
-18 à +83°C (+0 à +180°F)	10W
-18 à +99°C (+0 à 210°F)	10W-20, 10W30
+10 à +99°C (+50 à +210°F)	20W-20

NOTE : Les huiles hydrauliques doivent présenter des qualités anti-usure au moins égales à la classification de service API GL-3, et une stabilité chimique suffisante pour l'entretien du circuit hydraulique mobile. JLG Industries recommande l'huile hydraulique Mobilfluid 424 présentant un indice de viscosité SAE de 152.

NOTE : Lorsque la température reste systématiquement inférieure à -7°C (20°F), JLG Industries recommande l'utilisation de Mobil DTE13.

Outre les recommandations de JLG, il est déconseillé de mélanger des huiles de marques ou de types différents. Les additifs requis qu'elles contiennent, ainsi que leur viscosité peuvent en effet être différents. Pour utiliser une autre huile hydraulique que Mobilfluid 424, contacter JLG Industries afin d'obtenir des recommandations adéquates.

Tableau 6-8. Caractéristiques de l'huile Mobilfluid 424

Catégorie SAE	10W30
Gravité, API	290
Densité, lb/gal à 60°F	735
Point de fluidité max.	-43°C (-46°F)
Point d'éclair min.	228°C (442°F)
Viscosité	
Brookfield, cP à -18°C	2.700
à 40°C	55 cSt
à 100°C	9,3 cSt
Indice de viscosité	152

SECTION 6 - CARACTÉRISTIQUES GÉNÉRALES ET MAINTENANCE POUR L'OPÉRATEUR

Tableau 6-9. Caractéristiques de l'huile Mobil DTE 13M

Viscosité ISO	N° 32
Densité	0,877
Point de fluidité max.	-40°C (-40°F)
Point d'éclair min.	330°C (166°F)
Viscosité	
à 40°C	33 cSt
à 100°C	6,6 cSt
à 100°F	169 SUS
à 210°F	48 SUS
cP à -20°F	6.200
Indice de viscosité	140

Tableau 6-10. Caractéristiques de l'huile Mobil EAL 224H

Type	Synthétique biodégradable
Viscosité ISO	32/46
Densité	0,922
Point de fluidité max.	-32°C (-25°F)
Point d'éclair min.	220°C (428°F)
Temp. de fonctionnement	-17 à 162°C (0 à 180°F)
Poids	0,9 kg/l (7.64 lb/gal)
Viscosité	
à 40°C	37 cSt
à 100°C	8,4 cSt
Indice de viscosité	213
NOTE : Stocker à une température supérieure à 14°C (32°F)	

SECTION 6 - CARACTÉRISTIQUES GÉNÉRALES ET MAINTENANCE POUR L'OPÉRATEUR

Tableau 6-11. UCon Hydrolube HP-5046

Type	Synthétique biodégradable
Densité	1.082
Point de fluidité max.	-50°C (-58°F)
pH	91
Viscosité	
à 0°C (32°F)	340 cSt (1600 SUS)
à 40°C (104°F)	46 cSt (215 SUS)
à 65°C (150°F)	22 cSt (106 SUS)
Indice de viscosité	170

Tableau 6-12. Caractéristiques de l'huile Exxon Unavis HVI 26

Densité	32,1
Point de fluidité	-60°C (-76°F)
Point d'éclair	103°C (217°F)
Viscosité	
à 40°C	25,8 cSt
à 100°C	9,3 cSt
Indice de viscosité	376
NOTE : Mobil/Exxon recommande de vérifier la viscosité de cette huile chaque année.	

Poids de stabilité critiques

⚠ AVERTISSEMENT

NE PAS REMPLACER D'ÉLÉMENTS ESSENTIELS À LA STABILITÉ PAR DES ÉLÉMENTS DE POIDS OU DE SPÉCIFICATIONS DIFFÉRENTS (PAR EXEMPLE : BATTERIES, PNEUS REMPLIS, CONTREPOIDS, MOTEUR ET PLATE-FORME) NE MODIFIER L'UNITÉ EN AUCUNE MANIÈRE QUI AFFECTE LA STABILITÉ.

Tableau 6-13. Poids de stabilité critiques

COMPOSANTS		KG	LB
Taille des pneus et des roues (pneus remplis de mousse uni- quement)	15-625	247	544
	18-625	273	601
Moteur	Deutz	242	534
	GM avec pompes	468	1,030
Contrepoids	Plate-forme tournante	2.180	4,805
Moyeux de roues	Arrière	99	218
	Avant 2 R.M.	99	210
	Avant 4 R.M.	99	218
Plate-forme	1,83 m (6ft)	93	205
	2,44 m (8ft)	105	230

SECTION 6 - CARACTÉRISTIQUES GÉNÉRALES ET MAINTENANCE POUR L'OPÉRATEUR

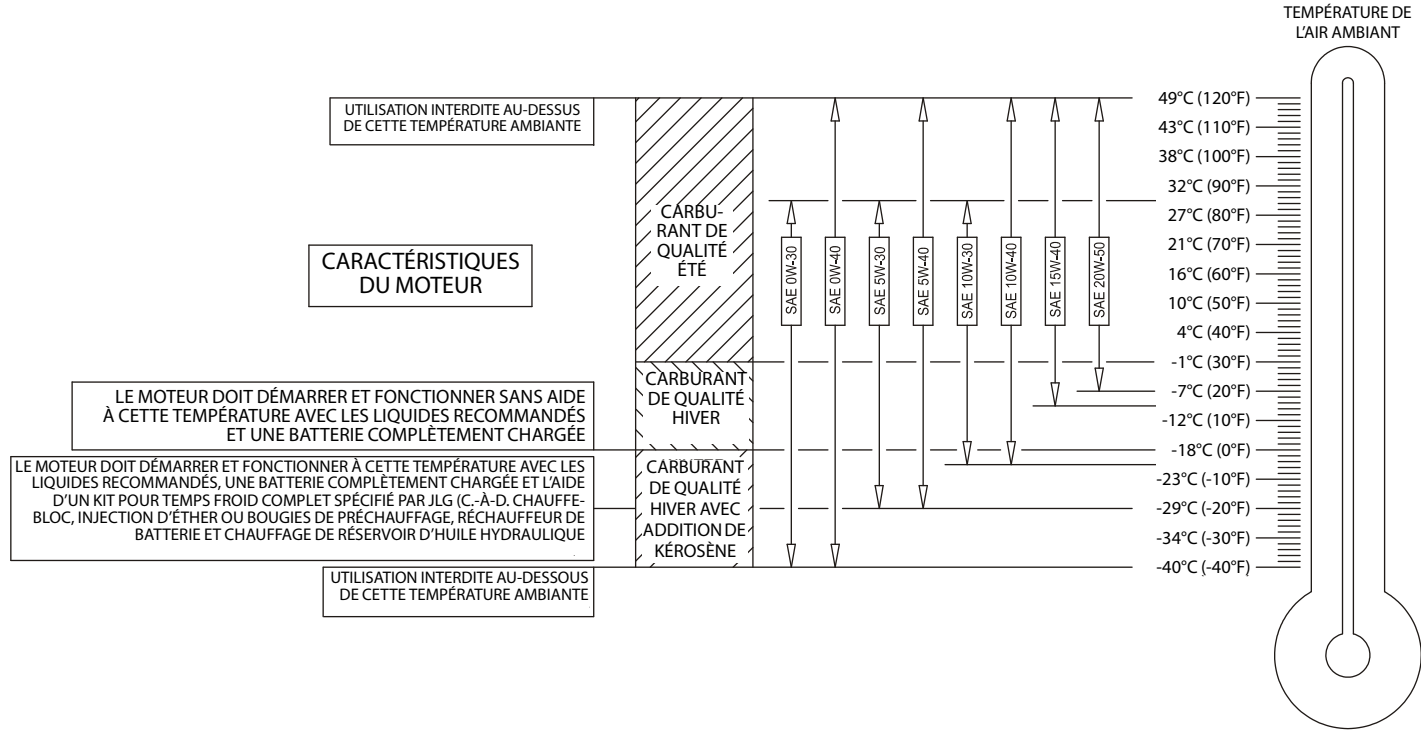

Figure 6-1. Spécifications de température de fonctionnement du moteur — Deutz — Fiche 1 sur 2

SECTION 6 - CARACTÉRISTIQUES GÉNÉRALES ET MAINTENANCE POUR L'OPÉRATEUR

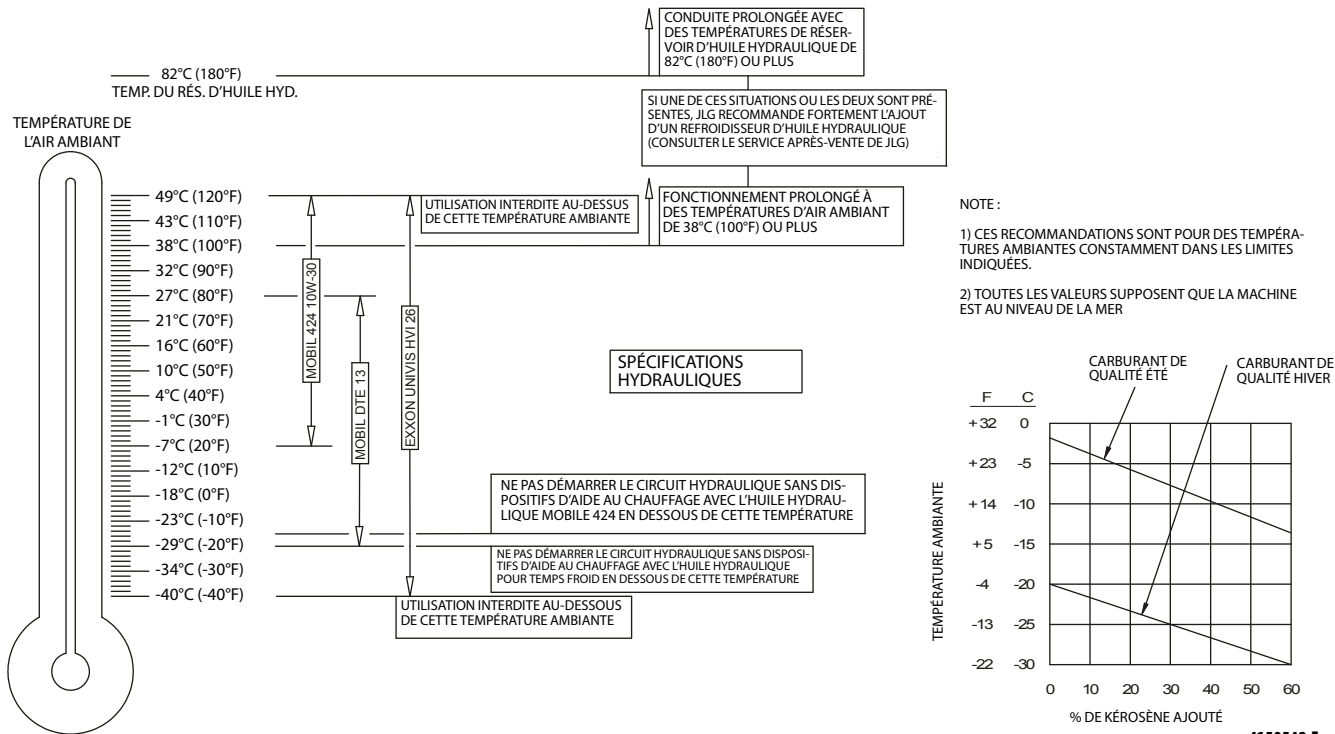

Figure 6-2. Spécifications de température de fonctionnement du moteur — Deutz — Fiche 2 sur 2

4150548-E

SECTION 6 - CARACTÉRISTIQUES GÉNÉRALES ET MAINTENANCE POUR L'OPÉRATEUR

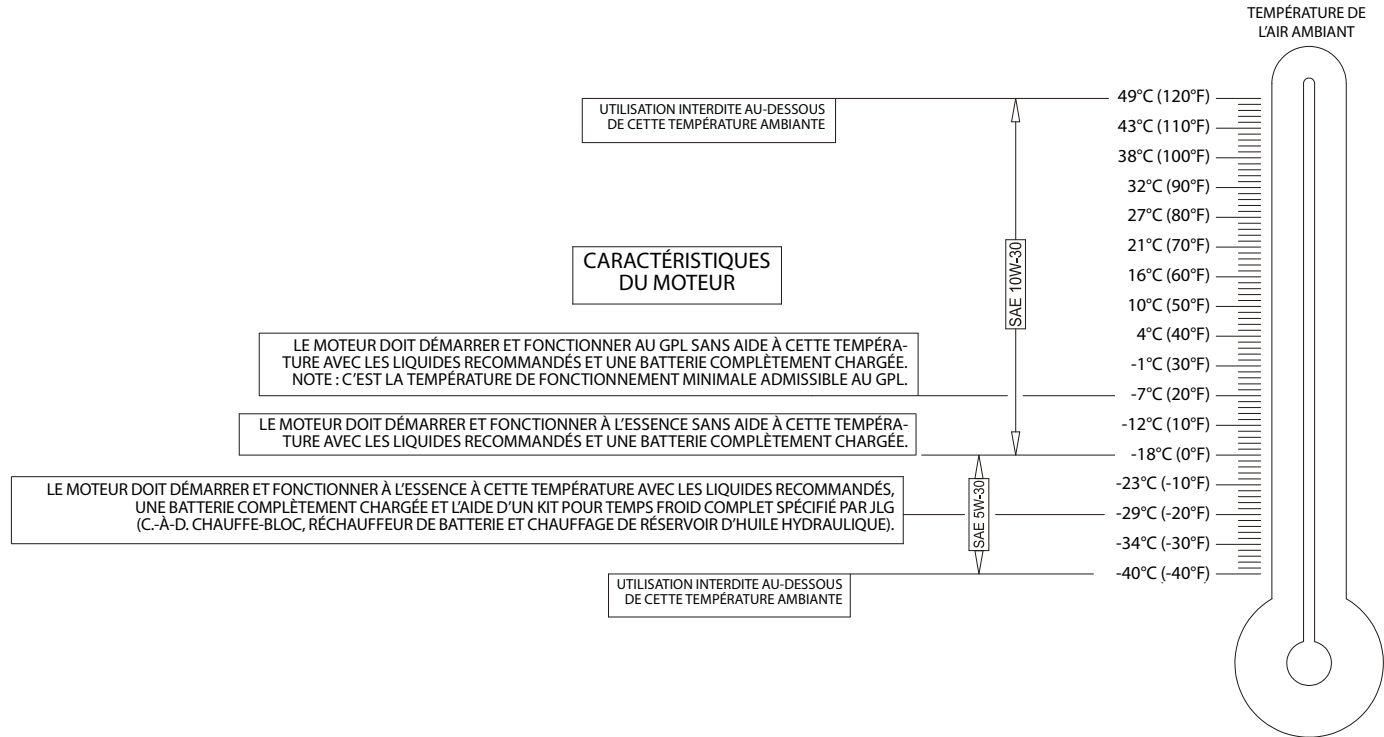
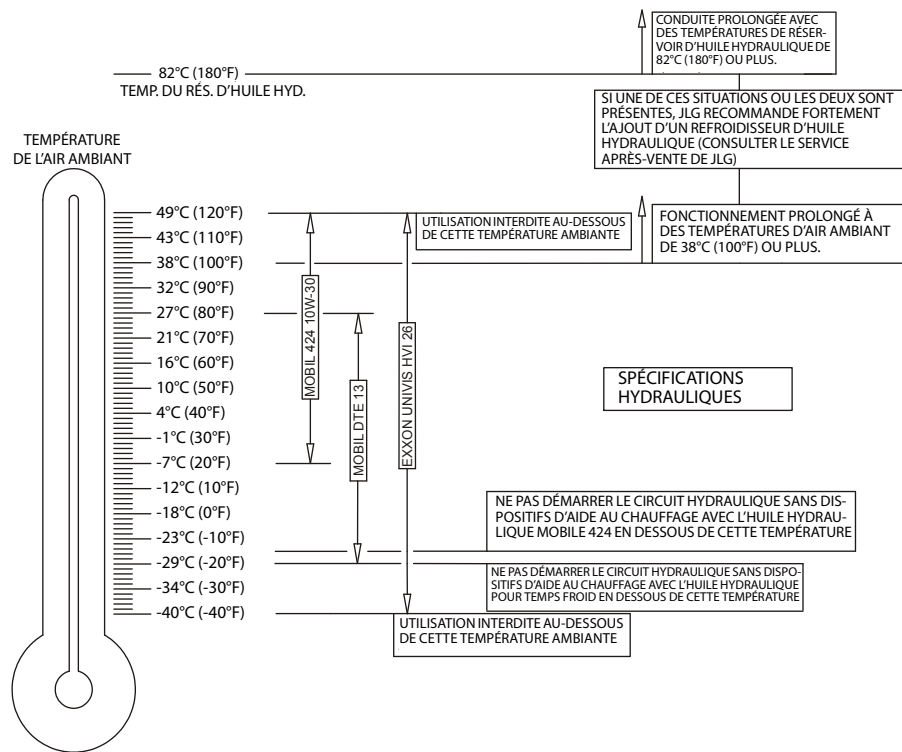

Figure 6-3. Spécifications de température de fonctionnement du moteur — GM — Fiche 1 sur 2

SECTION 6 - CARACTÉRISTIQUES GÉNÉRALES ET MAINTENANCE POUR L'OPÉRATEUR



NOTE :

- 1) CES RECOMMANDATIONS SONT POUR DES TEMPÉRATURES AMBIANTES CONSTamment DANS LES LIMITES INDIQUÉES.
- 2) TOUTES LES VALEURS SUPPOSENT QUE LA MACHINE EST AU NIVEAU DE LA MER

Figure 6-4. Spécifications de température de fonctionnement du moteur — GM — Fiche 2 sur 2

4150548-E

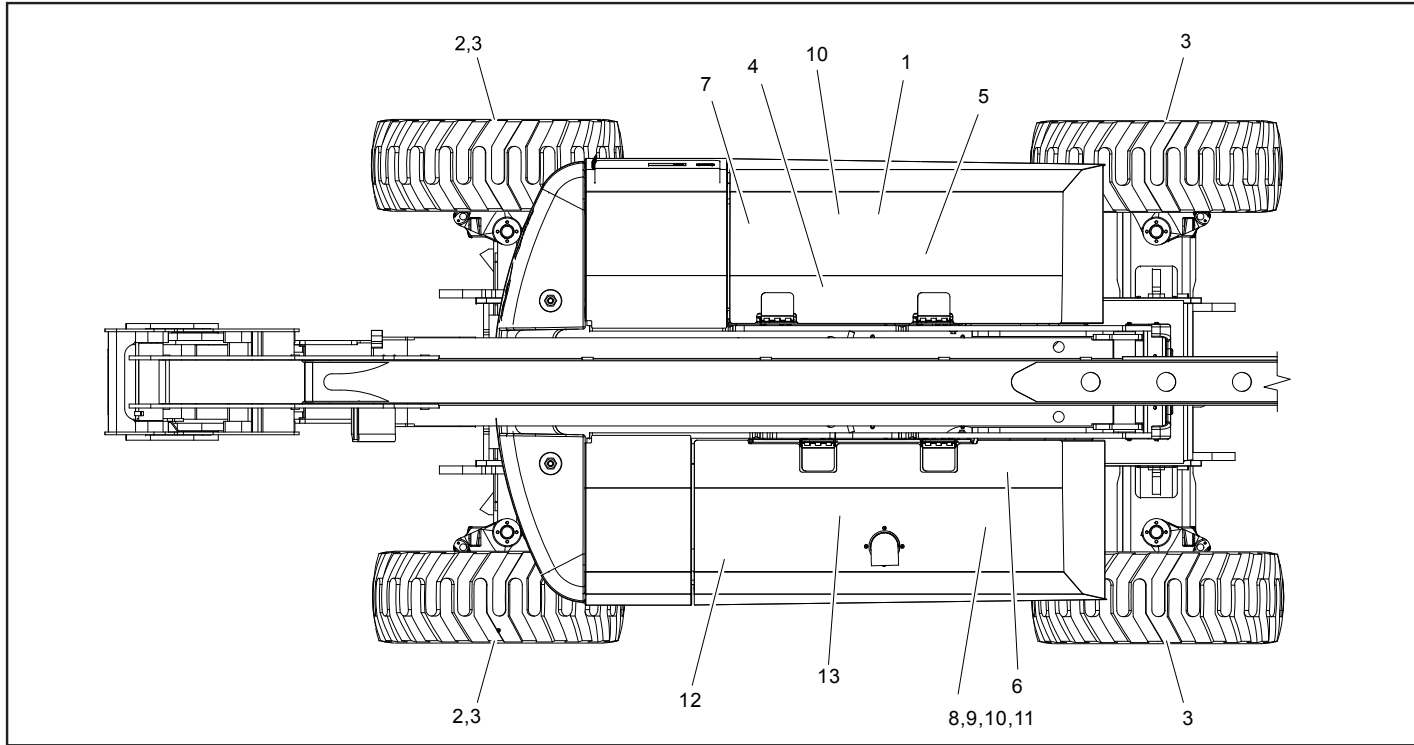

Figure 6-5. Schéma de lubrification et de maintenance

SECTION 6 - CARACTÉRISTIQUES GÉNÉRALES ET MAINTENANCE POUR L'OPÉRATEUR

6.3 LUBRIFICATION ET MAINTENANCE

NOTE : Les numéros suivants correspondent à ceux de la Figure 6-5., Schéma de lubrification et de maintenance.

Tableau 6-14. Spécifications de lubrification.

LÉGENDE	CARACTÉRISTIQUES
GU	Graisse universelle ayant un point d'égouttement minimum de 177°C (350°F). Résistance à l'eau et adhésivité excellentes et du type pour pression extrême. (Charge Timken OK d'au minimum 40 lb.)
GPEE	Graisse à pression extrême pour engrenages (huile) conforme à la classification de service API GL-5 ou la spécification MIL-L-2105
HH	Huile hydraulique. Classification de service API GL-3, par ex. Mobilfluid 424
HM	Huile moteur (carter-moteur). Essence - Classification API SF, SH, SG, MIL-L-2104. Diesel - Classification API CC/CD, MIL-L-2104B/MIL-L-2104C
Super Lube®	Huile synthétique, ininflammable. Résiste à des températures de -43 à 232°C (-45 à 450°F). JLG N/P 3020042.

AVIS

LES INTERVALLES DE LUBRIFICATION RECOMMANDÉS SUPPOSENT UNE UTILISATION DE LA MACHINE DANS DES CONDITIONS NORMALES. POUR LES MACHINES UTILISÉES DANS DES OPÉRATIONS MULTITÂCHES ET/OU SOUMISES À DES ENVIRONNEMENTS OU CONDITIONS HOSTILES, AUGMENTER LES FRÉQUENCES DE LUBRIFICATION EN CONSÉQUENCE.

NOTE : Il est recommandé et préférable de remplacer tous les filtres en même temps.

1. Roulement de pivotement - Roulement à billes interne



Point(s) de lubrification - 2 graisseur

Contenance - S/B

Lubrifiant - GU

Intervalle - Tous les 3 mois ou toutes les 150 heures de fonctionnement

Commentaires - Accès à distance

2. Roulements de roues

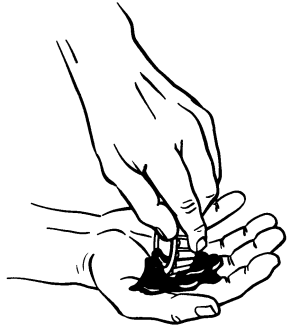

Point(s) de lubrification - Regarnir
Contenance - S/B
Lubrifiant - GU
Intervalle - Tous les 2 ans ou toutes les 1200 heures de fonctionnement

3. Moyeu de transmission de roue

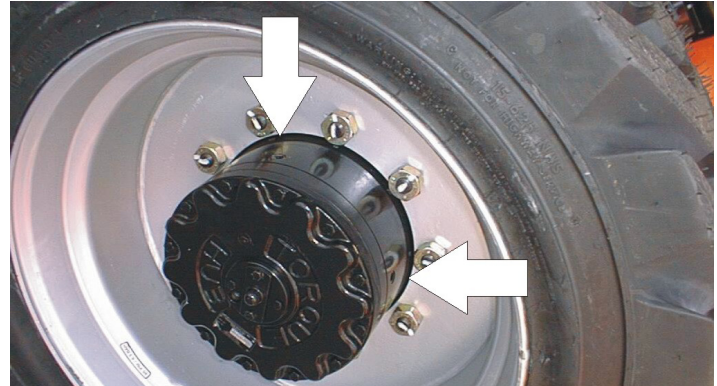

Point(s) de lubrification - Bouchon de niveau/remplissage
Contenance - 0,5 l (17 oz) - à moitié rempli
Lubrifiant - GPEE
Intervalle - Vérifier le niveau tous les 3 mois ou toutes les 150 heures de fonctionnement ; vidanger tous les 2 ans ou toutes les 1200 heures de fonctionnement
Commentaires - Placer l'orifice de remplissage à 12 heures et l'orifice de vérification à 3 heures. Verser le lubrifiant dans l'orifice de remplissage jusqu'à ce qu'il commence tout juste à déborder de l'orifice de vérification.

SECTION 6 - CARACTÉRISTIQUES GÉNÉRALES ET MAINTENANCE POUR L'OPÉRATEUR

4. Moyeu de transmission de pivotement

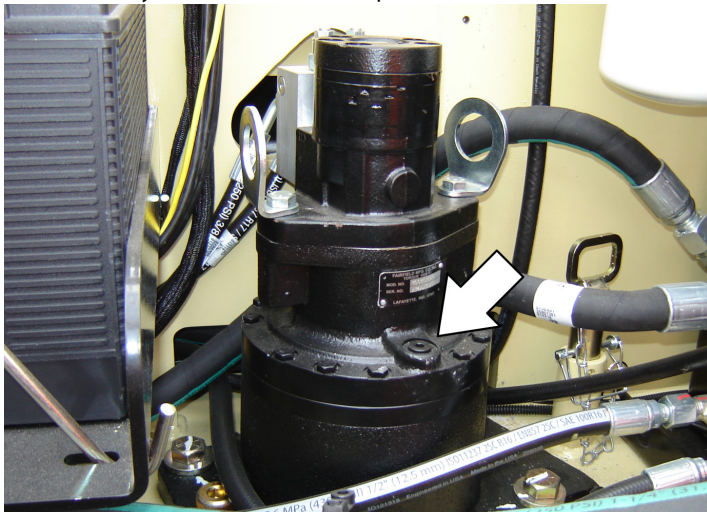

Point(s) de lubrification - Bouchon de niveau/remplissage

Contenance - 1,3 l (43 oz)

Lubrifiant - Huile pour engrenages 90w80

Intervalle - Vérifier le niveau tous les 3 mois ou toutes les 150 heures de fonctionnement ; vidanger tous les 2 ans ou toutes les 1200 heures de fonctionnement

5. Filtre de retour hydraulique

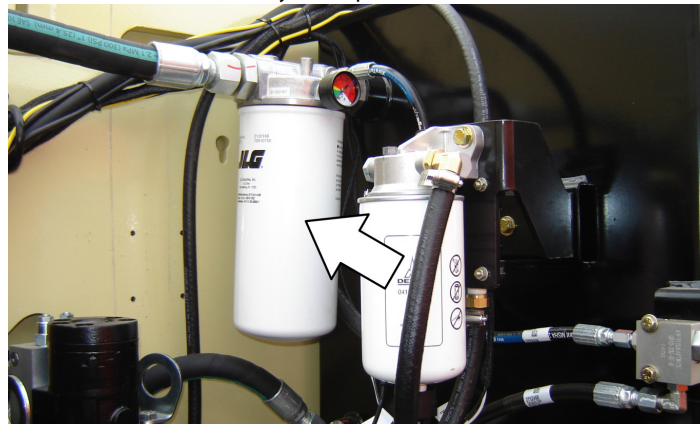

Intervalle - Vidanger après les 50 premières heures, puis tous les 6 mois ou toutes les 300 heures, ou comme indiqué par le témoin d'état.

SECTION 6 - CARACTÉRISTIQUES GÉNÉRALES ET MAINTENANCE POUR L'OPÉRATEUR

6. Filtre de charge hydraulique



Intervalle - Vidanger après les 50 premières heures, puis tous les 6 mois ou toutes les 300 heures, ou comme indiqué par le témoin d'état.

7. Réservoir hydraulique

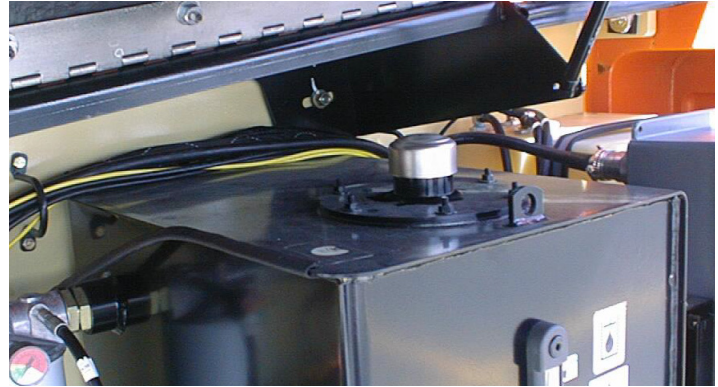

Point(s) de lubrification - Bouchon de remplissage
Contenance - Réservoir de 151 l (40 gal) ; circuit de 291,4 l (77 gal)
Lubrifiant - HH
Intervalle - Vérifier le niveau tous les jours, vidanger tous les 2 ans ou toutes les 1200 heures de fonctionnement.

SECTION 6 - CARACTÉRISTIQUES GÉNÉRALES ET MAINTENANCE POUR L'OPÉRATEUR

8. Vidange d'huile avec filtre - Deutz D2011

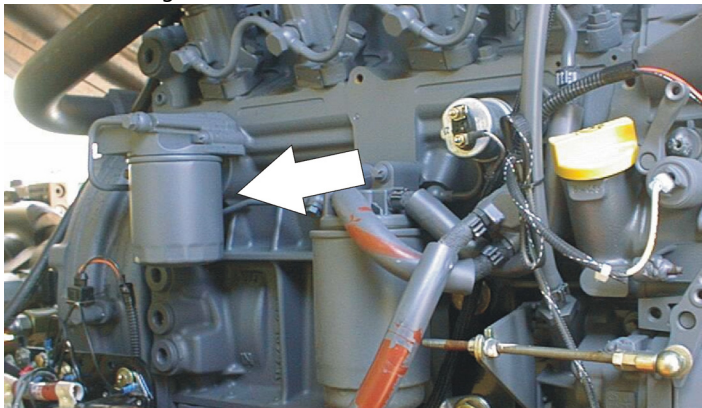

Point(s) de lubrification - Bouchon de remplissage/élément vissable
Contenance - 10,5 l (11 qt) pour le carter-moteur
Lubrifiant - HM
Intervalle - Tous les ans ou toutes les 1200 heures de fonctionnement
Commentaires - Vérifier le niveau tous les jours/vidanger en fonction des instructions du manuel du moteur.

B. Vidange d'huile avec filtre - Deutz TD 2,9 l



Point(s) de lubrification - Bouchon de remplissage/élément vissable
Contenance - 9,0 l (9.6 qt)
Lubrifiant - HM
Intervalle - Tous les ans ou toutes les 600 heures de fonctionnement
Commentaires - Vérifier le niveau tous les jours/vidanger en fonction des instructions du manuel du moteur.

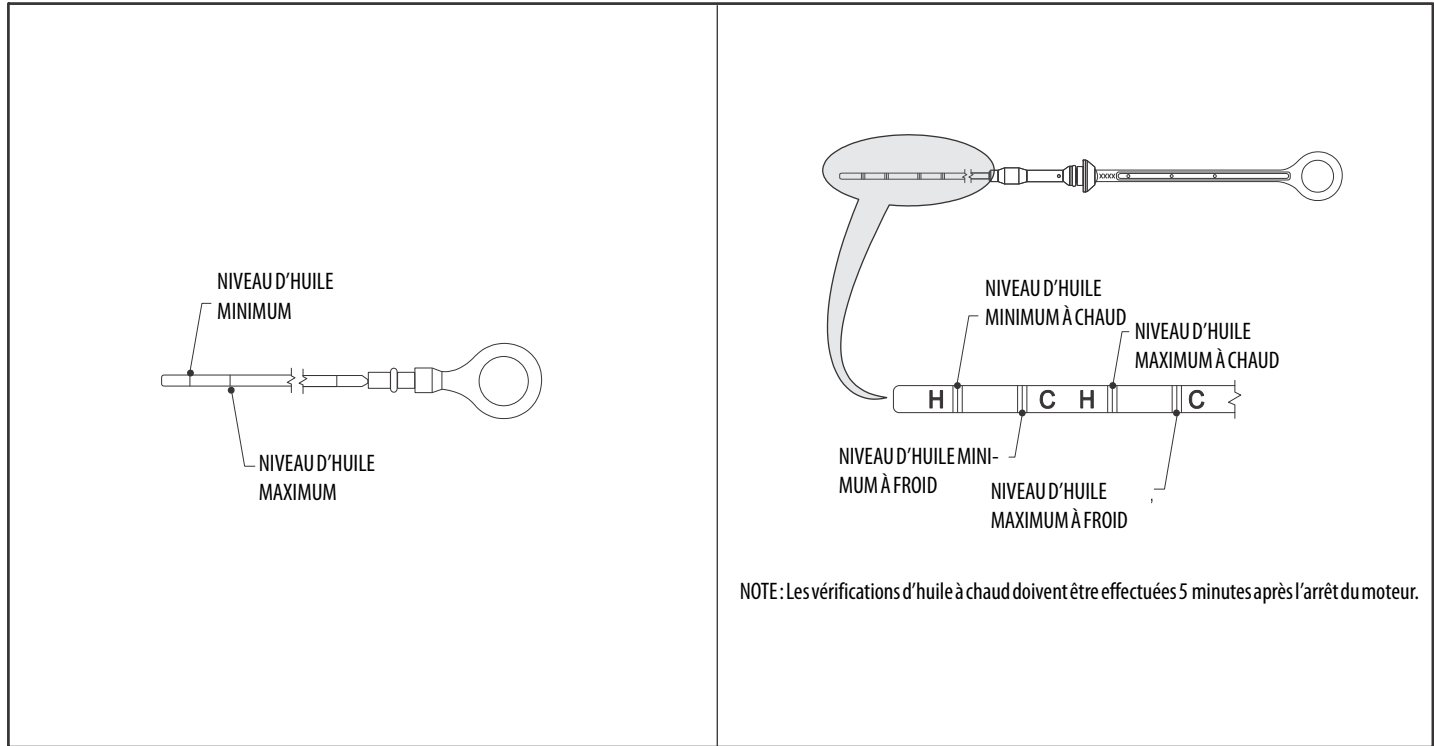
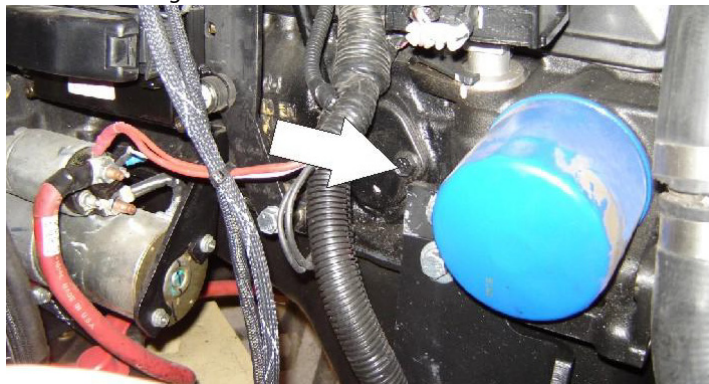

Figure 6-6. Jauge d'huile de moteur Deutz 2011

SECTION 6 - CARACTÉRISTIQUES GÉNÉRALES ET MAINTENANCE POUR L'OPÉRATEUR

9. Vidange d'huile avec filtre - GM



Point(s) de lubrification - Bouchon de remplissage/
élément vissable
(N/P JLG 7027965)

Contenance - 4,25 l (4.5 qt) avec filtre

Lubrifiant - HM

Intervalle - Tous les 3 mois ou 150 heures
de fonctionnement

Commentaires - Vérifier le niveau quotidiennement/
vidanger en fonction des instructions du manuel du moteur.

10. Filtre à carburant - Deutz D2011

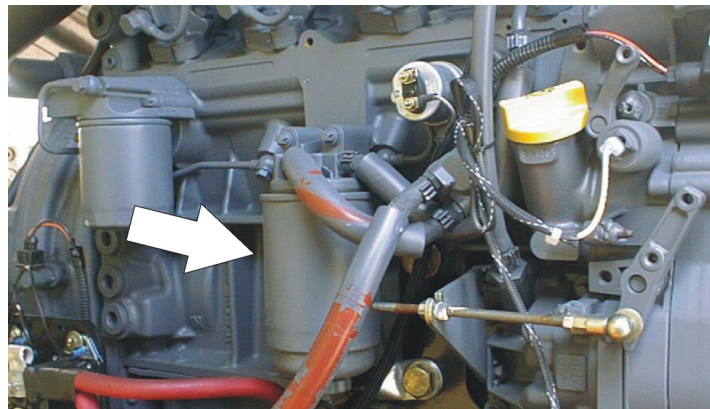

Point(s) de lubrification - Élément remplaçable
Intervalle - Tous les ans ou toutes les 600 heures de
fonctionnement

SECTION 6 - CARACTÉRISTIQUES GÉNÉRALES ET MAINTENANCE POUR L'OPÉRATEUR

B. Filtre à carburant - Deutz TD 2,9 l (sur le réservoir hydraulique)

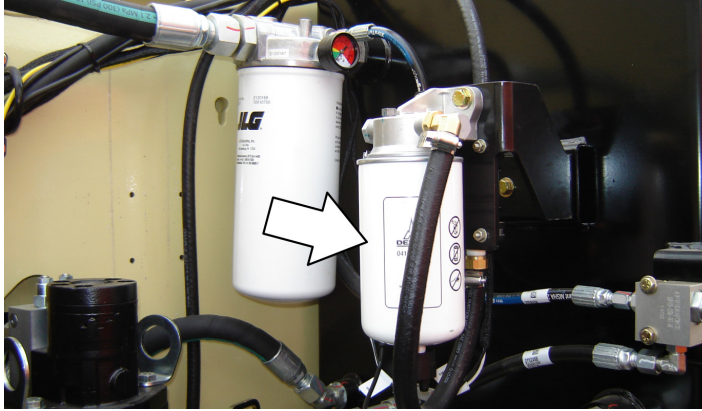

Point(s) de lubrification - Élément remplaçable
Intervalle - Vidanger en fonction des instructions du manuel du moteur

C. Filtre à carburant - Deutz TD 2,9 l (sur le moteur)



Point(s) de lubrification - Élément remplaçable
Intervalle - Vidanger en fonction des instructions du manuel du moteur

11. Filtre à carburant (essence) - GM

Point(s) de lubrification - Élément remplaçable
Intervalle - Tous les 6 mois ou toutes les 300 heures de fonctionnement

SECTION 6 - CARACTÉRISTIQUES GÉNÉRALES ET MAINTENANCE POUR L'OPÉRATEUR

12. Filtre à air

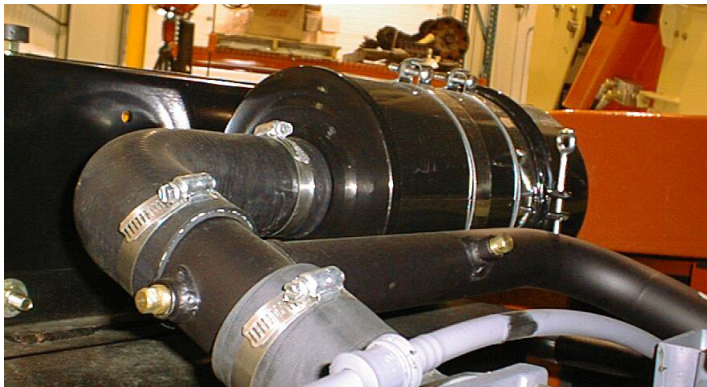

Point(s) de lubrification - Élément remplaçable
Intervalle - Tous les 6 mois ou toutes les 300 heures
de fonctionnement ou comme indiqué par le témoin d'état

B. Filtre à air (Deutz TD 2,9 l)

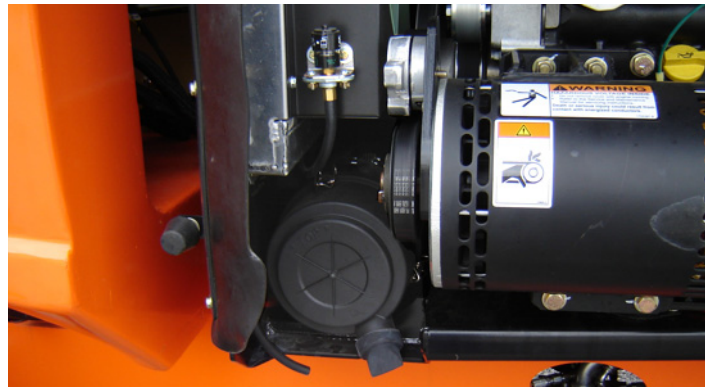

Point(s) de lubrification - Élément remplaçable
Intervalle - Tous les 6 mois ou toutes les 300 heures
de fonctionnement ou comme indiqué par le témoin d'état

13. Filtre à carburant (propane) - moteur GM

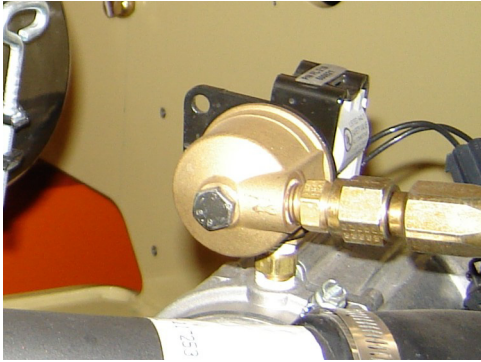

Intervalle - Tous les 3 mois ou toutes les 150 heures de fonctionnement

Commentaires - Remplacer le filtre. Voir la Section 6.5, Remplacement du filtre à propane

6.4 PNEUS ET ROUES

Gonflage des pneus

La pression des pneus à air doit être égale à la pression d'air indiquée sur le côté du produit JLG ou l'autocollant de la jante pour garantir un fonctionnement correct et sûr.

Pneus endommagés

Pour les pneus à air, JLG Industries, Inc. recommande de prendre immédiatement des mesures pour mettre le produit JLG hors service quand on découvre des coupures, accrocs ou déchirures qui exposent la carcasse du pneu sur le flanc ou la bande de roulement. Arranger le remplacement du pneu ou de son ensemble.

Pour les pneus remplis de polyuréthane cellulaire, JLG Industries, Inc. recommande de prendre immédiatement des mesures pour mettre le produit JLG hors service et d'arranger le remplacement du pneu ou de son ensemble quand l'une des situations suivantes est découverte.

- une coupure lisse et régulière dans les plis du pneu dépassant 7,5 cm (3 in) de longueur totale
- toute déchirure ou accroc (aux bords irréguliers) dans les plis du pneu dépassant 2,5 cm (1 in), quel qu'en soit le sens
- toute perforation dépassant 2,5 cm (1 in) de diamètre
- tout dommage à la carcasse de la bande de roulement du pneu

SECTION 6 - CARACTÉRISTIQUES GÉNÉRALES ET MAINTENANCE POUR L'OPÉRATEUR

Si un pneu est endommagé mais satisfait les critères énoncés ci-dessus, inspecter le pneu quotidiennement pour s'assurer que le dommage ne s'est pas propagé au-delà du critère admissible.

Remplacement des pneus

JLG recommande de remplacer les pneus par des pneus de même taille, de même marque et ayant le même nombre de plis que ceux installés initialement sur la machine. Se reporter au manuel des pièces JLG pour trouver le numéro de référence des pneus approuvés pour un modèle de machine particulier. En cas de non-utilisation de pneus de rechange approuvés par JLG, il est recommandé d'employer des pneus ayant les caractéristiques suivantes :

- Nombre de plis, charge nominale et taille égaux ou supérieurs à ceux du pneu d'origine
- Largeur de contact de la bande de roulement du pneu égale ou supérieure à celle du pneu d'origine
- Diamètre, largeur et dimensions de déport de la roue égaux à ceux de la roue d'origine
- Utilisation approuvée par le fabricant du pneu (y compris pression de gonflage et charge maximale des pneus) pour l'application visée

Sauf indication contraire de JLG Industries Inc., ne pas remplacer un ensemble de pneus remplis de mousse ou lestés par un système pneumatique. Lors de la sélection et de l'installation de pneus de

rechange, s'assurer qu'ils sont tous gonflés à la pression recommandée par JLG. La taille des pneus variant d'une marque à l'autre, les deux pneus se trouvant sur un même essieu doivent être identiques.

Remplacement des roues

Les jantes installées sur chaque modèle de produit ont été conçues en fonction des exigences de stabilité comprenant la largeur de voie, la pression des pneus et la capacité de charge. Des changements de dimensions concernant la largeur des jantes, l'emplacement de la pièce centrale, un diamètre plus grand ou plus petit, etc., sans la recommandation écrite de l'usine peuvent résulter en des conditions dangereuses quant à la stabilité.

Installation des roues

Il est extrêmement important d'appliquer et de maintenir le couple de montage de roue correct.

⚠ AVERTISSEMENT

LES ÉCROUS DE ROUE DOIVENT ÊTRE POSÉS ET MAINTENUS AU COUPLE CORRECT POUR ÉVITER LE DESSERRAGE DES ROUES, LA RUPTURE DES GOUJONS ET, ÉVENTUELLEMENT, LA SÉPARATION DANGÉREUSE DE LA ROUE DE L'ESSIEU. VEILLER À UTILISER UNIQUEMENT LES ÉCROUS APPARIÉS À L'ANGLE DU CÔNE DE LA ROUE.

Serrer les écrous de roue au couple approprié pour éviter que les roues se desserrent. Utiliser une clé dynamométrique pour serrer les fixations. Sans clé dynamométrique disponible, serrer les fixations avec un démonte-roue puis faire immédiatement serrer les écrous de roue au couple correct par une station-service ou le concessionnaire. Un serrage excessif résultera en la rupture des goujons ou la déformation permanente des trous de goujon de montage de la roue. La procédure correcte de fixation des roues est la suivante :

1. Amorcer tous les écrous à la main pour éviter de fausser le filetage. NE PAS utiliser de lubrifiant sur les filets ou les écrous.

2. Serrer les écrous dans l'ordre suivant :

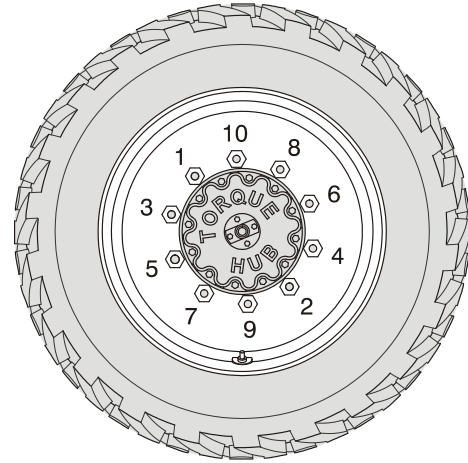

3. Le serrage des écrous doit se faire par étapes. Suivre l'ordre recommandé pour serrer les écrous conformément au tableau des couples de serrage.

Tableau 6-15. Tableau des couples de serrage des roues

ORDRE DE SERRAGE		
1ère étape	2ème étape	3ème étape
95 Nm (70 lb-ft)	225 Nm (170 lb-ft)	405 Nm (300 lb-ft)

4. Les écrous de roue doivent être serrés après les 50 premières heures de fonctionnement et après chaque dépose de roue. Vérifier le serrage tous les 3 mois ou toutes les 150 heures de fonctionnement.

6.5 REMPLACEMENT DU FILTRE À PROPANE

Dépose

1. Relâcher la pression du circuit de propane. Voir la section Relâchement de la pression du circuit de propane.
2. Débrancher le câble négatif de la batterie.
3. Desserrer lentement le logement du filtre et le retirer.
4. Tirer le logement du filtre hors du dispositif de verrouillage électrique.
5. Retirer le filtre du logement.
6. Repérer l'aimant de sédimentation et l'enlever.
7. Enlever et jeter le joint du logement.
8. Le cas échéant, enlever et jeter le joint du boulon de retenue.
9. Enlever et jeter le joint reliant la plaque de montage au joint torique de verrouillage.

Installation

AVIS

VEILLER À REMETTRE L'AIMANT DE SÉDIMENTATION DANS LE LOGEMENT AVANT D'INSTALLER LE JOINT NEUF

1. Installer le joint reliant la plaque de montage au joint torique de verrouillage.
2. Le cas échéant, installer le joint du boulon de retenue.
3. Installer le joint du logement.
4. Faire tomber l'aimant dans le fond du logement du filtre.
5. Installer le filtre dans le logement.
6. Le cas échéant, installer le boulon de retenue dans le logement du filtre.
7. Enfoncer le filtre jusqu'au fond du dispositif de verrouillage électrique.
8. Serrer le dispositif de retenue de la cuvette du filtre à 12 Nm (106 lb-in).
9. Ouvrir le robinet d'arrêt manuel. Démarrer le véhicule et vérifier l'absence de fuites au niveau de chaque raccord entretenu du circuit de propane. Voir la section Essai d'étanchéité du circuit de propane.

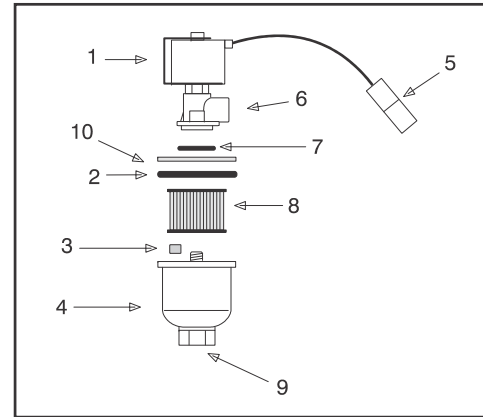

- | | |
|---|-------------------------|
| 1. Solénoïde de verrouillage électrique | 6. Sortie de carburant |
| 2. Joint du logement | 7. Joint torique |
| 3. Aimant de sédimentation | 8. Filtre |
| 4. Logement du filtre | 9. Arrivée de carburant |
| 5. Connecteur électrique | 10. Anneau |

Figure 6-7. Dispositif de verrouillage du filtre

6.6 RELÂCHEMENT DE LA PRESSION DU CIRCUIT DE PROPANE

ATTENTION

LE CIRCUIT DE PROPANE FONCTIONNE À DES PRESSIONS ALLANT JUSQU'À 21,5 BAR (312 PSI). POUR MINIMISER LE RISQUE D'INCENDIE ET DE BLESSURES, RELÂCHER LA PRESSION DU CIRCUIT DE PROPANE (LE CAS ÉCHÉANT) AVANT DE PROCÉDER À L'ENTRETIEN DE SES COMPOSANTS.

Pour relâcher la pression du circuit de propane :

1. Fermer le robinet d'arrêt manuel du réservoir de propane.
2. Démarrer et faire tourner le véhicule jusqu'à ce que le moteur cale.
3. Tourner le contacteur d'allumage en position d'ARRÊT.

ATTENTION

UNE PRESSION DE VAPEUR RÉSIDUELLE EXISTERA DANS LE CIRCUIT DE CARBURANT. S'ASSURER QUE LA ZONE DE TRAVAIL EST BIEN VENTILÉE AVANT DE DÉBRANCHER TOUTE CONDUITE DE CARBURANT.

6.7 INFORMATIONS COMPLÉMENTAIRES

Les informations suivantes sont fournies conformément aux exigences de la directive européenne 2006/42/CE sur les machines et ne s'appliquent qu'aux machines CE.

Pour les machines électriques, le niveau de pression acoustique pondéré en A continu équivalent au niveau de la plate-forme est de moins de 70 dB(A).

Pour les machines à moteur à combustion, le niveau de puissance acoustique (LWA) garanti selon la directive européenne 2000/14/CE (émissions sonores dans l'environnement des matériels destinés à être utilisés à l'extérieur des bâtiments) en fonction des méthodes d'essai conformes à l'Annexe III, partie B, méthode 1 et 0 de la directive, est de 104 dB.

La valeur de vibration totale à laquelle est sujet le système main-bras ne dépasse pas $2,5 \text{ m/s}^2$. La valeur moyenne quadratique de l'accélération pondérée la plus élevée à laquelle est sujet le corps entier ne dépasse pas $0,5 \text{ m/s}^2$.



An Oshkosh Corporation Company

TRANSFERT DE PROPRIÉTAIRE

À l'attention du propriétaire du produit :

Si vous êtes propriétaire mais n'êtes PAS l'acheteur d'origine du produit décrit dans ce manuel, nous souhaitons vous connaître. Pour recevoir les bulletins de sécurité, il est très important d'aviser JLG Industries, Inc. des informations actualisées de propriété actuelle de tous les produits JLG. JLG maintient les informations de propriété de chacun des produits JLG et les utilise lorsqu'il est nécessaire de notifier le propriétaire.

Veillez vous servir de ce formulaire pour fournir à JLG les informations les plus récentes sur le propriétaire actuel des produits JLG. Veuillez renvoyer le formulaire dûment rempli au service chargé de la sécurité et de la fiabilité des produits JLG par télécopie ou courrier à l'adresse indiquée ci-dessous.

Merci,

Product Safety & Reliability Department
JLG Industries, Inc.

13224 Fountainhead Plaza
Hagerstown, MD 21742

USA

Téléphone : +1-717-485-6591

Fax : +1-301-745-3713

NOTE : Ne pas faire état des unités louées sur ce formulaire.

Fabr. Modèle : _____

Numéro de série : _____

Ancien propriétaire : _____

Adresse : _____

Pays : _____ Téléphone : (_____) _____

Date de transfert : _____

Propriétaire actuel : _____

Adresse : _____

Pays : _____ Téléphone : (_____) _____

Quelle personne de votre organisation devons-nous aviser ?

Nom : _____

Poste : _____



An Oshkosh Corporation Company

JLG Industries, Inc.
1 JLG Drive
McConnellsburg PA. 17233-9533
ÉTATS-UNIS

(717) 485-5161 (Corporate)
 (800) 544-5438 (Service)
 (717) 485-6417

www.jlg.com

Emplacements de JLG dans le monde

JLG Industries
358 Park Road
Regents Park
NSW 2143
Sydney 2143
Australie

+6 (12) 87186300

+6 (12) 65813058

E-mail : techservicesauc@jlg.com

JLG Ground Support Oude
Bunders 1034
Breitwaterstraat 12A
3630 Maasmechelen
Belgique

+32 (0) 89 84 82 26

E-mail : emeaservice@jlg.com

JLG Latino Americana LTDA
Rua Antonia Martins Luiz, 580
Distrito Industrial Joao Narezzi
Indaiatuba-SP 13347-404
Brasil

+55 (19) 3936 7664 (Parts)

+55(19)3936 9049 (Service)

E-mail : comercialpecas@jlg.com

E-mail : servicos@jlg.com

Oshkosh-JLG (Tianjin) Equipment
Technology LTD
Shanghai Branch
No 465 Xiao Nan Road
Feng Xian District
Shanghai 201204
Chine

+86 (21) 800 819 0050

JLG Industries Dubai
Jafza View
PO Box 262728, LB 19
20th Floor, Office 05
Jebel Ali, Dubai

+971 (0) 4 884 1131

+971 (0) 4 884 7683

E-mail : emeaservice@jlg.com

JLG France SAS
Z.I. Guillaume Mon Amy
30204 Fauillet
47400 Tonniens
France

+33 (0) 553 84 85 86

+33 (0) 553 84 85 74

E-mail : pieces@jlg.com

JLG Deutschland GmbH
Max Planck Str. 21
27721 Ritterhude - Ihlpohl
Allemagne

+49 (0) 421 69350-0

+49 (0) 421 69350-45

E-mail : german-parts@jlg.com

JLG Equipment Services Ltd.
Rm 1107 Landmark North
39 Lung Sum Avenue
Sheung Shui N. T.
Hong Kong

+(852) 2639 5783

+(852) 2639 5797

JLG Industries (Italia) S.R.L.
Via Po. 22
20010 Pregnana Milanese (MI)
Italie

+39 (0) 2 9359 5210

+39 (0) 2 9359 5211

E-mail : ricambi@jlg.com

JLG EMEA B.V.
Polaris Avenue 63
2132 JH Hoofdorf
Pays-Bas

+31 (0) 23 565 5665

E-mail : emeaservice@jlg.com

JLG NZ Access Equipment & Services
28 Fisher Crescent
Mt Wellington 1060
Auckland, Nouvelle-Zélande

+6 (12) 87186300

+6 (12) 65813058

E-mail : techservicesaus@jlg.com

JLG Industries
Vahutinskoe shosse 24b.
Khimki
Moscow Region 141400
Fédération Russe

+7 (499) 922 06 99

+7 (499) 922 06 99

Oshkosh-JLG Singapore Technology
Equipment Pte Ltd.
35 Tuas Avenue 2
Jurong Industrial Estate
Singapore 639454

+65 6591 9030

+65 6591 9045

E-mail : SEA@jlg.com

JLG Iberica S.L.
Trapadella, 2
Pol. Ind. Castellbisbal Sur
08755 Castellbisbal Barcelona
Espagne

+34 (0) 93 772 47 00

+34 (0) 93 771 1762

E-mail : parts_iberica@jlg.com

JLG Industries (UK) Ltd.
Bentley House
Bentley Avenue
Middleton, Greater Manchester
M24 2GP
Royaume-Uni

+44 (0) 161 654 1000

+44 (0) 161 654 1003

E-mail : ukparts@jlg.com

JLG Sverige AB
Enköpingsvägen 150
176 27 Jarfalla
Suède

+46 (0) 8 506 595 00

+46 (0) 8 506 595 27

E-mail : nordicsupport@jlg.com